

FAHRGESCHÄFT »SALTO MORTALE«

»SALTO MORTALE« ATTRACTION

ATTRACTION »SALTO MORTALE«

ATTRACTIE »SALTO MORTALE«



Art. Nr. 140428

D

Machen Sie sich bitte vor Beginn des Bastelns mit dem Bausatzinhalt und der Anleitung vertraut und prüfen Sie die Vollständigkeit. Im Reklamationsfall gilt die gesetzliche Gewährleistungspflicht. Sollte ein Teil fehlen, übersenden Sie bitte den Teilwunsch und den Kaufbeleg an: Gebr. FALLER GmbH, Kundendienst, Kreuzstraße 9, D-78148 Gütenbach, kundendienst@faller.de. Sollten Sie einmal weitere Ersatzteile benötigen, senden wir Ihnen den benötigten Spritzling, bei Verfügbarkeit, gerne kostenpflichtig zu. Bitte beachten Sie, dass produktionsbedingt Einzelteile übrig bleiben können.

GB

Before building your model, please familiarize yourself with the contents of the kit and the instructions for use, also checking whether the set of parts is complete. In case of any complaint, the legal guarantee obligation shall apply. Should a part be missing, please send the designation of the part required and the receipt documenting your purchase to: Gebr. FALLER GmbH, Kundendienst, Kreuzstraße 9, D-78148 Gütenbach, kundendienst@faller.de. Should you require further spare parts one day, we shall be pleased to send you, with costs, the required sprue, if it is available. Please note that, on grounds of the production process, some single injection molded parts may be superfluous.

F

Avant de commencer votre modèle, veuillez vous familiariser avec le contenu du kit et la notice d'emploi, et contrôlez que le lot de pièces est complet. En cas de réclamation, il s'appliquera l'obligation de garantie légale. Au cas où une pièce manquerait, veuillez envoyer la désignation de la pièce souhaitée et le bon d'achat à: Gebr. FALLER GmbH, Kundendienst, Kreuzstraße 9, D-78148 Gütenbach, kundendienst@faller.de. Au cas où vous auriez besoin un jour d'autres pièces détachées, nous vous enverrons volontiers la grappe requise, si elle est disponible, contre paiement. Veuillez noter que, pour des raisons de production, il se peut que des pièces détachées soient superflues.

NL

Maak uzelf vóór het bouwen vertrouwd met de inhoud van het bouwpakket en met de handleiding en controleer de volledigheid. In geval van reclamatie geldt de wettelijke garantieverplichting. Mocht er een onderdeel ontbreken, stuur het verzoek om de gewenste onderdeel en het aankoopbewijs dan naar: Gebr. FALLER GmbH, klantenservice, Kreuzstraße 9, D-78148 Gütenbach, kundendienst@faller.de. Als u ooit meer reserveonderdelen nodig hebt, sturen wij het benodigde gietstuk, indien beschikbaar, graag tegen betaling naar u op. Let op: om productieredenen kunnen losse onderdelen overblijven.

Für den Zusammenbau des Modells empfehlen wir folgende FALLER-Artikel (sind nicht im Bausatz enthalten):
 For the assembly of the kit we recommend following FALLER products (not included in the kit):
 Pour l'assemblage du modèle, nous vous recommandons les articles FALLER suivants (non inclus dans le kit):
 Om dit model te bouwen adviseren wij de volgende FALLER producten (maken geen deel uit van deze bouwset):



Art. Nr. 170492
FALLER-EXPERT

Flüssigkleber in Plastikflasche mit Spezialkanüle für feinste Klebstoffdosierung.

Liquid cement in plastic bottle with canule for very fine dosage.

Cette liquide en bouteille plastique avec bec verseur pour un dosage précis.

Vloeibare lijm in plastic-flescom met doseerbuisje om nauwkeurig te lijmen.



Art. Nr. 170688
SPECIAL SEITENSCHNEIDER

zum gerätfreien Abtrennen von feinsten Spritzteilen.
Nur für Polystyrol geeignet.

Special side cutter for cutting off ultra-fine moulded parts without burrs. Only suitable for polystyrene.

Pince coupante spéciale pour couper sans bavure les pièces miniatures moulées par injection. Convient uniquement au polystyrène.

Speciale zijknijplang voor het braamloos afsnijpen van de fijnste gietstukdelen. Alleen geschikt voor polystyrol.

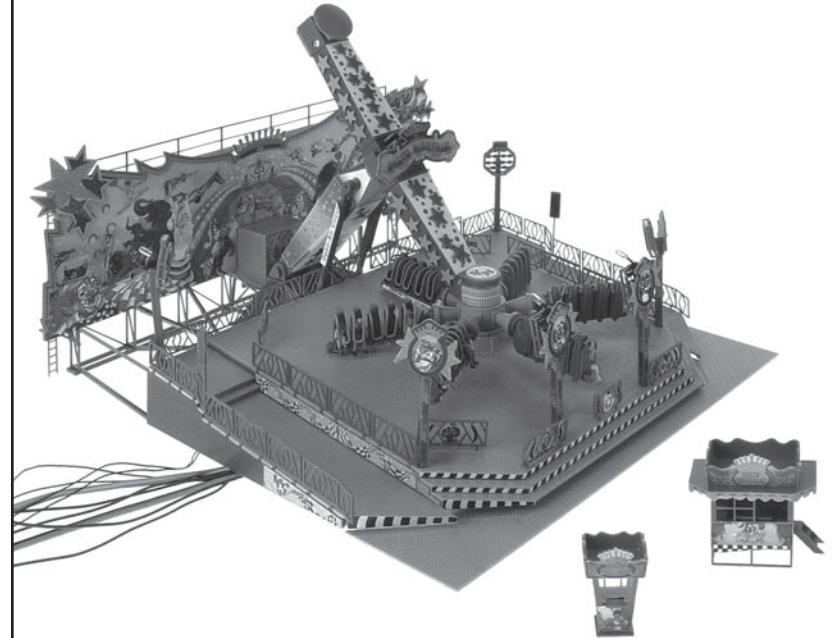

Inhalt	Spritzlinge	1	1 x	4	1 x	8	1 x	10 B	6 x
Contents	Sprues	2	1 x	5	1 x	9 A	1 x	10 C	6 x
Contenu	Moulanges	3 A	1 x	6	2 x	9 B	1 x	11	2 x
Inhoud	Gietstukken	3 B	2 x	7	1 x	10 A	6 x	17	1 x

Sa. Nr. 221 163 1

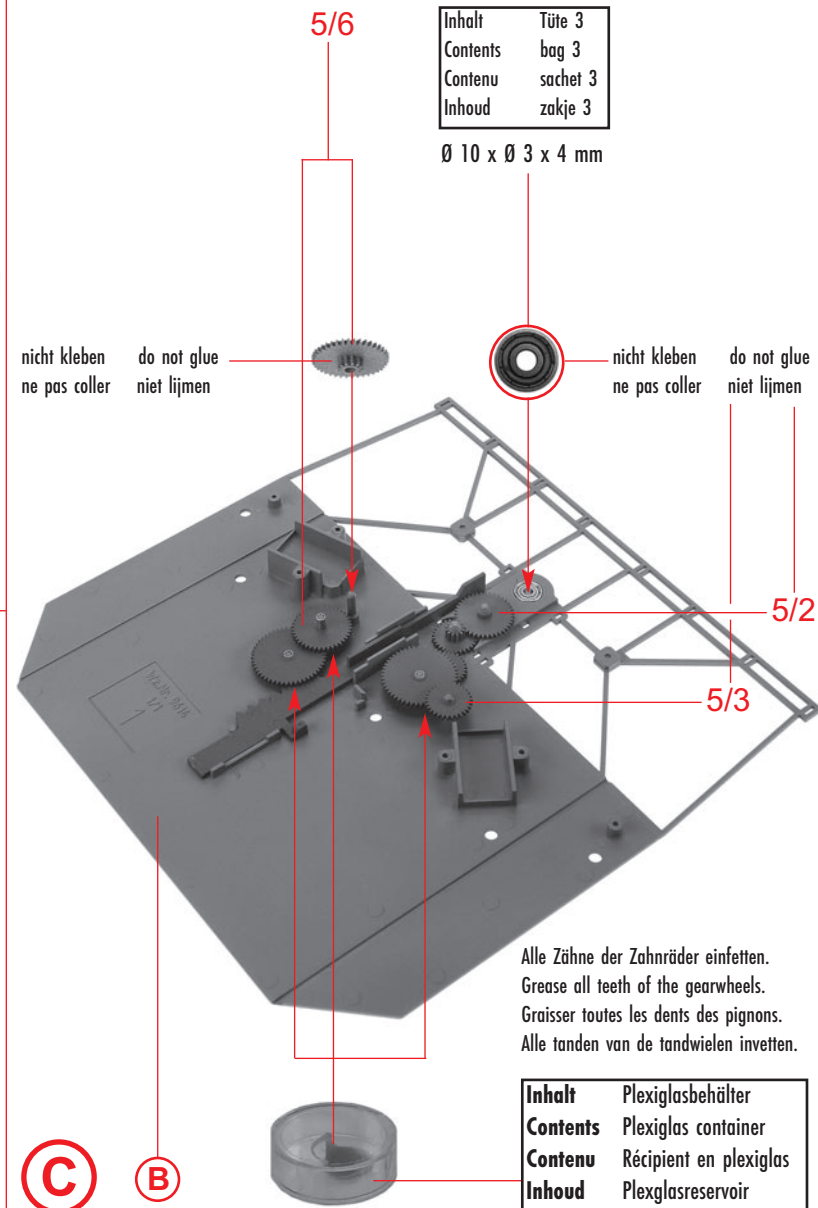
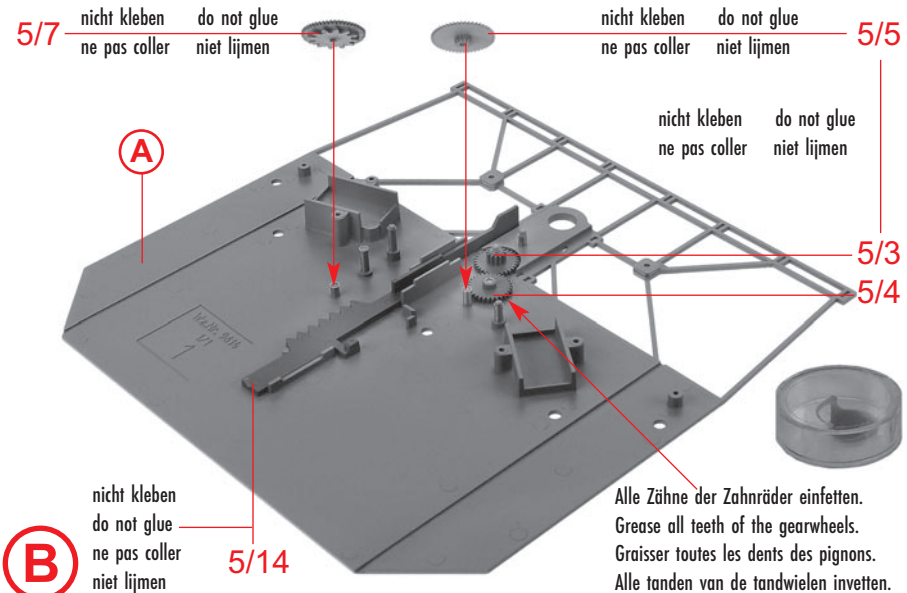
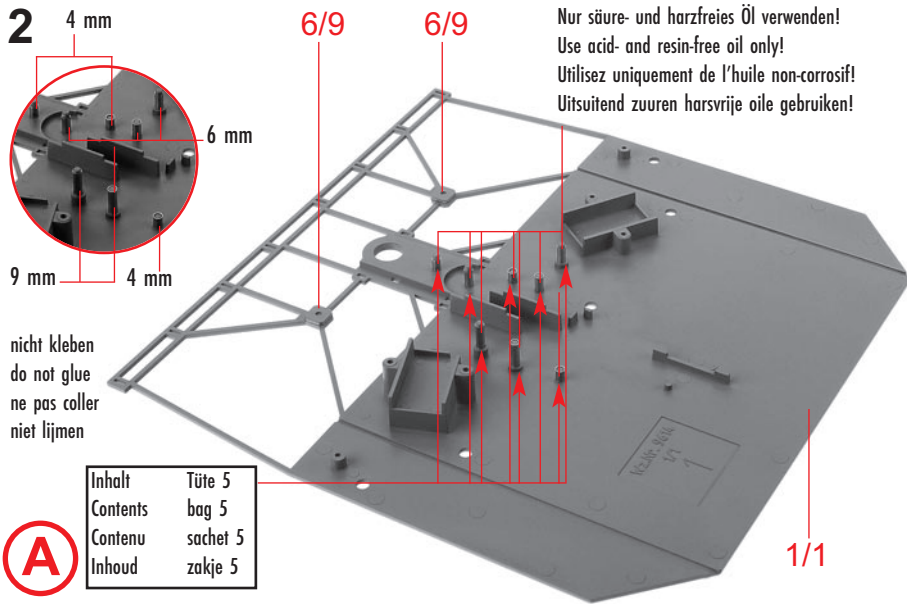

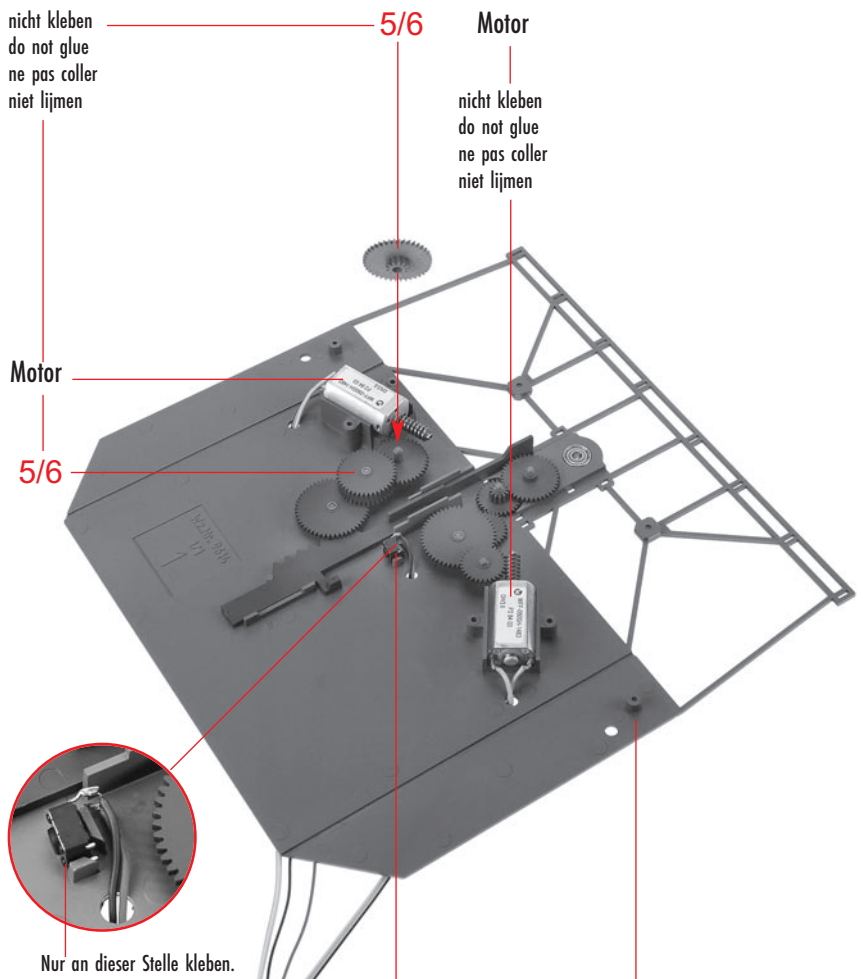

nicht kleben
do not glue
ne pas coller
niet lijmen

5/6 Motor
nicht kleben
do not glue
ne pas coller
niet lijmen

Motor
5/6

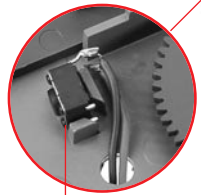

Nur an dieser Stelle kleben.
Only apply glue to this point.
Coller exclusivement cet emplacement.
Alleen op deze plaats lijmen.

Mit Alleskleber kleben
Use all-purpose glue
Utiliser de la colle universelle
Met een universele lijm lijmen

Inhalt	Tüte 1
Contents	bag 1
Contenu	sachet 1
Inhoud	zakje 1

D

C

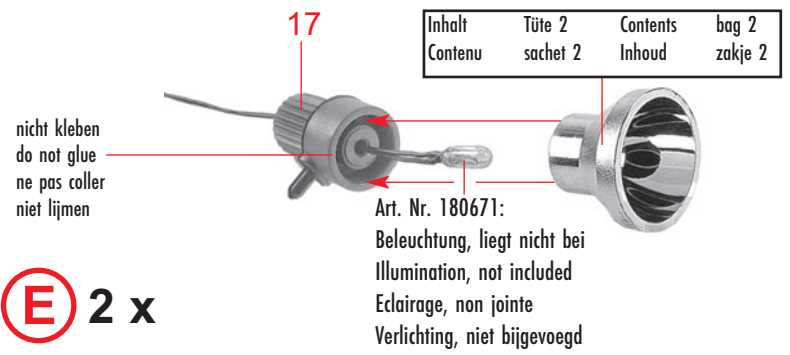

nicht kleben
do not glue
ne pas coller
niet lijmen

Inhalt	Tüte 2	Contents	bag 2
Contenu	sachet 2	Inhoud	zakje 2

Art. Nr. 180671:
Beleuchtung, liegt nicht bei
Illumination, not included
Eclairage, non jointe
Verlichting, niet bijgevoegd

E 2 x

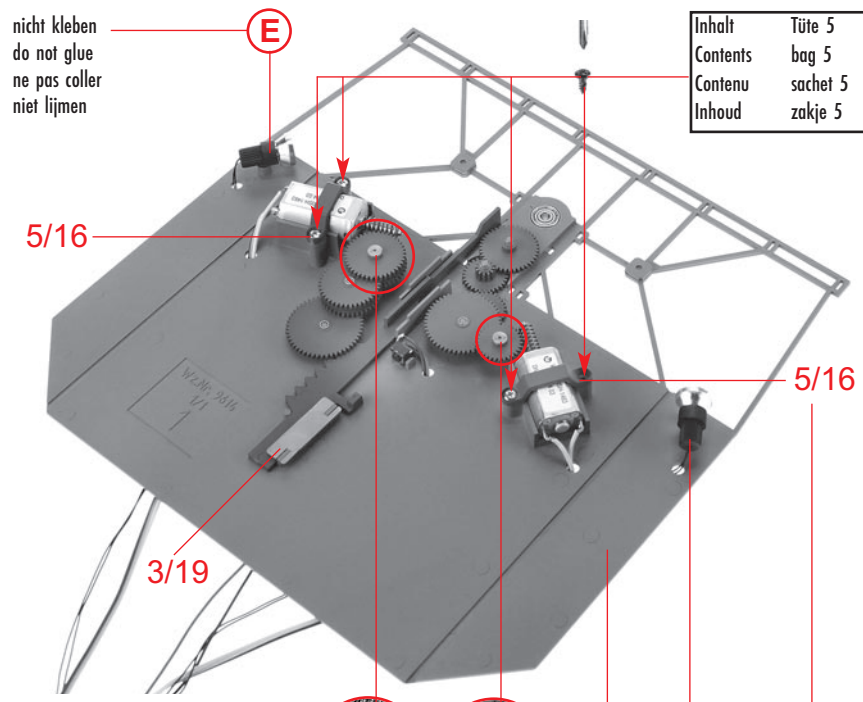

nicht kleben
do not glue
ne pas coller
niet lijmen

Inhalt	Tüte 5
Contents	bag 5
Contenu	sachet 5
Inhoud	zakje 5

5/16

3/19

5/16

Sehr wenig Sekundenkleber verwenden
Use instant modelling cement
Utilisez la colle rapide
Gebruik secondenlijm

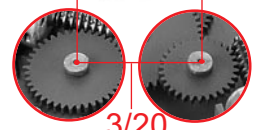

3/20

nicht kleben
do not glue
ne pas coller
niet lijmen

F

D

E

4

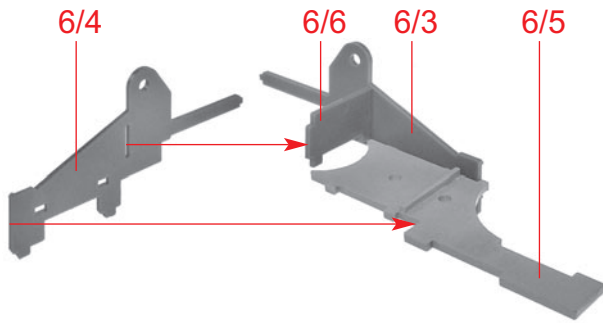

G

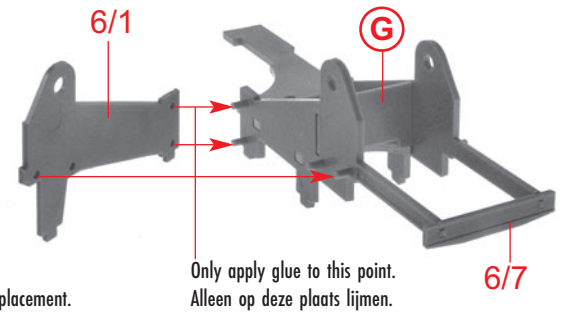

H

Nur an dieser Stelle kleben.
Coller exclusivement cet emplacement.

Only apply glue to this point.
Alleen op deze plaats lijmen.

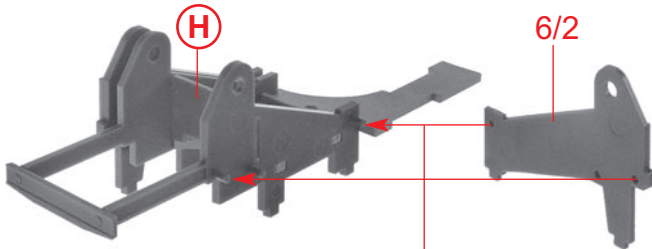

I

Nur an dieser Stelle kleben.
Coller exclusivement cet emplacement.

Only apply glue to this point.
Alleen op deze plaats lijmen.

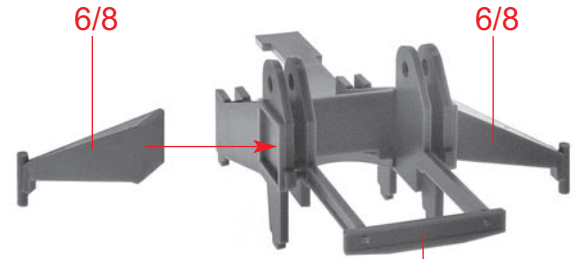

J

I

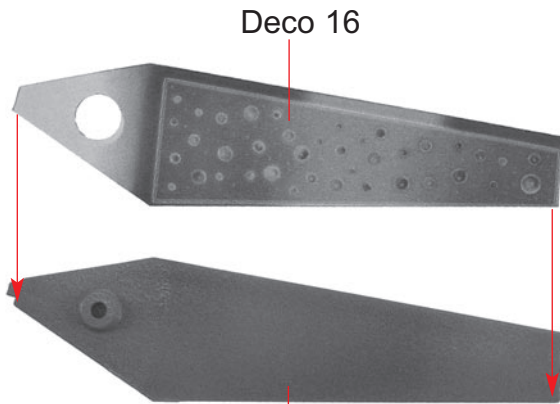

K

9/4

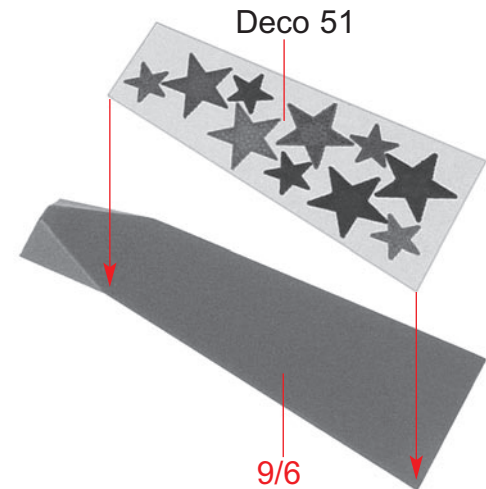

L

9/6

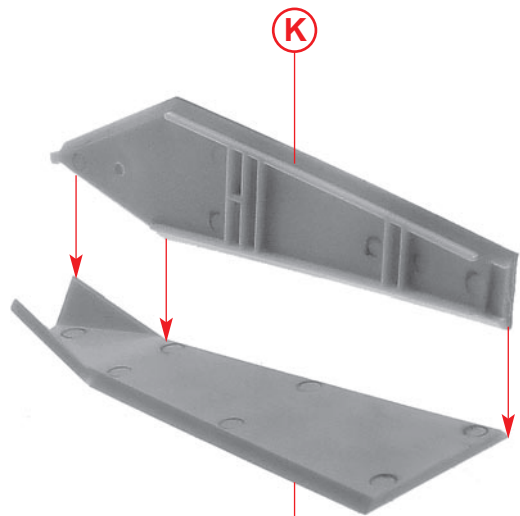

K

L

Deco 15

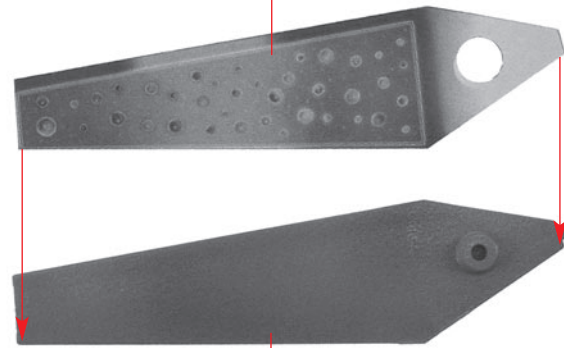

9/5

M

N

Inhalt	Tüte 3	Contents	bag 3
Contenu	sachet 3	Inhoud	zakje 3

Ø 8 x Ø 4 x 3 mm

nicht kleben
do not glue
ne pas coller
niet lijmen



9/8

O

Inhalt	Tüte 3	Contents	bag 3
Contenu	sachet 3	Inhoud	zakje 3

Ø 8 x Ø 4 x 3 mm

nicht kleben
do not glue
ne pas coller
niet lijmen



9/9

P

nicht kleben
do not glue
ne pas coller
niet lijmen

Inhalt	Tüte 4	Contents	bag 4
Contenu	sachet 4	Inhoud	zakje 4

!

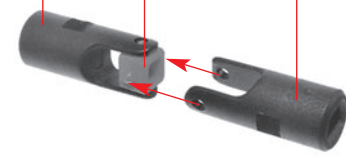

Q 2 x



R 2 x

Q

6

Inhalt	Tüte 3
Contents	bag 3
Contenu	sachet 3
Inhoud	zakje 3

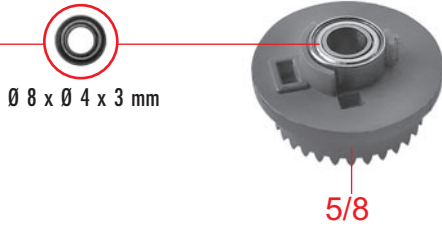

S

11/10 ABS

! nicht kleben
do not glue
ne pas coller
niet lijmen

T

S



Inhalt	Tüte 3
Contents	bag 3
Contenu	sachet 3
Inhoud	zakje 3

Ø 8 x Ø 4 x 3 mm



U

!

nichts kleben
do not glue
ne pas coller
niet lijmen

V

T

R

O

P

U

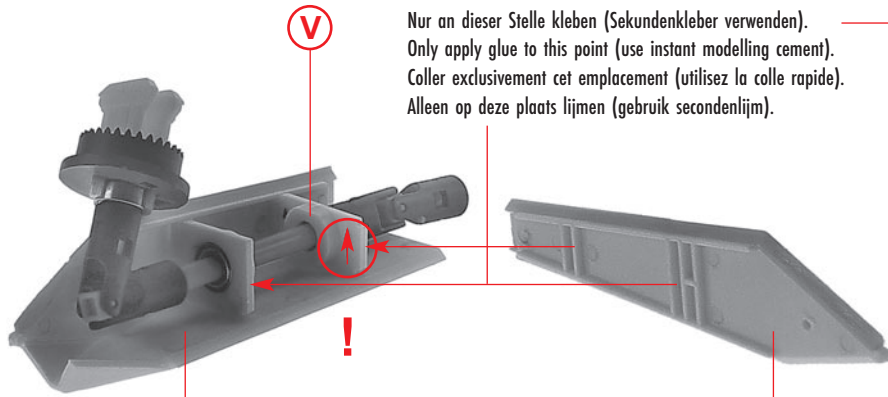
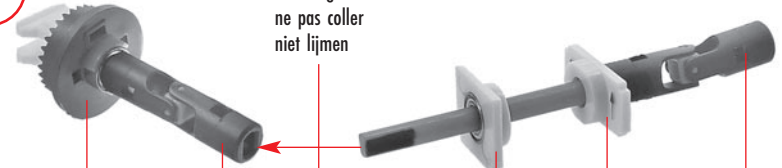

W

M

N

X

W

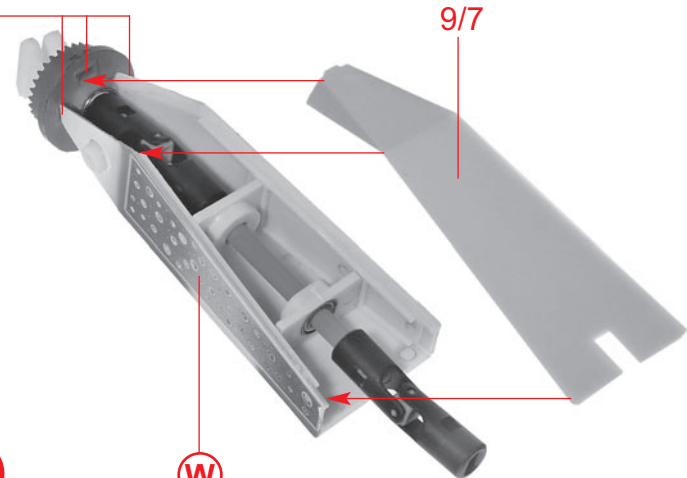

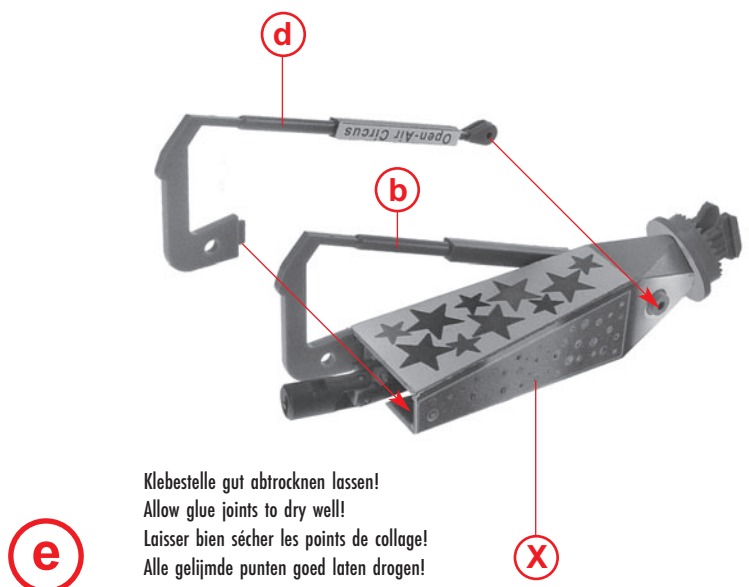
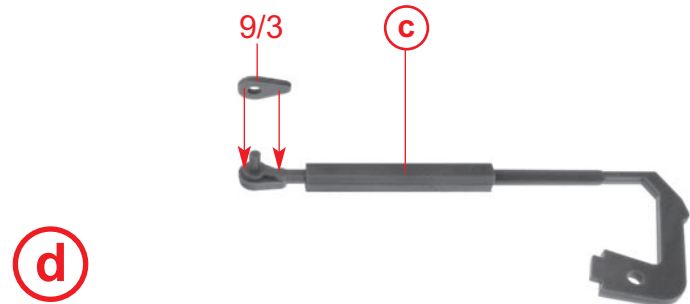
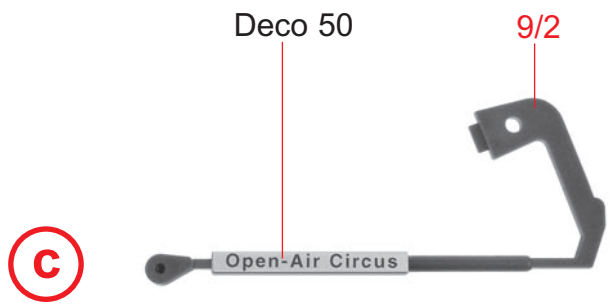
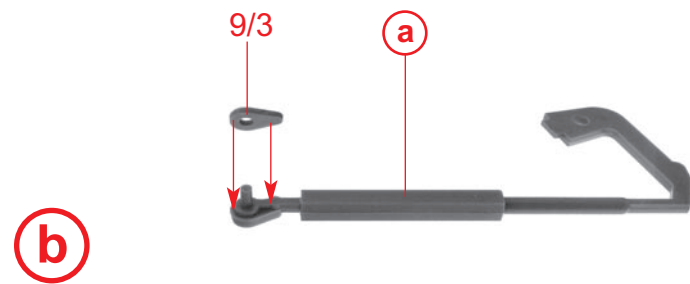
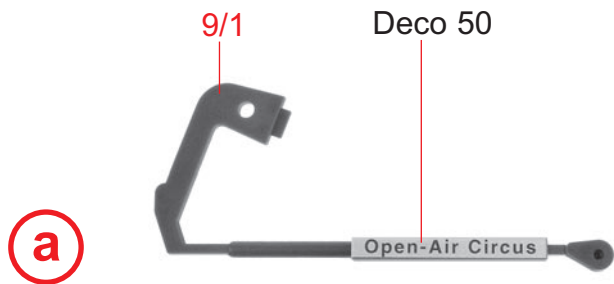

Klebestelle gut abtrocknen lassen!
 Allow glue joints to dry well!
 Laisser bien sécher les points de collage!
 Alle gelijmde punten goed laten drogen!

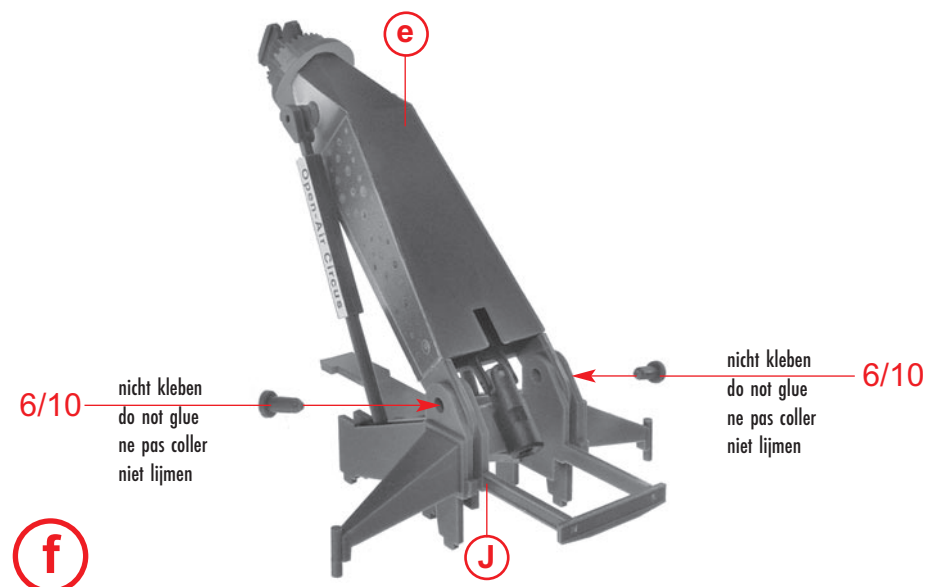

6/10 nicht kleben
 do not glue
 ne pas coller
 niet lijmen

6/10 nicht kleben
 do not glue
 ne pas coller
 niet lijmen

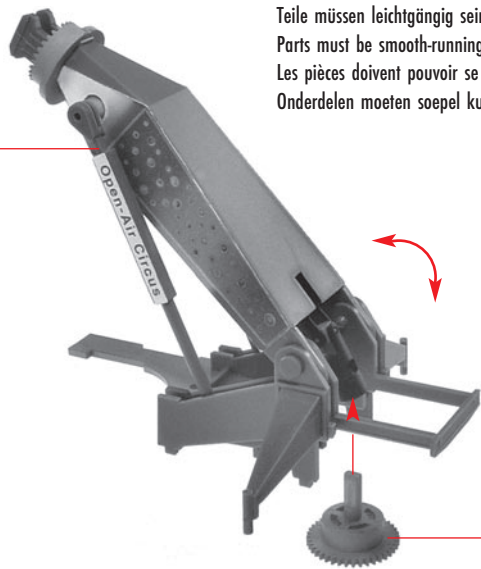
8**f**

Teile müssen leichtgängig sein.
 Parts must be smooth-running.
 Les pièces doivent pouvoir se déplacer facilement.
 Onderdelen moeten soepel kunnen bewegen.

nicht kleben
 do not glue
 ne pas coller
 niet lijmen

5/1

g

Teile müssen sich leicht drehen.
 Parts must turn easily.
 Les pièces doivent pivoter légèrement.
 Onderdelen moeten gemakkelijk kunnen draaien.

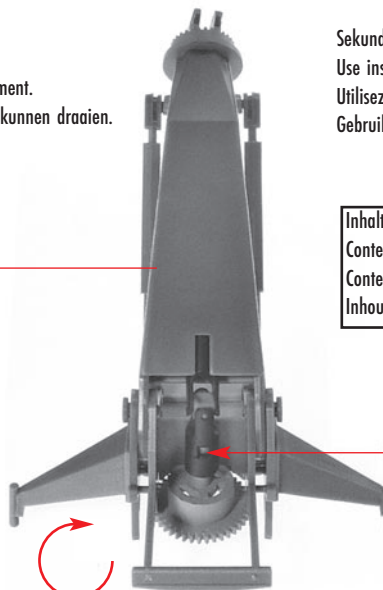
g

Sekundenkleber verwenden
 Use instant modelling cement
 Utilisez la colle rapide
 Gebruik secondenlijm

Inhalt	Tüte 5
Contents	bag 5
Contenu	sachet 5
Inhoud	zakje 5

Magnet
 Magnet
 Aimant
 Magneet

**h****h**

nicht kleben
 do not glue
 ne pas coller
 niet lijmen

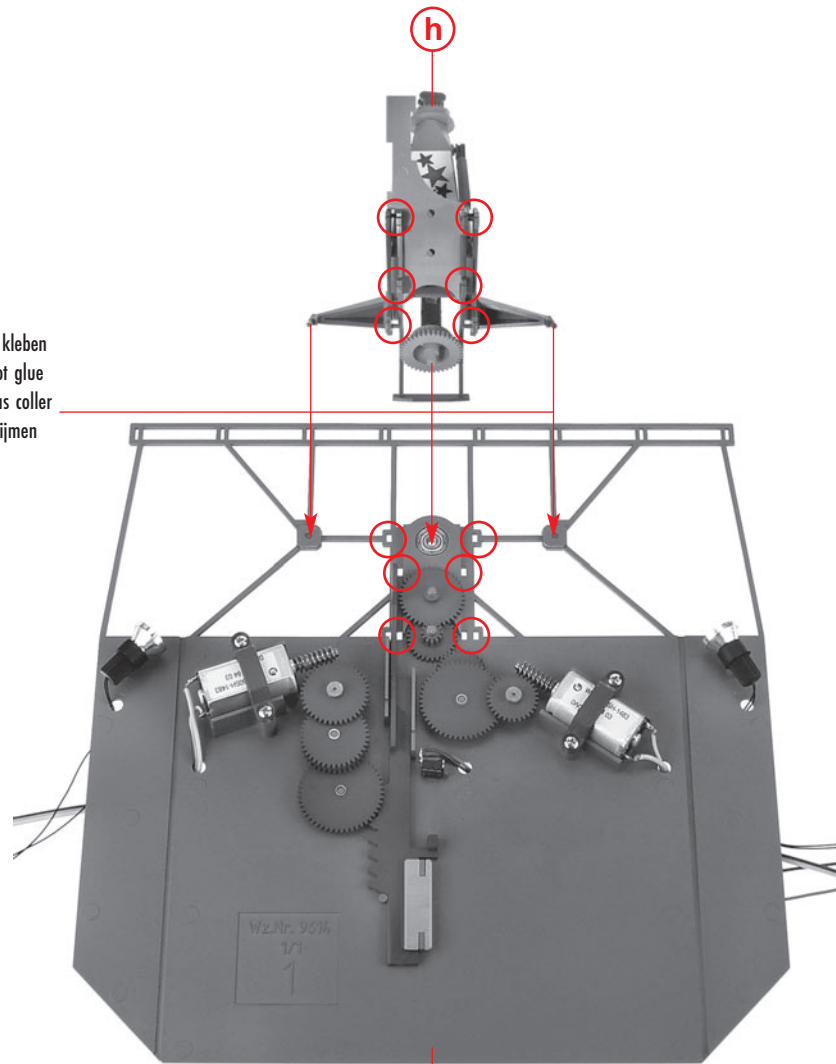
**i****F**

Deco 7



8/11

j

Inhalt	Tüte 5	Contents	bag 5
Contenu	sachet 5	Inhoud	zakje 5

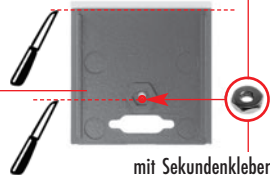

mit Sekundenkleber fixieren!
fix with instant cement!
renforcer avec de colle rapide!
met secondenlijm fixeren!

j

k

Inhalt	Tüte 5	M 1,4 x 6 mm
Contents	bag 5	1,5 x 3 x 0,3 mm
Contenu	sachet 5	
Inhoud	zakje 5	

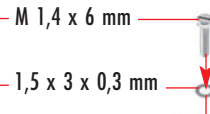

8/17

nicht kleben
do not glue
ne pas coller
niet lijmen

l

k

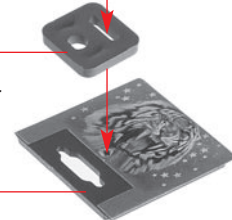

9

l

Inhalt	Tüte 1
Contents	bag 1
Contenu	sachet 1
Inhoud	zakje 1



nicht kleben
do not glue
ne pas coller
niet lijmen

m

m

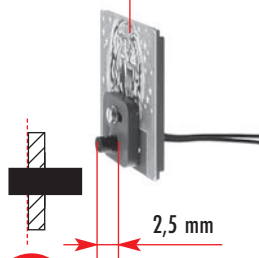

n

2,5 mm

8/12

11/1

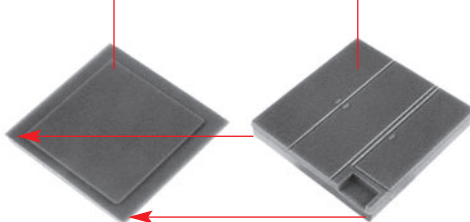

o

8/13

n

8/14

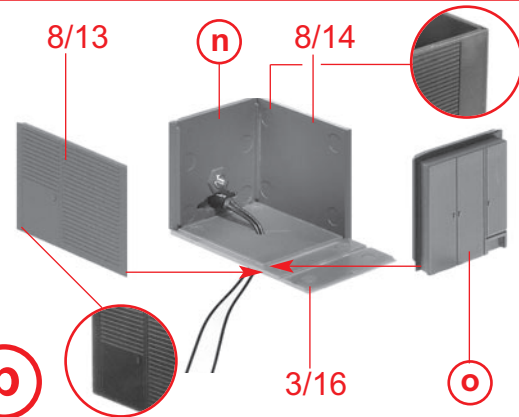

p

3/16

o

3/18

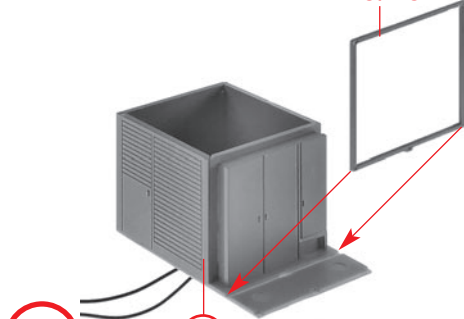

q

p

8/15

nicht kleben
do not glue
ne pas coller
niet lijmen

6/11

q



r

3/17

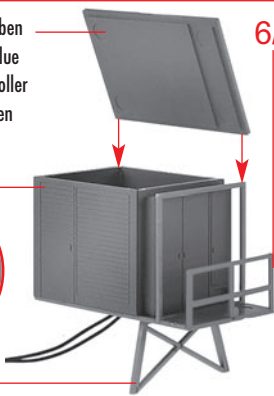

s

r



s

t



10

nicht kleben
do not glue
ne pas coller
niet lijmen

t

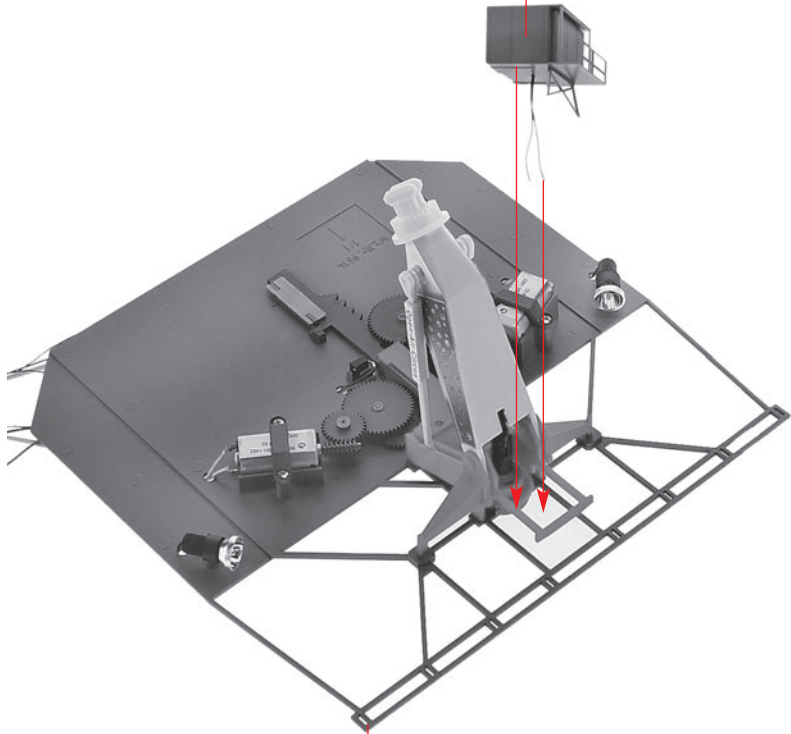

u

i

Motor 2

u

1



Motor 1

justieren
adjust
ajuster
justeren

2



3

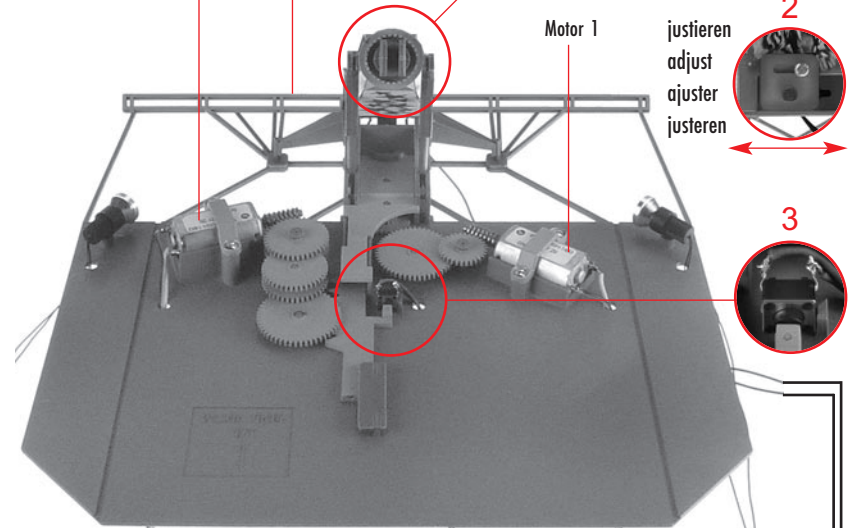

Motor 2
gelb
yellow
jaune
geel

Endschalter
End switch
Interrupteur
Einschakelaar

braun
brown
brun
brun

gelb
yellow
jaune
geel



Motor 1

16 V

v

braun
brown
brun
brun

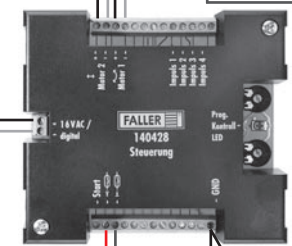

Reed-Sensor

Startposition: LED blinkt, wenn die Elektronik in Aktion ist.

Alle Komponenten außer Taster oder Brücke an die Elektronik anschließen (siehe Schaltplan).

Achtung: auf Litzfarben und Polung achten! Elektronik an 16 V AC anschließen.

Startposition wird automatisch angefahren.

Startposition: Arm unten; Magnet zeigt in Richtung Reedsensor; Endschalter gedrückt (1+2).

Beschreibung möglicher Fehler und Ursachen

Fehler	Ursache
1. Kein Funktion	-Spannungsversorgung defekt -Steuerung defekt -Trafo liefert zu wenig Leistung
2. Zahnstange fährt nicht auf den Endschalter	-FALLER Trafo Art.Nr. 180641 verwenden -Motor 2 ist falsch angeschlossen, Anschluss überprüfen, Polung wechseln -Motor defekt
3. Trägerkopf dreht sich nicht auf Startposition	-Motor 1 ist falsch angeschlossen, Anschluss überprüfen, Polung wechseln -Motor defekt -Reedsensor falsch angeschlossen -Magnet fehlt -Abstand zwischen Magnet und Reedsensor zu groß.
4. Endschalter schaltet nicht	-Endschalter falsch angeschlossen -Endschalter verklebt -Endschalter defekt

Position de départ : La LED clignote lorsque le système électronique est en marche.

Brancher tous les composants sauf la touche ou le pont au système électronique (voir schéma électrique).

Attention : faire attention à la couleur des torsions et à la polarité ! Brancher le système électronique sur 16 V AC.

La position de départ se lance automatiquement.

Position de départ : Bras en bas ; l'aimant montre en direction du capteur reed, l'interrupteur de fin de course est enfoncé (1+2).

Description des erreurs possibles et des causes

Erreur :	Cause
1. Aucune fonction	-tension de commande défectueuse -système de commande défectueux -le transformateur livre une puissance trop faible -utiliser transformateur FALLER réf. 180641
2. La pince ne se tourne pas vers l'interrupteur de fin de course	-le moteur 2 est mal branché, contrôler le branchement, changer la polarité -moteur défectueux
3. Le tête du porteur ne tourne pas dans la position de départ	-le moteur 1 est mal branché, vérifier le branchement, changer la polarité -moteur défectueux -capteur reed mal branché -aimant manquant -la distance entre l'aimant et le capteur reed est trop grande.
4. L'interrupteur de fin de course ne commute pas	-l'interrupteur de fin de course est mal branché -interrupteur de fin de course bloqué -interrupteur de fin de course défectueux

Start Position: LED flashes when the electronics are in motion.

Connect all components except buttons or bridges to the electronics (see wiring diagram).

Attention: observe wire colour and polarity! Connect electronics to 16 V AC.

The start position is approached automatically.

Start Position: Arm down; magnet indicates direction of Reed sensor; limit switch actuated (1 + 2).

Description of possible errors and causes

Error	Cause
1. No function	-power supply defective -controls defective -transformer does not provide enough power -use FALLER transformer Article No. 180641
2. Steering rack does not move to limit switch	-Motor 2 is not connected correctly, check connection, change polarity -Motor defective
3. Carrier head does not turn to start position	-Motor 1 is not connected correctly, check connection, change polarity -Motor defective -Reed sensor is not correctly connect -Magnet is missing -Distance between magnet and Reed sensor is too large.
4. Limit switch does not switch	-Limit switch is not connected correctly -Limit switch sticking -Limit switch defective

Startpositie: LED knippert, als de elektronica ingeschakeld is.

Alle componenten behalve knoppen of bruggen aan de elektronica aansluiten (zie schakelschema).

Attentie: let op de kleur van de kabel en de polariteit!

Elektronica aan 16 V AC aansluiten.

Startpositie wordt automatisch benaderd.

Startpositie: Arm beneden; magneet wijst in de richting van de reedsensor; eindschakelaar gedrukt (1+2).

Beschrijving mogelijke fouten en oorzaken

Fout	Oorzaak
1. Geen functie	-Stroomvoorziening defect -Bediening defect -Transformator levert te weinig stroom -FALLER transformator art. nr. 180641 gebruiken
2. Tandheugel gaat niet naar de eindschakelaar	-Motor 2 is fout aangesloten, aansluiting controleren, polariteit veranderen -Motor defect
3. Drager draait niet naar de startpositie	-Motor 1 is fout aangesloten, aansluiting controleren, polen veranderen -Motor defect -Reedsensor fout aangesloten -Magneet is niet aanwezig -Afstand tussen magneet en reedsensor is te groot.
4. Eindschakelaar werkt niet	-Eindschakelaar is fout aangesloten -Eindschakelaar is vastgeplakt -Eindschakelaar is defect

12

Inhalt	Tüte 3	Contents	bag 3
Contenu	sachet 3	Inhoud	zakje 3

nicht kleben
do not glue
ne pas coller
niet lijmen
einpressen
presser

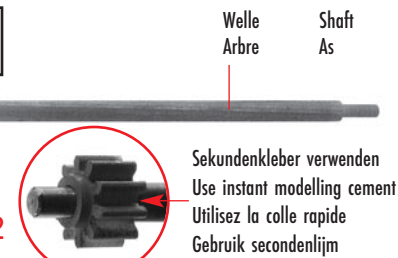
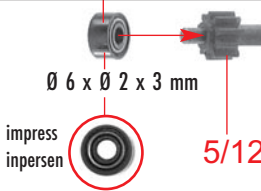

A

Inhalt	Tüte 3	Contents	bag 3
Contenu	sachet 3	Inhoud	zakje 3

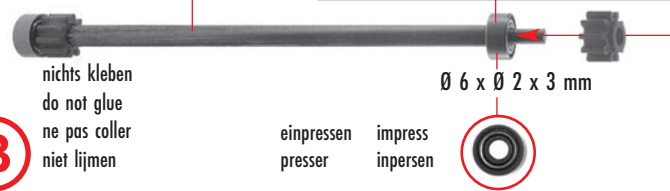

B

nichts kleben
do not glue
ne pas coller
niet lijmen

einpressen
presser
impress
inpersen

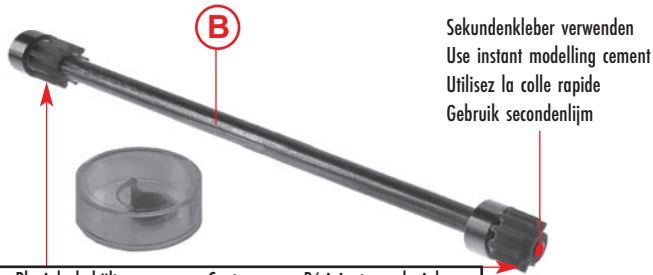

C

Inhalt	Plexiglasbehälter	Contenu	Réceptien en plexiglas
Contents	Plexiglas container	Inhoud	Plexglasreservoir

Sekundenkleber verwenden
Use instant modelling cement
Utilisez la colle rapide
Gebruik Sekundenlijm

D

Inhalt	Tüte 3
Contents	bag 3
Contenu	sachet 3
Inhoud	zakje 3

nicht kleben
do not glue
ne pas coller
niet lijmen

Ø 8 x Ø 3 x 4 mm



Inhalt	Plexiglasbehälter
Contenu	Réceptien en plexiglas
Contents	Plexiglas container
Inhoud	Plexglasreservoir

E

Deco 40



11/17

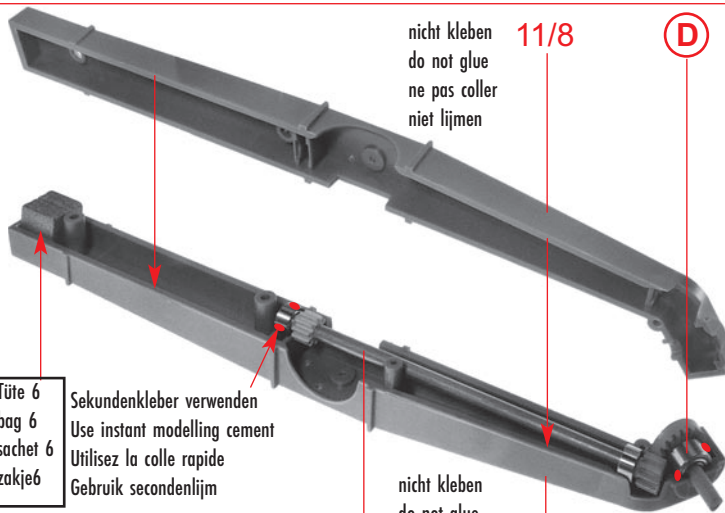

F

Inhalt	Tüte 6
Contents	bag 6
Contenu	sachet 6
Inhoud	zakje 6

Sekundenkleber verwenden
Use instant modelling cement
Utilisez la colle rapide
Gebruik Sekundenlijm

C

nicht kleben
do not glue
ne pas coller
niet lijmen

11/9

D

Inhalt	Tüte 6	Contents	bag 6
Contenu	sachet 6	Inhoud	zakje 6

Inhalt	Tüte 5
Contents	bag 5
Contenu	sachet 5
Inhoud	zakje 5

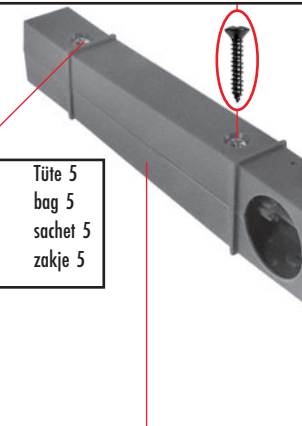

G

F

Inhalt	Tüte 5
Contents	bag 5
Contenu	sachet 5
Inhoud	zakje 5

M 1,4 x 6 mm

Nur an dieser Stelle kleben
(Sekundenkleber verwenden).
Only apply glue to this point
(use instant modelling cement).
Coller exclusivement cet emplacement
(utilisez la colle rapide).
Alleen op deze plaats lijmen
(gebruik Sekundenlijm).

M 1,4 x 8 mm

5/10



11/11

Nur an dieser Stelle kleben.
Only apply glue to this point.
Coller exclusivement cet emplacement.
Alleen op deze plaats lijmen.

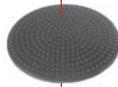

E

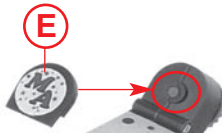

Sekundenkleber verwenden
Use instant modelling cement
Utilisez la colle rapide
Gebruik secondenlijm

Inhalt	Tüte 6
Contents	bag 6
Contenu	sachet 6
Inhoud	zakje 6

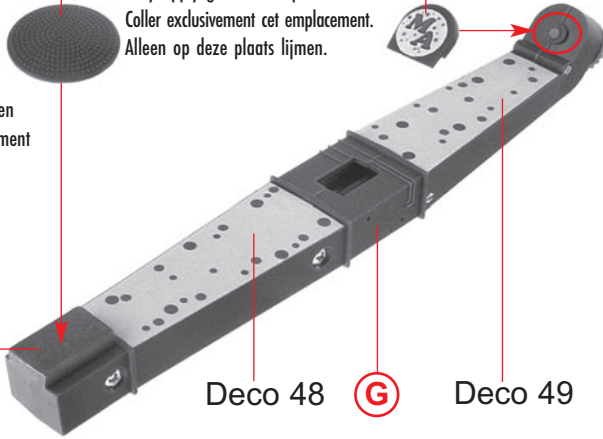

Deco 48

G

Deco 49

H

I

Inhalt	Plexiglasbehälter
Contenu	Réceptient en plexiglas
Contents	Plexiglas container
Inhoud	Plexiglasreservoir

H

7/9 7/8

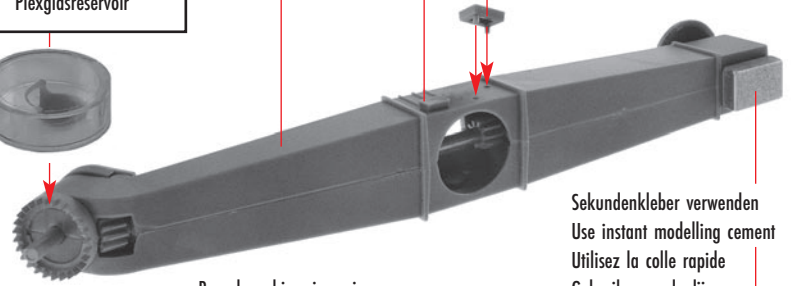

Bemalungshinweis, weiss
Painting instruction, white
Instruction de coloration, blanc
Schilderadviezen, wit

Sekundenkleber verwenden
Use instant modelling cement
Utilisez la colle rapide
Gebruik secondenlijm

Inhalt	Tüte 6	Contents	bag 6
Contenu	sachet 6	Inhoud	zakje 6

6 x 10/3

I

6 x 10/2

J

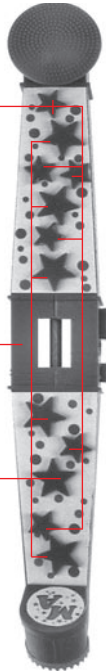

Deco 8

4 x 10/2

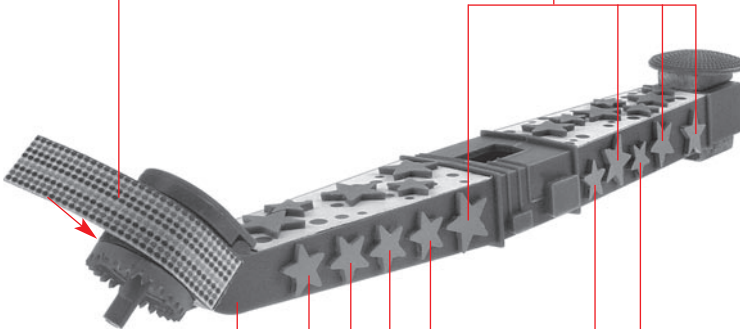

K

J

6 x 10/3

5 x 10/2

7/7

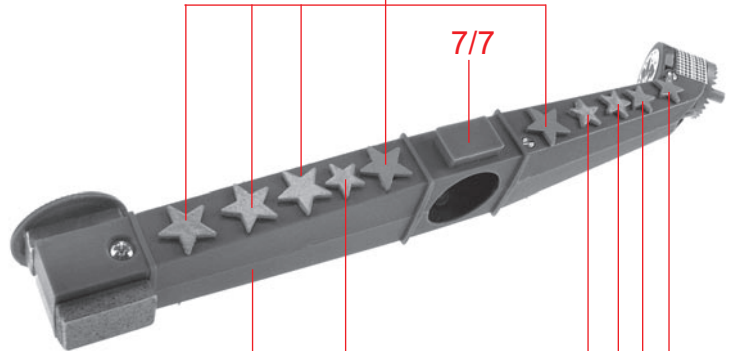

L

K

5 x 10/3

14 10/1

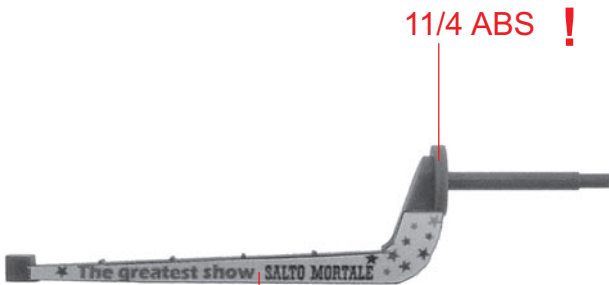
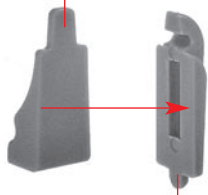

(M) 30 x 10/4

(N) 6 x Deco 11

Sekundenkleber verwenden
Use instant modelling cement
Utilisez la colle rapide
Gebruik secondenlijm

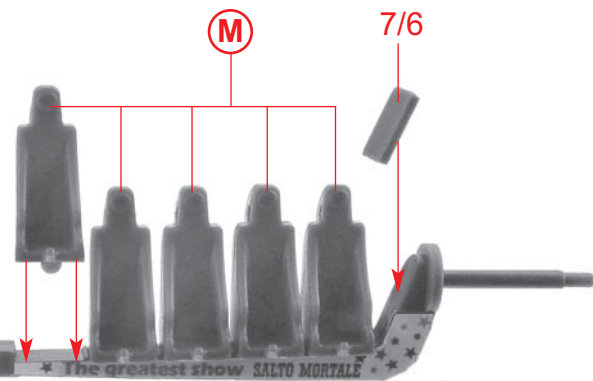

(O) 6 x **(N)**

nicht kleben
do not glue
ne pas coller
niet lijmen

Inhalt	Tüte 3	Contents	bag 3
Contenu	sachet 3	Inhoud	zakje 3

5/11



(P) 6 x

(O)

Ø 6 x Ø 2 x 3 mm

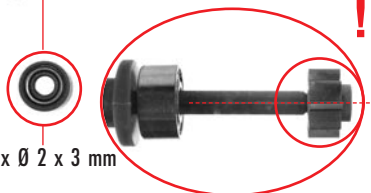

Nur an dieser Stelle kleben.
Only apply glue to this point.
Coller exclusivement cet emplacement.
Alleen op deze plaats lijmen.

nicht kleben
do not glue
ne pas coller
niet lijmen

(Q)

11/7

(Q)
nicht kleben
do not glue
ne pas coller
niet lijmen

(R)

11/6

(Q)

nicht kleben
do not glue
ne pas coller
niet lijmen

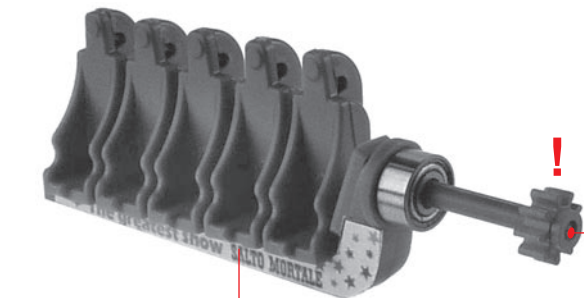

(Q) 6 x

(P)

!
Nur an dieser Stelle kleben
(Sekundenkleber verwenden).
Only apply glue to this point
(use instant modelling cement).
Coller exclusivement cet emplacement
(utilisez la colle rapide).
Alleen op deze plaats lijmen
(gebruik secondenlijm).

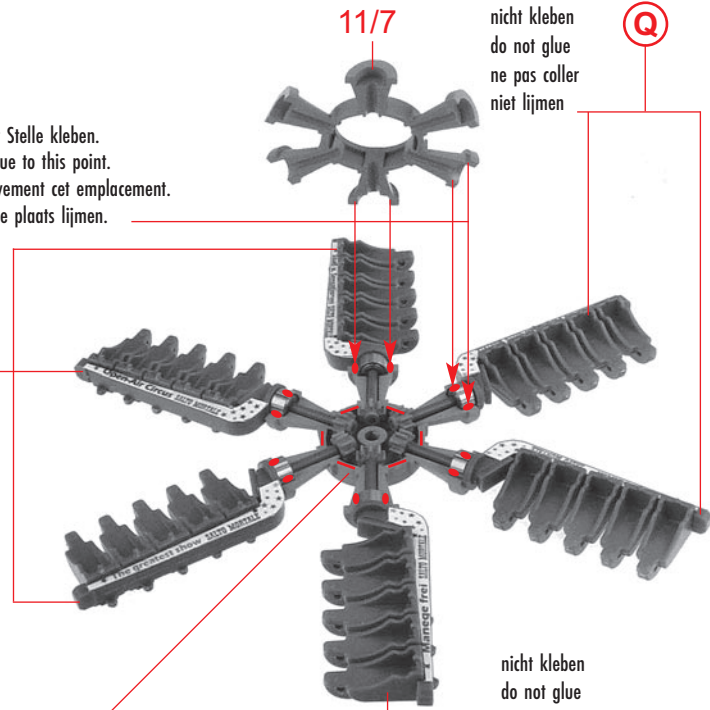

Deco 41

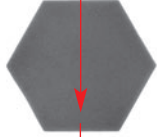
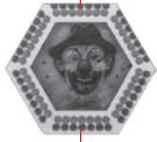

11/5

Deco 42

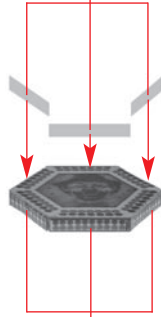

Deco 42

S

S

R

T

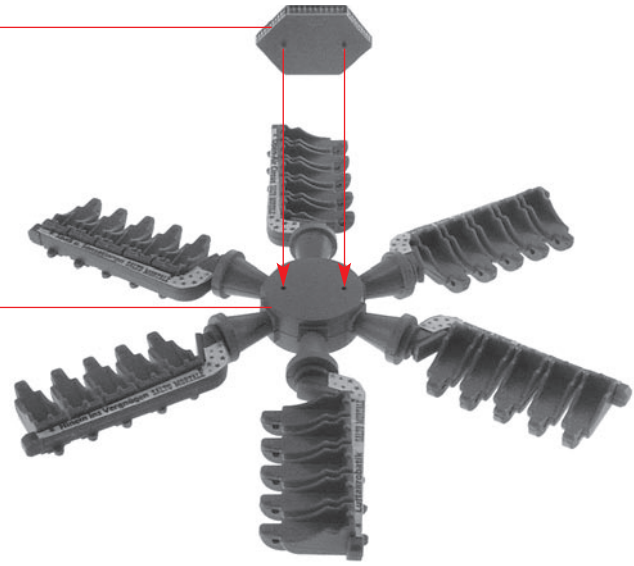

Art.-Nr. 153050/Art.-Nr. 153051
liegt nicht bei
not included
non jointe
niet bijgevoegd

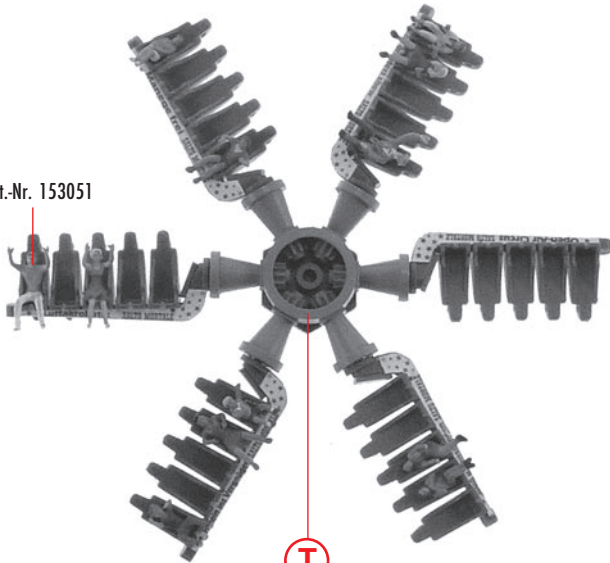

U

T

V

30 x
10/5

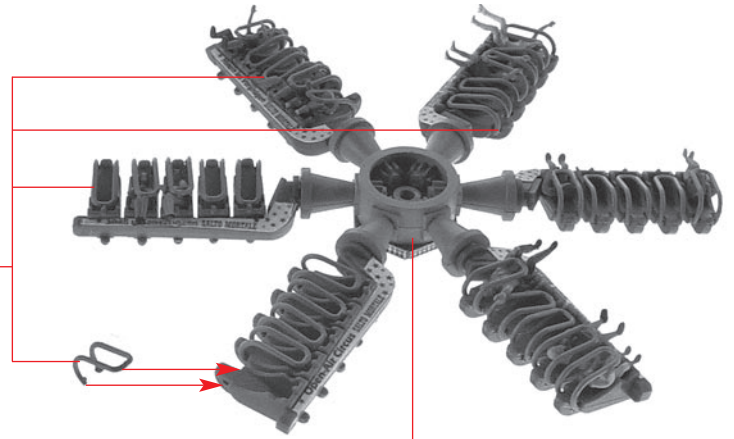

U

16

Darauf achten, daß die Arme alle die gleiche Position haben.
Take care, that arms all are in same position.
Veiller à ce que les bras aient tous la même position.
Let erop dat alle armen in dezelfde positie staan.

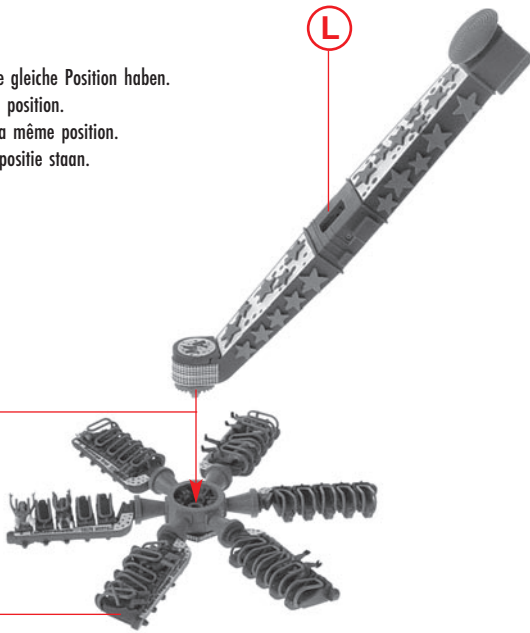

nicht kleben
do not glue
ne pas coller
niet lijmen



Die Arme soweit drehen, bis alle Sitze nach unten zeigen: Einstieg bereit.
Turn arms until all seats point downwards: ready for boarding.
Pivoter les bras jusqu'à ce que tous les sièges pointent vers le bas: les passagers peuvent prendre place.
De armen zover draaien, totdat alle stoelen omlaag gericht zijn: klaar om in te stappen.



Teil 11/16 von oben in die Nut schieben.
Push part 11/16 into groove.
Insérer la pièce dans la rainure depuis la haut.
Onderdeel van bovenaf in de groef schuiven.

nicht kleben
do not glue
ne pas coller
niet lijmen

Y

nicht kleben
do not glue
ne pas coller
niet lijmen

V

Motor 2



gelb
yellow
jaune
geel

Endschalter
End switch
Interrupteur
Eindschakelaar

braun
brown
brun
brun

gelb
yellow
jaune
geel

Motor 1



braun
brown
brun
brun

16 V

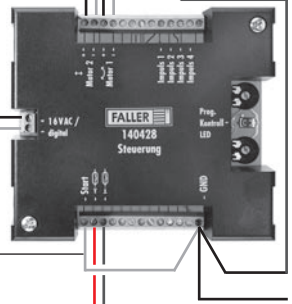
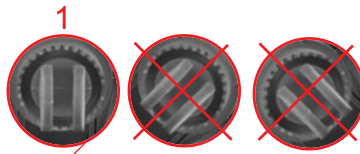
Litze
ToronWire
KabelReed-
Sensor

justieren
adjust
ajuster
justeren



3



Funktionstest: LED blinkt, wenn die Elektronik in Aktion ist.

Elektronik wieder an 16 V AC anschließen

Anschluss »Start« mit Anschluss »GND« mittels einer Litze (Inhalt Tüte 1) kurz verbinden.
Programm wird gestartet (Arm fährt hoch, Arm macht 6 rechts + 6 links Drehungen, Arm fährt runter).
Programm Ende: Alles steht wieder auf Startposition.

Einzelbetrieb: Anschluss »Start« und »GND« sind mit einem Taster oder Schalter verbunden.
Dauerbetrieb: Anschluss »Start« und »GND« sind mit einer Litze (Inhalt Tüte 1) verbunden.

Functional Test: LED flashes when the electronics are in motion.

Reconnect electronics to 16 V AC

Connection »Start« with connection »GND« by means of wire (contents of bag 1) - short connection.
Program is started (arm raises, arm turns 6 times to the right + 6 times to the left, arm lowers).
End of program: Everything is back at the start position.

Individual operation: Connection »Start« and »GND« are therefore connected to a button or switch.
Constant operation: Connection »Start« and »GND« are connected with a wire (contents of bag 1).

Test de fonctionnement : La LED clignote lorsque le système électronique est en marche.

Brancher de nouveau le système électronique sur 16 V AC

Relier le branchement »Start« avec »GND« grâce à un toron (contenu sachet 1).
Le programme démarre (le bras se lève, le bras fait 6 tours à droite + 6 tours à gauche, le bras se baisse).
Fin du programme : Tout se trouve de nouveau dans la position de départ.
Fonctionnement individuel : Branchement »Démarrage« et »GND« reliés avec une touche ou un interrupteur.
Fonctionnement continu : Branchement »Start« et »GND« reliés avec un toron (contenu sachet 1).

Functietest: LED knippert, als de elektronica ingeschakeld is.

Elektronica weer aan 16 V AC aansluiten

Aansluiting »start« met aansluiting »GND« met behulp van een kabel (inhoud zakje 1) kort verbinden.
Programma wordt gestart (arm gaat omhoog, arm maakt 6 draaiingen naar rechts en links, arm gaat weer naar beneden).

Programma einde: Alles staat weer op de startpositie.

Individuele werking: Aansluiting »start« en »GND« zijn met een knop of schakelaar verbonden.
Voortdurende werking: Aansluiting »start« en »GND« zijn met een kabel (inhoud zakje 1) verbonden.

Z

18

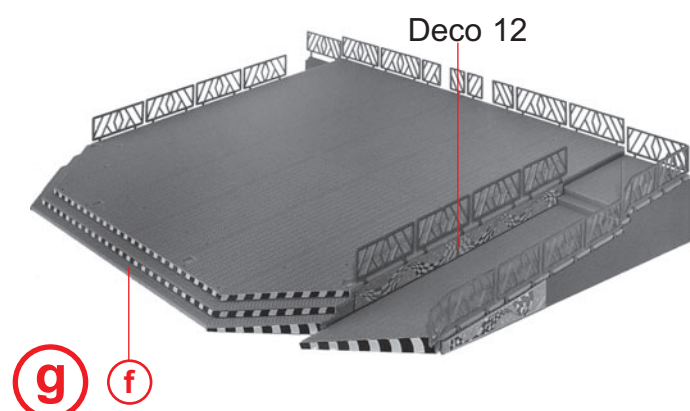
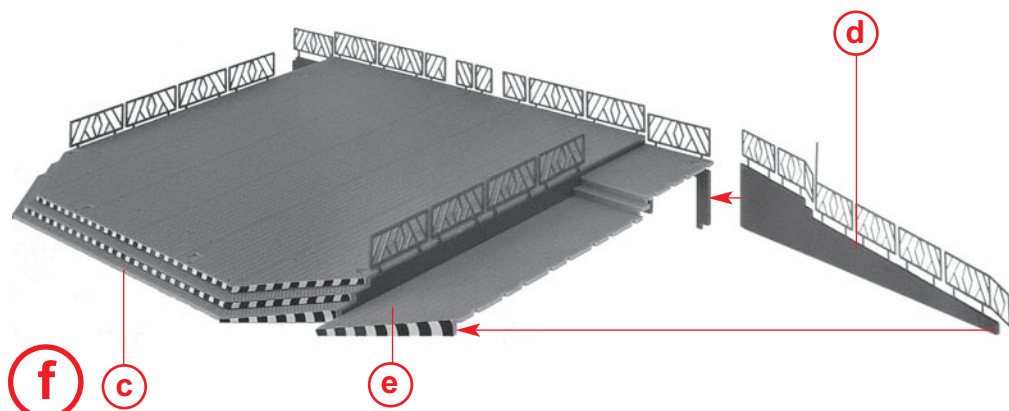
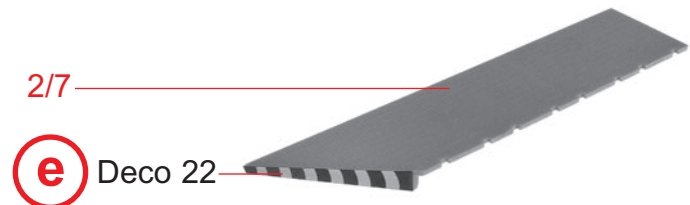
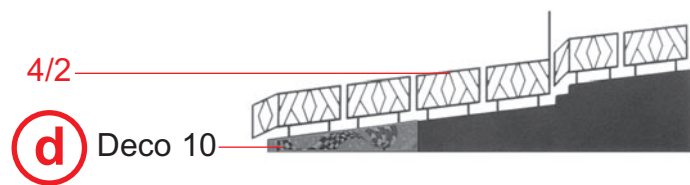
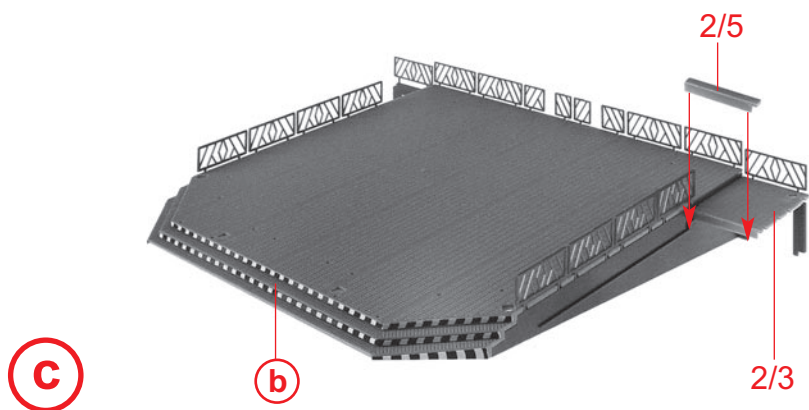
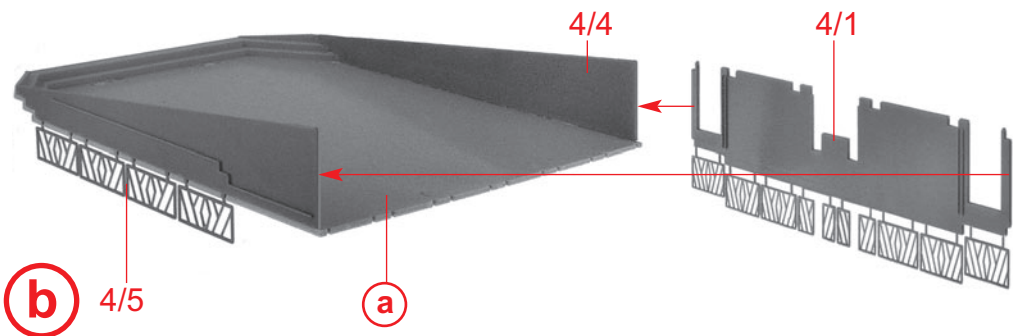
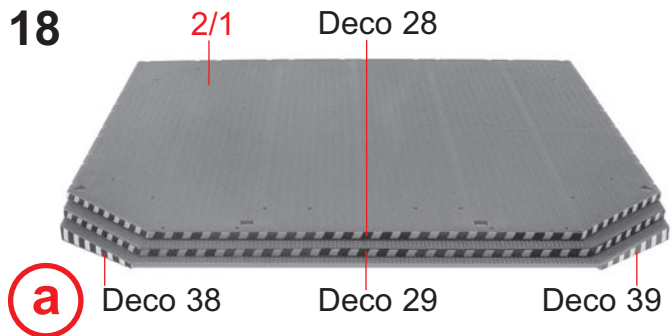

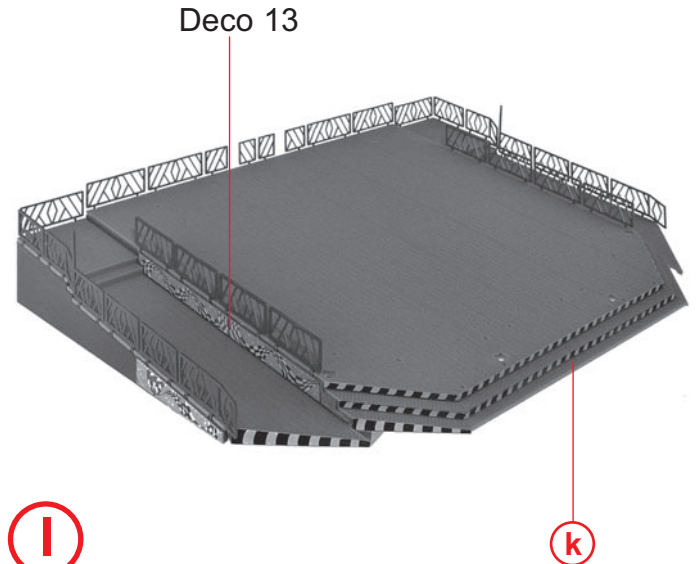
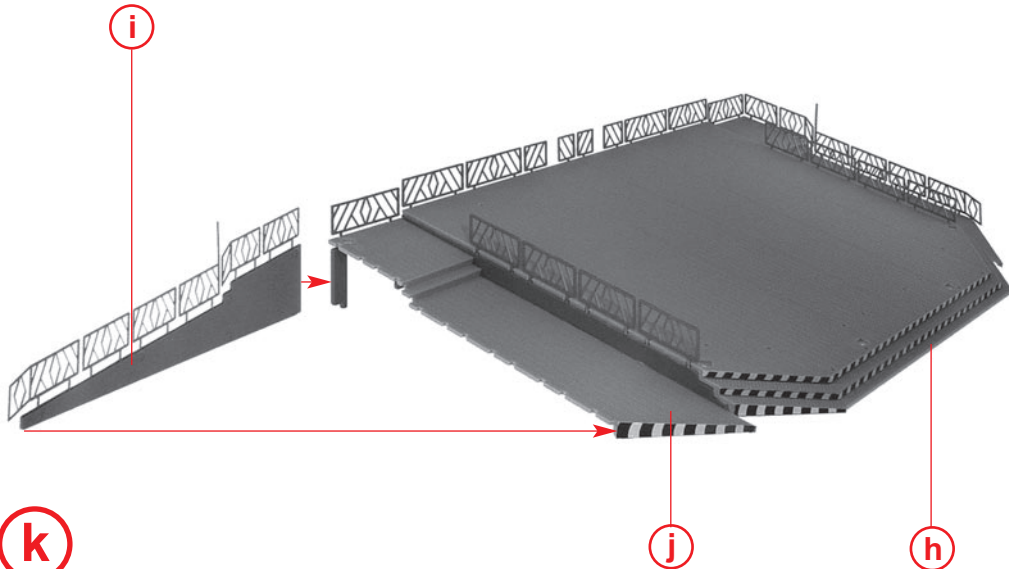
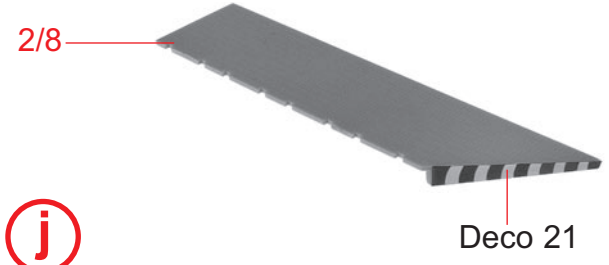
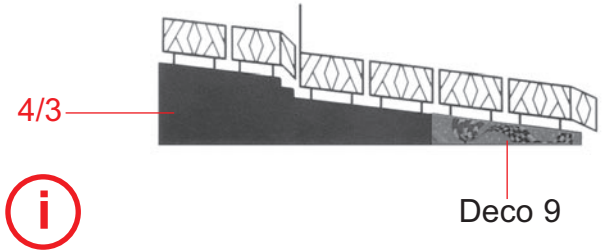
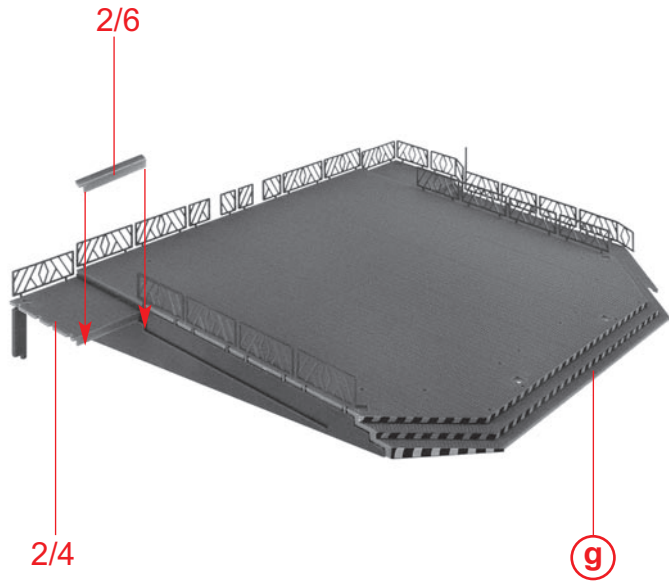

20 Deco 27



(m) 2 x 6/17

Deco 45



(n) 4 x 6/17

Deco 45



(o) 1 x 6/18

Deco 46



(p) 2 x 7/5

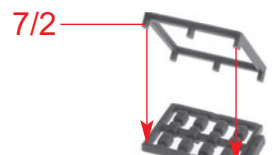

(q) 4 x 7/1

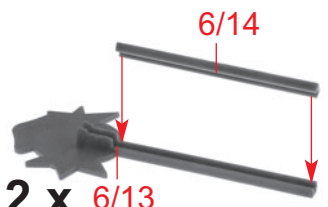

(r) 2 x 6/13

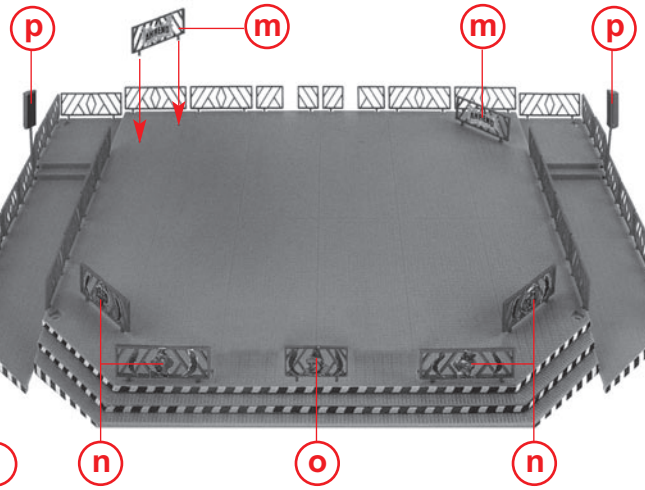

(s)

(l)

(n)

(o)

(n)



Deco 2 **(r)**

(t) Deco 34 + 35

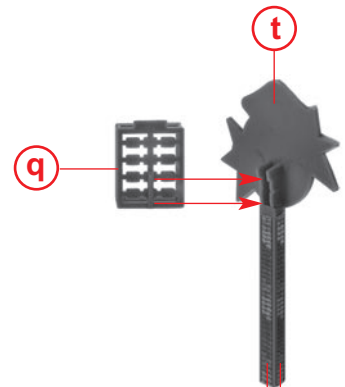

(q) **(t)**

(u) Deco 36 + 37

Inhalt Tüte 2
Contents bag 2
Contenu sachet 2
Inhoud zakje 2

VARIANTE:
Art.-Nr. 180647
liegt nicht bei
not included
non jointe
niet bijgevoegd

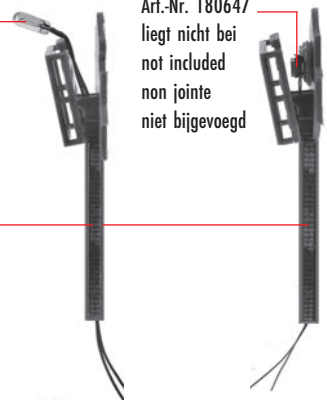

(u)

(v)

Deco 1

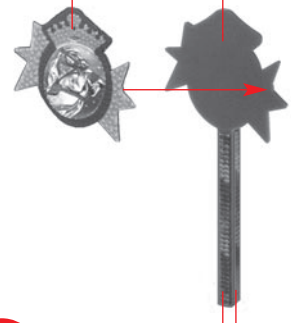

(r)
(w) Deco 34 + 35

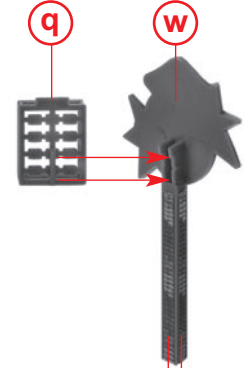

(q) **(w)**
(x) Deco 36 + 37

Inhalt Tüte 2
Contents bag 2
Contenu sachet 2
Inhoud zakje 2

VARIANTE:
Art.-Nr. 180647
liegt nicht bei
not included
non jointe
niet bijgevoegd

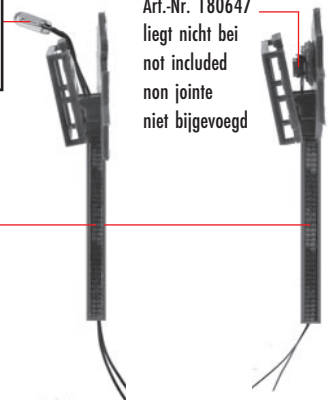

(x)

(y)

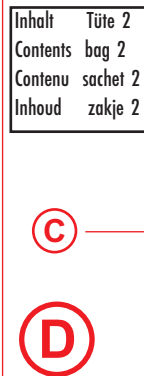
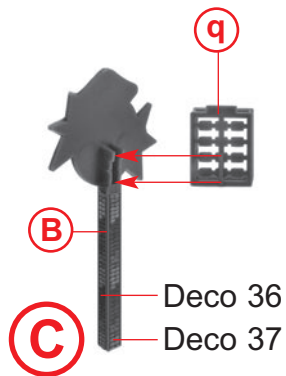
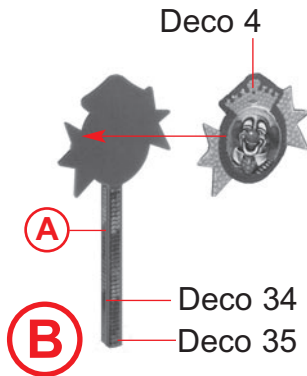
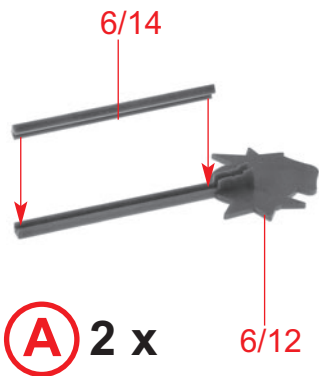

VARIANTE:
Art.-Nr. 180647
liegt nicht bei
not included
non jointe
niet bijgevoegd

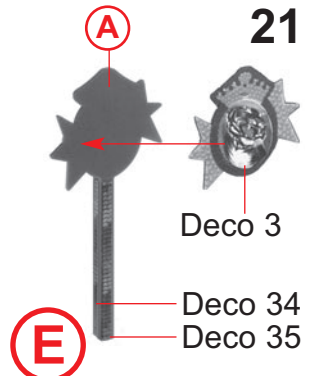

21

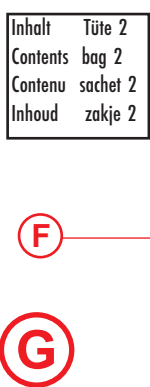
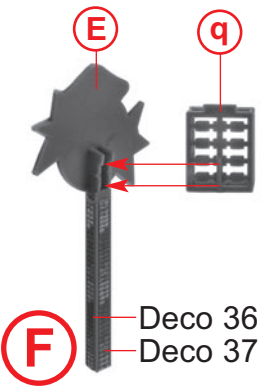

VARIANTE:
Art.-Nr. 180647
liegt nicht bei
not included
non jointe
niet bijgevoegd

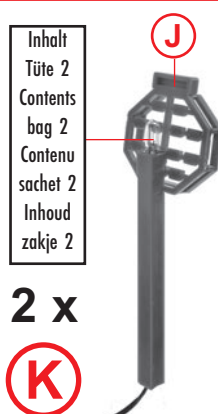
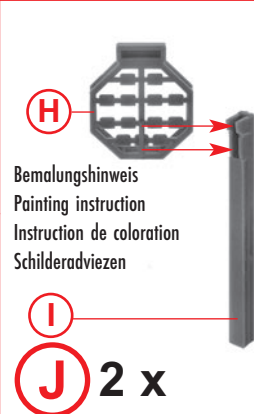
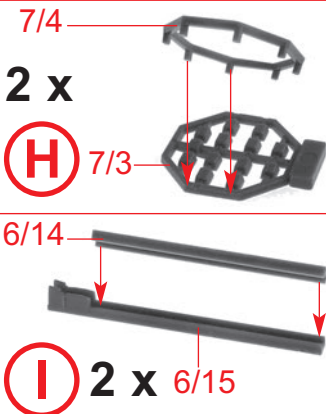
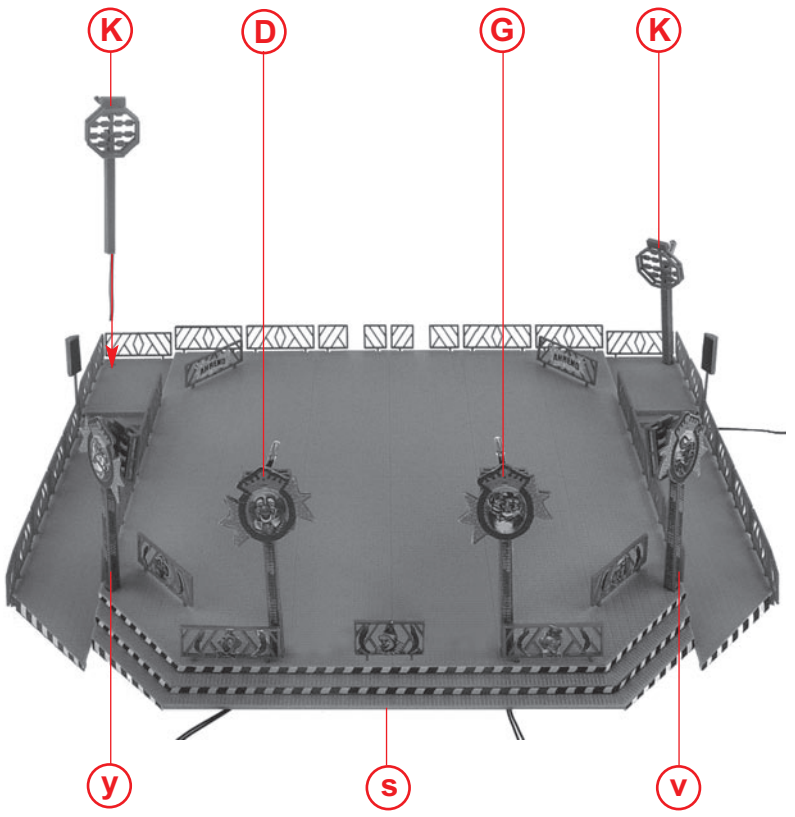

Inhalt Tüte 2
Contents bag 2
Contenu sachet 2
Inhoud zakje 2

2 x

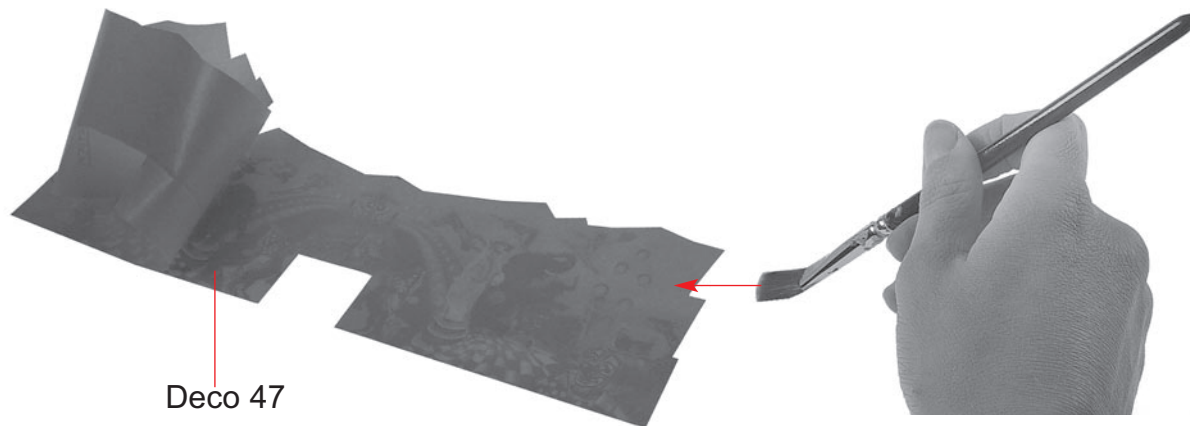

M

Deco 47

In einen flachen Teller eine Lauge aus Wasser und 2 Tropfen Spülmittel ansetzen. Schutzpapier entfernen und das Deco mit einem Pinsel auf der Klebeseite mit Lauge benetzen. Entsprechende Teile ebenfalls mit der Lauge benetzen. Mit einer Gummivalze oder einem weichen Tuch das Wasser unter der Folie ausstreichen. Gut trocknen lassen.

On a flat plate prepare a solution consisting of water and two drops of a dish washing liquid. Remove the liner and wet the adhesive side of the decoration sheet with that solution using a paintbrush. Also wet the corresponding parts with the solution. Squeeze the water out from beneath the sheet using a rubber cylinder or a soft cloth. Allow to dry thoroughly.

Sur une assiette plate, préparer une solution composée d'eau et de 2 gouttes d'un produit pour la vaisselle. Détacher le papier protecteur et mouiller de cette solution le côté gommé de la feuille de décoration, à l'aide d'un pinceau. Mouiller également de cette solution les pièces correspondantes. En pressant à l'aide d'un rouleau en caoutchouc ou d'un chiffon doux, éliminer l'eau se trouvant sous la feuille. Bien laisser sécher.

Maak in een plat schaaltje een sopje van water en 2 druppels afwasmiddel. Verwijder het bescherm papier en bevochtig de plakzijde van het decoratie-element met behulp van een penseel met het sopje. Bevochtig de overeenkomende delen eveneens met het sopje. Strijk met een rubberwals of een zachte doek het water onder de folie vandaan. Laat het geheel goed drogen.

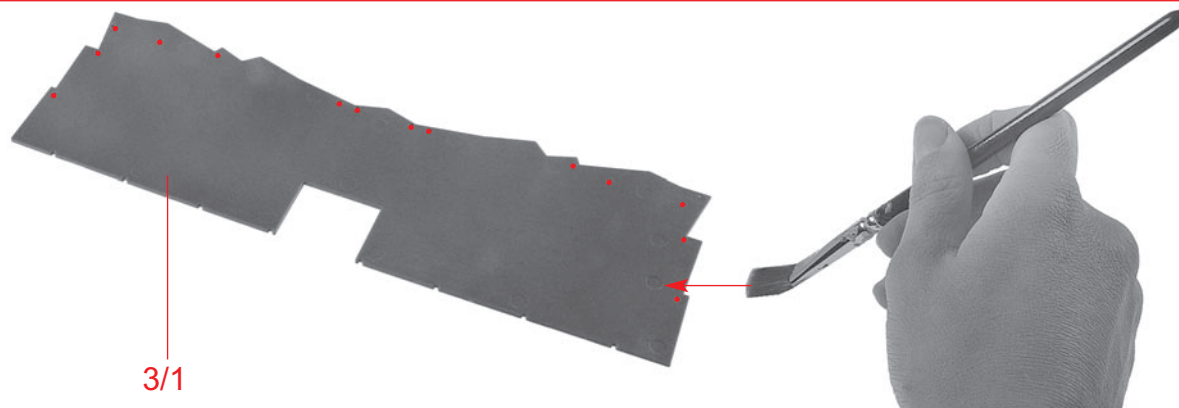

N

3/1

M

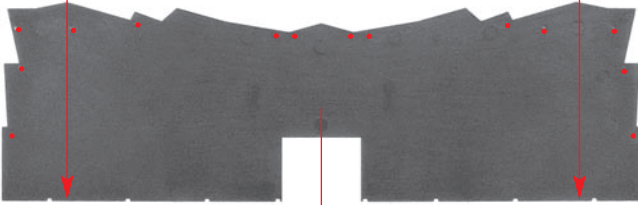

O

N

P

O

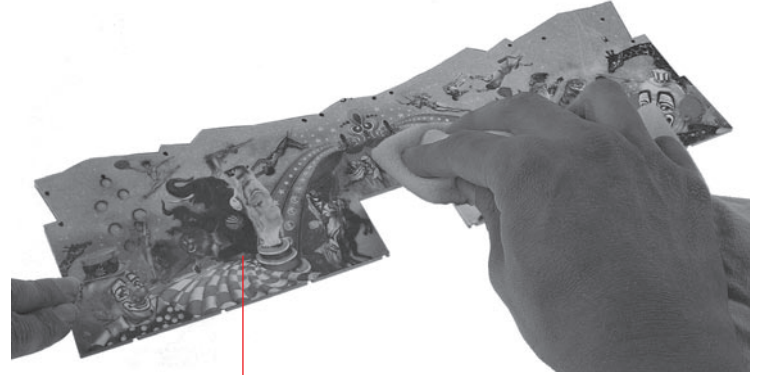

Löcher durchstechen
Pierce holes through
Piquez les trous
Gaten doorstéken

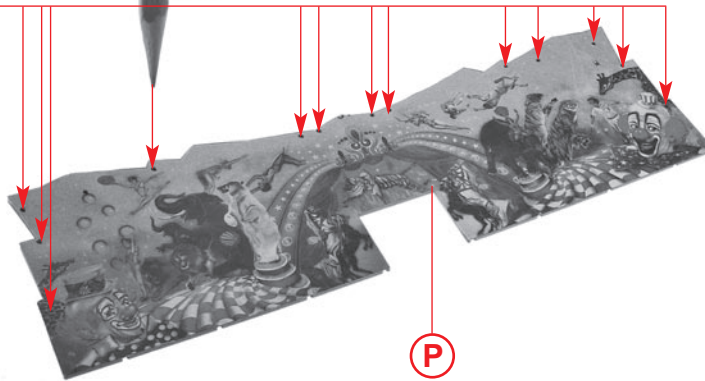

Q

P

24

Deco 30

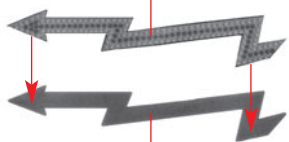

9/11

(R)

Deco 5

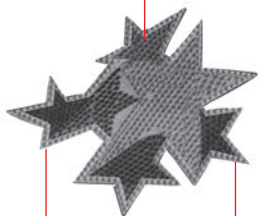

(T)

Deco 14

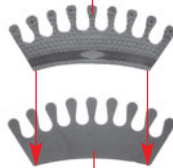

9/14

(U)

Deco 33

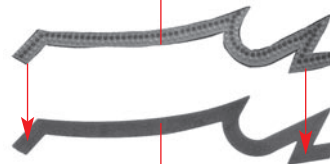

9/13

(V)

Deco 31

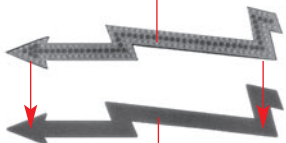

9/10

(S)

11/3



Deco 32

9/12

(W)

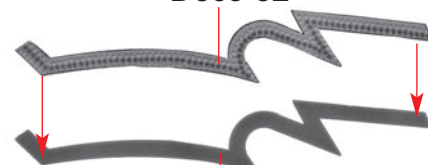

Deco 6



11/2

(X)

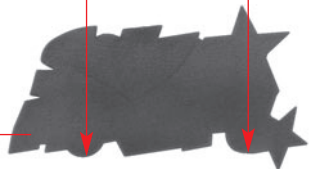

(X)

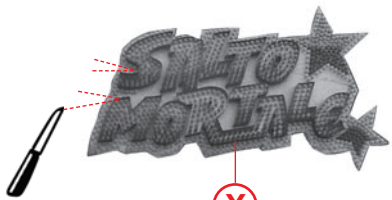

(Y)

(R)

(T)

(W)

(U)

(V)

(Y)

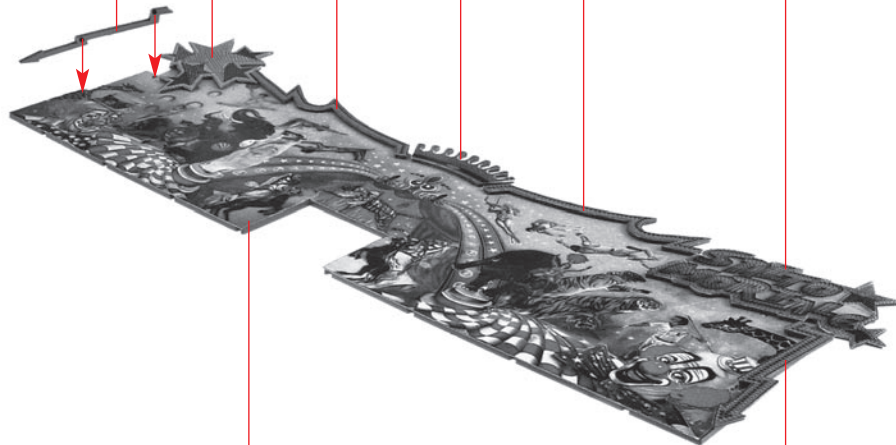

(Z)

(Q)

(S)

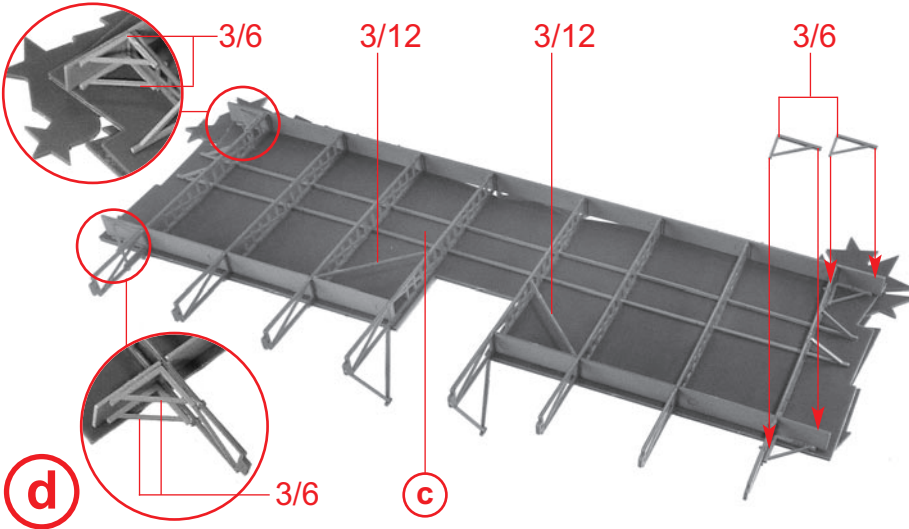
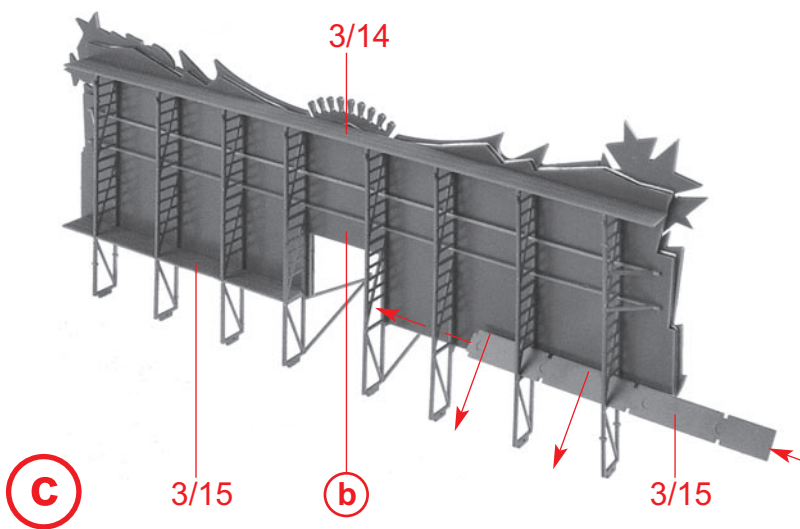
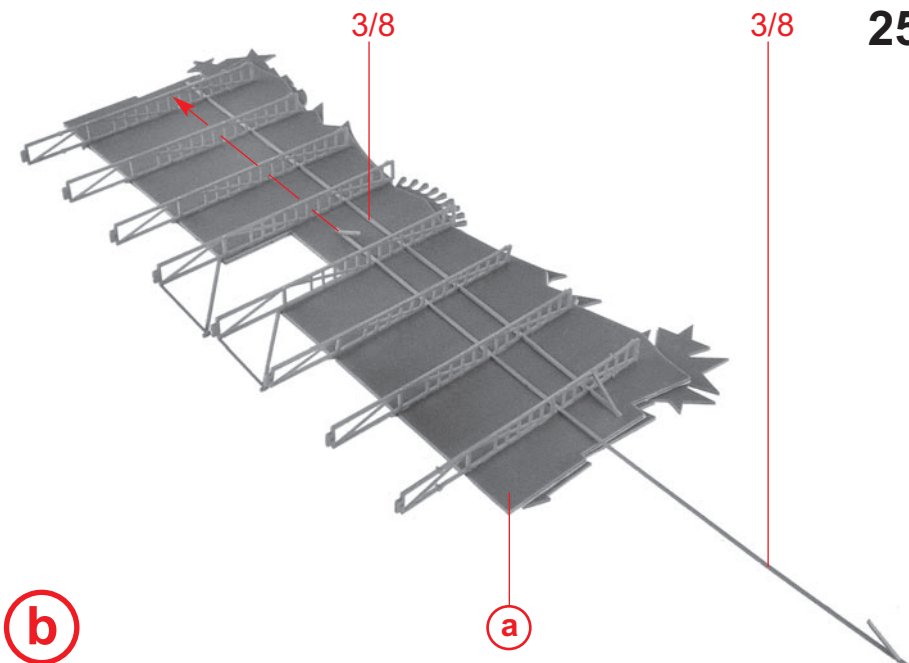
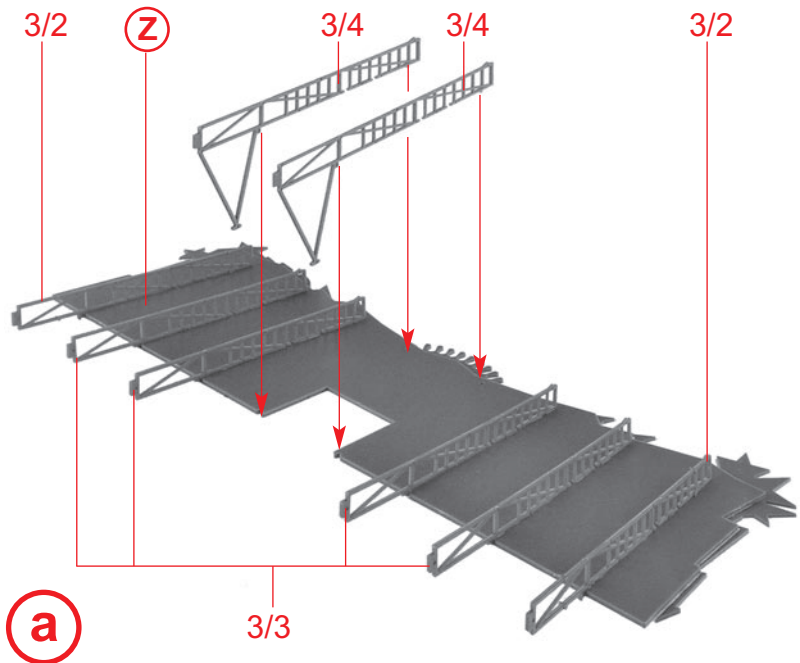

26 Zum Einbau von Pos. L den Arm vorsichtig nach oben klappen.
 For assembly of pos. L cautiously tilt up the arm.
 Pour réaliser le montage, rabattre avec précaution le bras vers le haut.
 De arm voor de inbouw voorzichtig omhoog klappen.

Nur an dieser Stelle kleben.
 Only apply glue to this point.
 Coller exclusivement cet emplacement.
 Alleen op deze plaats lijmen.

Z

Nur an dieser Stelle kleben.
 Only apply glue to this point.
 Coller exclusivement cet emplacement.
 Alleen op deze plaats lijmen.

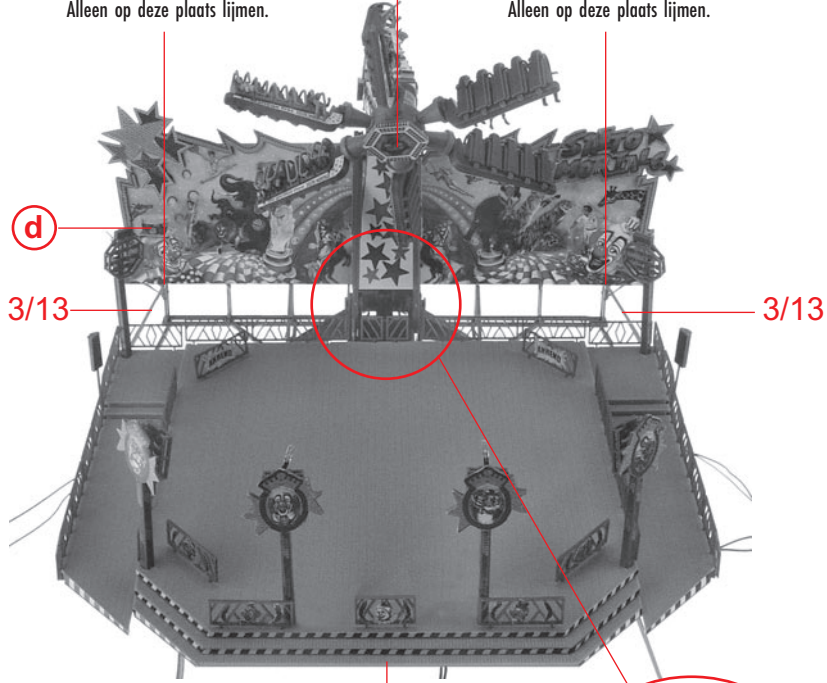

d

3/13

3/13

e

L

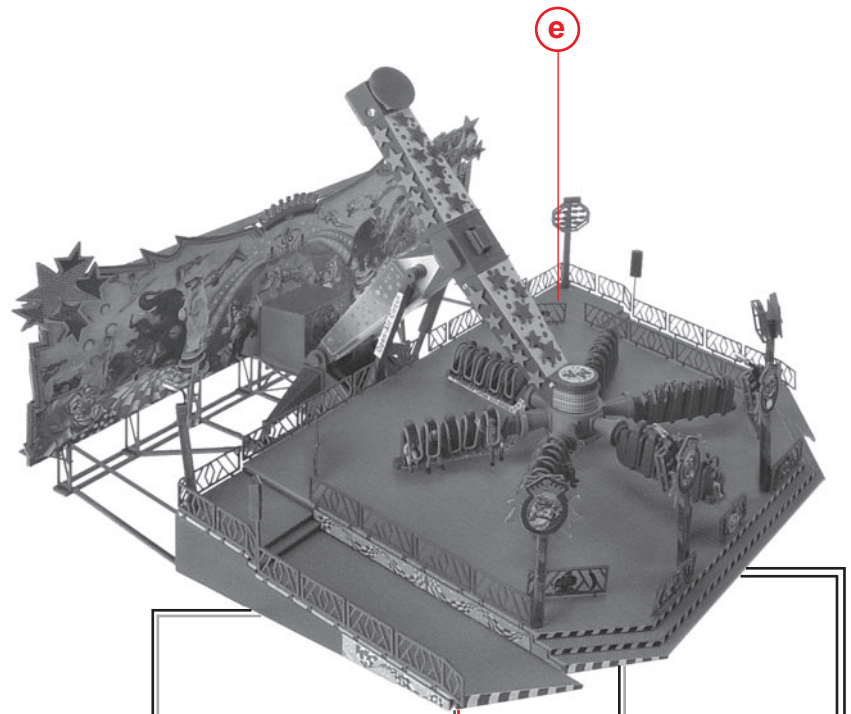
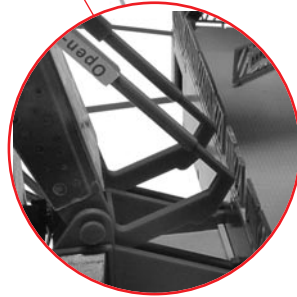

e

Motor 2



gelb
yellow
jaune
geel

Endschalter
End switch
Interrupteur
Eindschakelaar

braun
brown
brun
brun

gelb
yellow
jaune
geel

Motor 1



braun
brown
brun
brun

16 V

Brücke/Taster
Bridge/Button
Pont/Touche
Brug/Knop

f

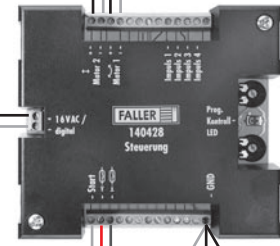

Reed-Sensor

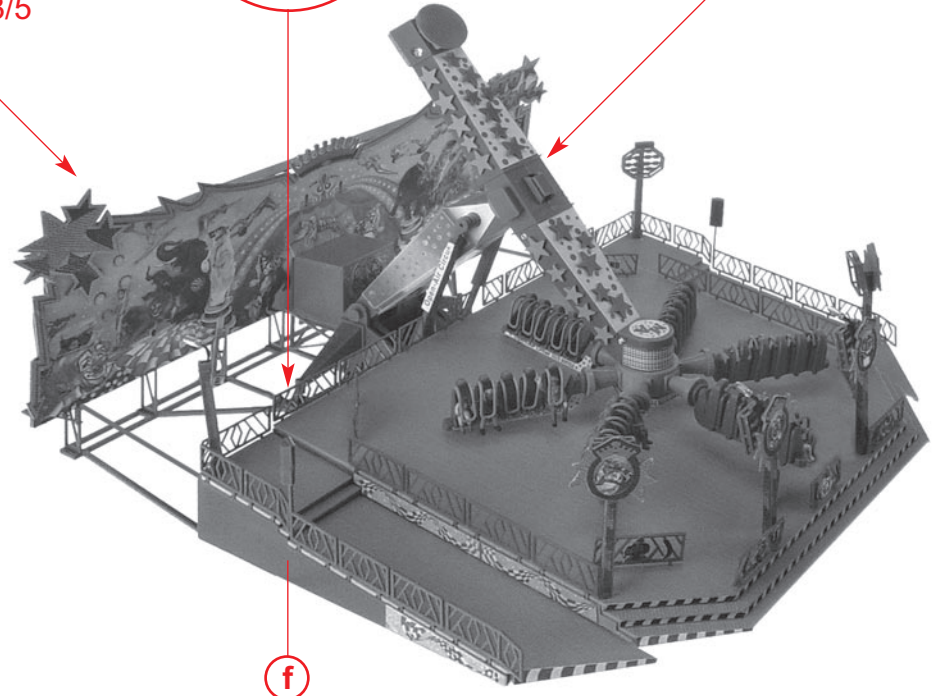
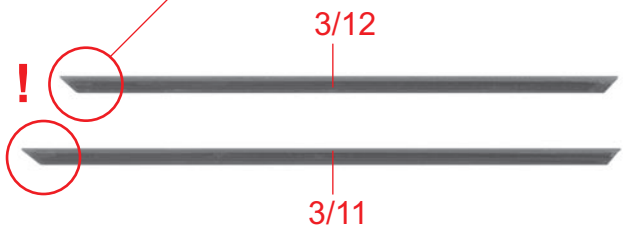
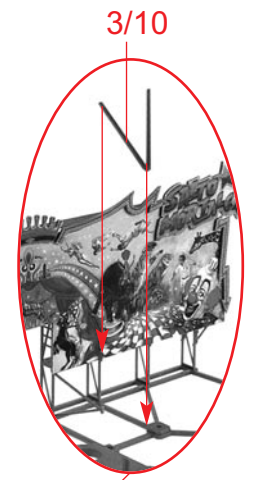
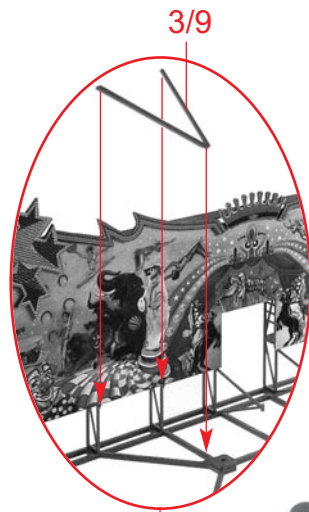
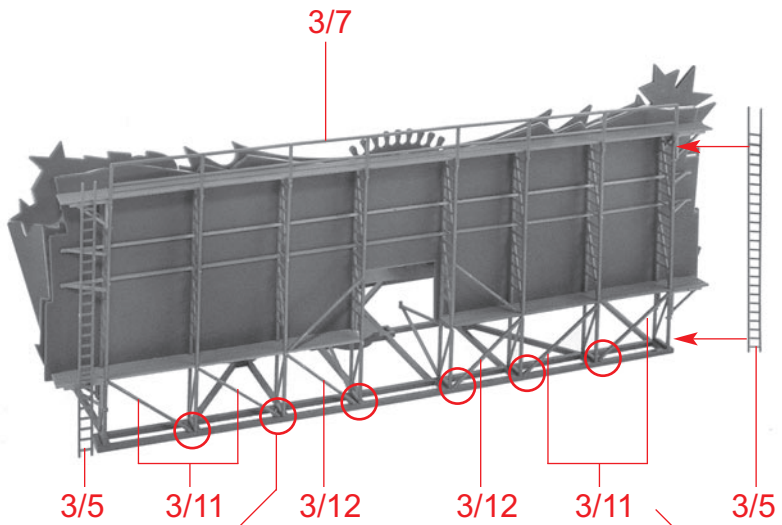

g

f

28

Deco 44

11/14

11/13

11/15

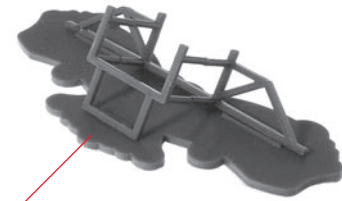
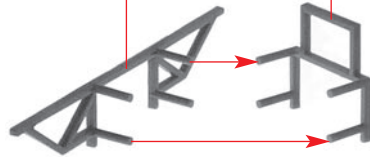

11/12

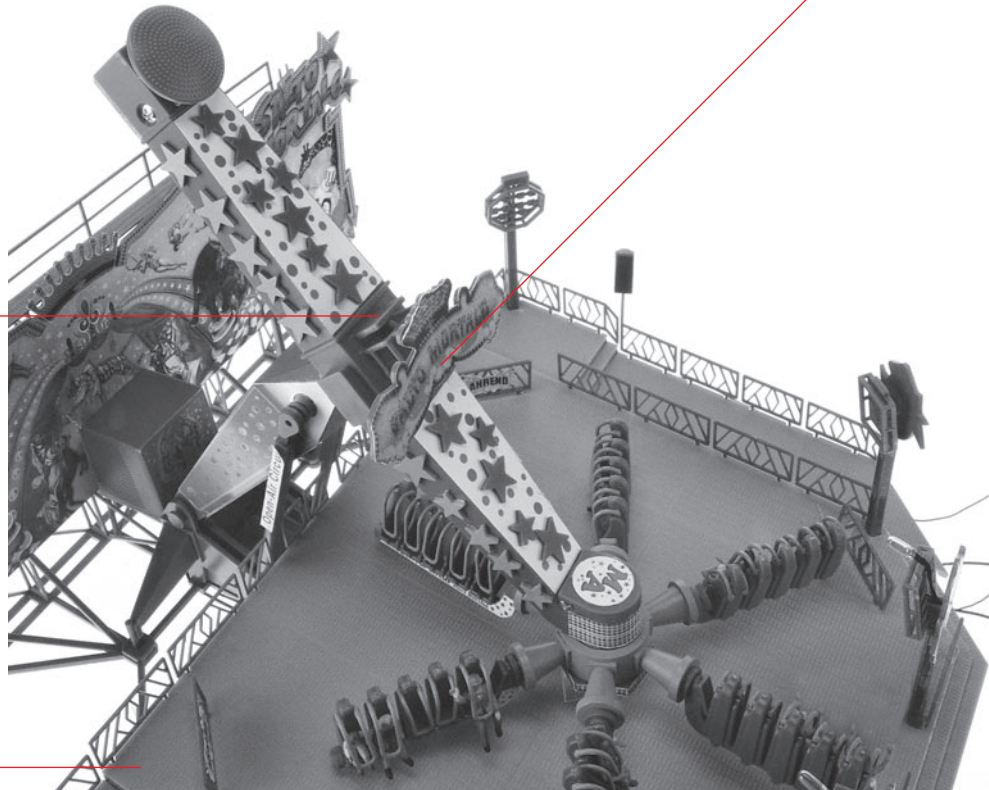

h

g

Fensterfolie

Das abgebildete Papier-Musterfenster mit transparentem Klebeband auf die beiliegende Fensterfolie kleben und diese ausschneiden. Fensterfolie vorsichtig mit wenig Klebstoff auf die Rückseite der Fensterrahmen aufkleben.

Window plastic sheet

Using clear adhesive tape fix the pattern window made of paper pictured to the window plastic sheet supplied, and cut that sheet out. Using very little glue, cautiously stick the window sheet to the back of the window frame.

Feuille transparente pour fenêtres

À l'aide de ruban adhésif transparent coller la fenêtre à dessin en papier représentée sur la feuille transparente fournie, et découper cette feuille. Coller avec précaution la feuille transparente, avec très peu de colle, au dos du cadre de la fenêtre.

Raamfolie

De afgebeelde papieren raamdecoratie met transparant plakband op de meegeleverde raamfolie plakken en uitknippen.

Raamfolie voorzichtig met een beetje lijm op de achterzijde van de ramen lijmen.

M1:1



29

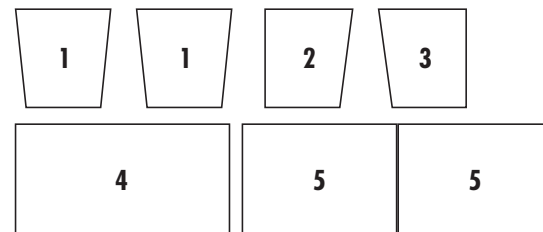

8/4

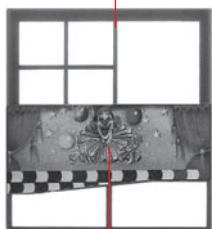

i

Deco 24

4



j

i

8/2



k

Deco 23

5



l

k

8/6



m

2 x

6/19

6/20

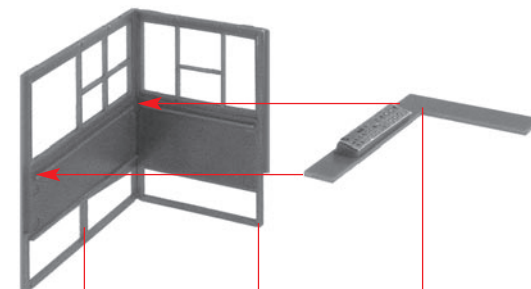

n

j

l

7/11

30

Deco 26



o

8/1

n

o

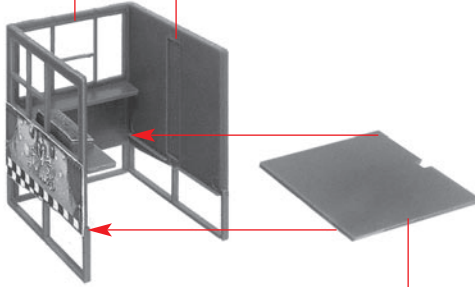

p

7/10

8/3

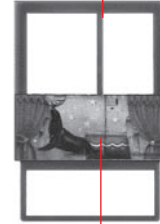

q

Deco 25

5



r

q

7/13

7/14

7/13

7/14

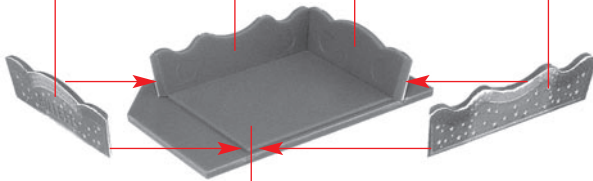

7/12

s

nicht kleben
do not glue
ne pas coller
niet lijmen

Art.-Nr. 180647
liegt nicht bei
not included
non jointe
niet bijgevoegd

t

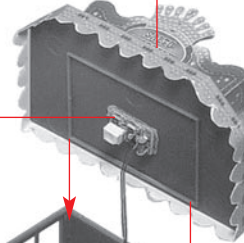

8/5

m

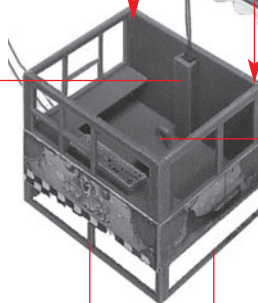

u

p

r

u



v

7/21

Deco 43

7/15



s

t

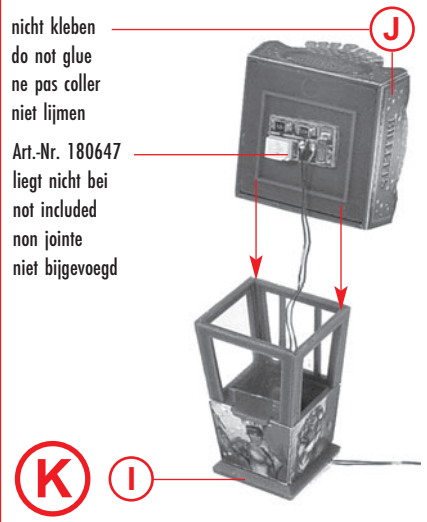
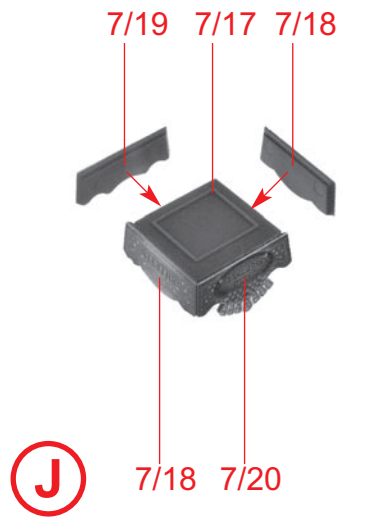
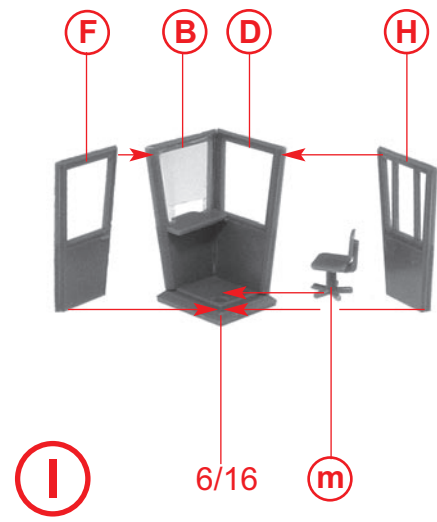
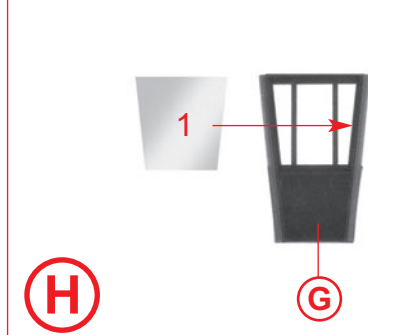
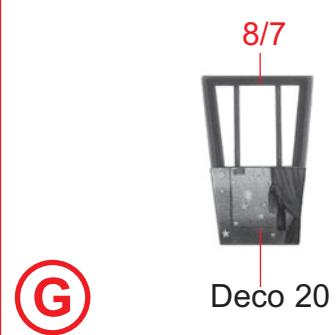
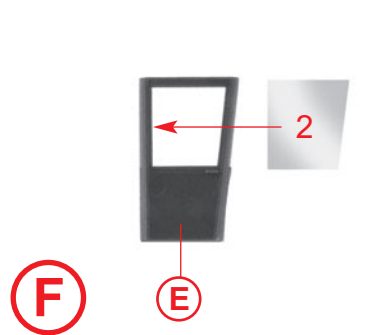
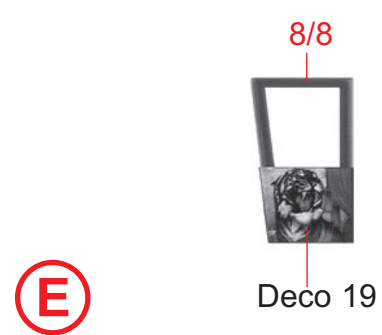
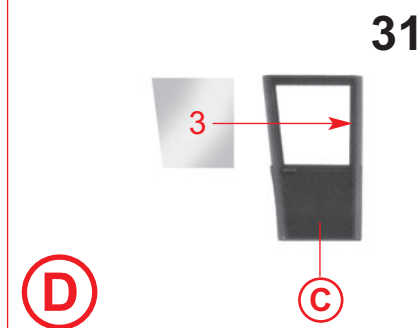
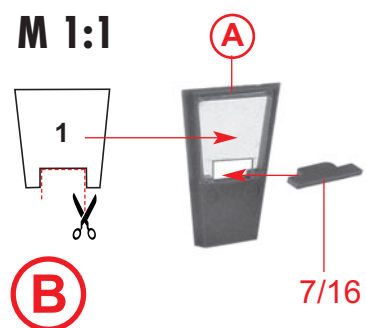
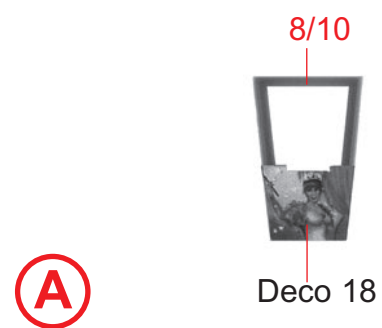

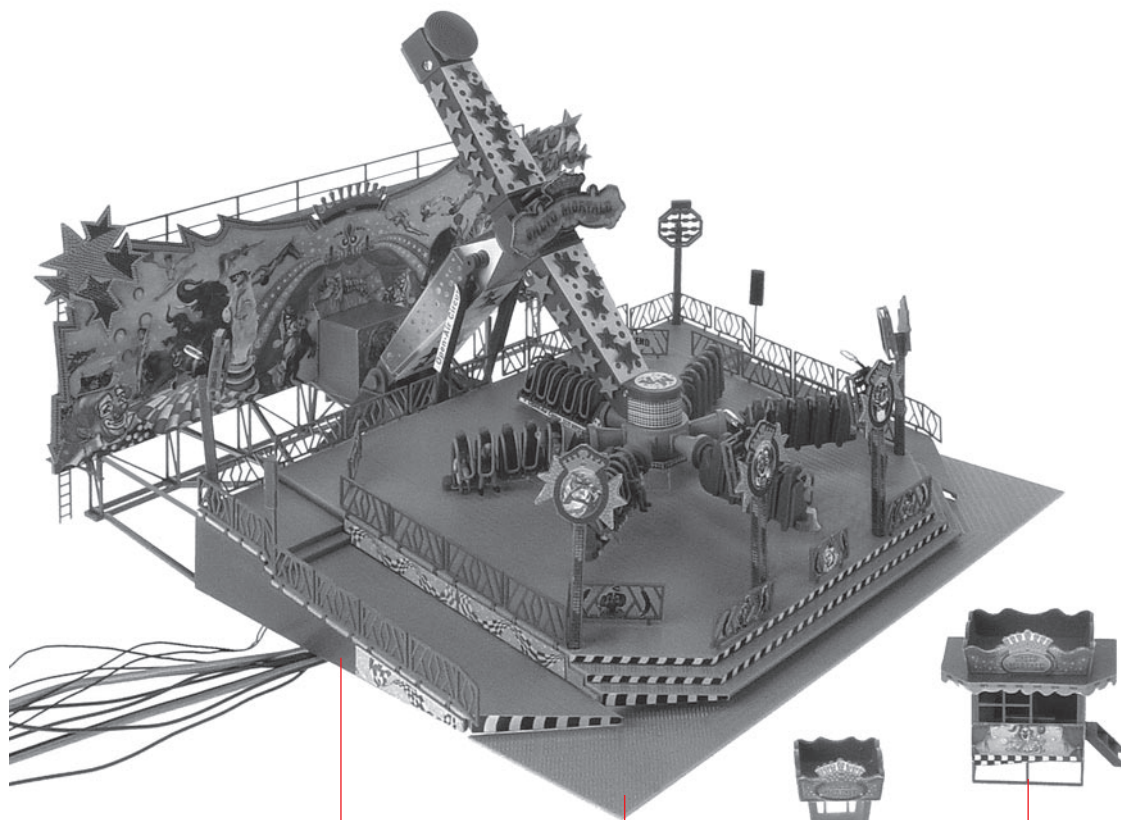

N

h

2/2

nicht kleben
do not glue
ne pas coller
niet lijmen

L

v

CV	Erklärung	Voreinst.	Wertebereich						
7	Software-Version	1	-						
8	Herstellercode	85	-						
47	Adresse HighByte	0	1-255						
48	Adresse LowByte Adresse = CV114*256 + CV115	1	1-255						
49	Konfiguration: <table border="1" style="width: 100%; border-collapse: collapse;"> <tr> <td style="padding: 2px;">Bit 7</td> <td style="padding: 2px;">0=DCC</td> <td style="padding: 2px;">1=Mot</td> </tr> <tr> <td style="padding: 2px;">Bit 0</td> <td colspan="2" style="padding: 2px;">=0 -> nur mit grün einmal starten =1 -> mit grün starten und mit rot anhalten nach letztem Durchlauf</td> </tr> </table>	Bit 7	0=DCC	1=Mot	Bit 0	=0 -> nur mit grün einmal starten =1 -> mit grün starten und mit rot anhalten nach letztem Durchlauf		0	1-255
Bit 7	0=DCC	1=Mot							
Bit 0	=0 -> nur mit grün einmal starten =1 -> mit grün starten und mit rot anhalten nach letztem Durchlauf								
55	Anzahl der Drehungen nach rechts bzw. links	6	1-255						
59	Wartezeit zwischen aufeinanderfolgenden Abläufen in 0,5 s Schritten	20	1-255						

In der CV49 ist das Datenformat für den Digitalbetrieb und die digitale Betriebsart gespeichert.

zur CV49:

DCC:	Betriebsarten:	mit Automatik ohne Automatik	CV49=0 CV49=1
Motorola:	Betriebsarten:	mit Automatik ohne Automatik	CV49=128 CV49=129

Hinweis zu CV49:

Verwenden Sie keine anderen Werte! Wurde die CV49 auf 128 oder 129 programmiert, so reagiert die Steuerung ab sofort nur noch auf das Motorola Datenformat und kann nur per Tastenprogrammierung wieder zurück in den DCC Modus versetzt werden.

Hinweis allgemein:

Alle CV's sind nur mit einer DCC Digitalzentrale am Programmiergleis Ausgang programmierbar.

Hinweis zu CV8:

Wird in CV8 ein beliebiger Wert programmiert, so werden alle CV's wieder auf ihre Werkseinstellung zurückgestellt.

Funktion:

Startkontakt:

Der Startkontakt startet immer den automatischen Ablauf, unabhängig vom Zustand der Steuerung im dem Moment, in dem der Kontakt geschlossen wird.

Digitalbetrieb:

Digitalmodus 1: (CV49-Bit0=0)

Ein digitaler Weichenbefehl »rot« entspricht dem Startkontakt und startet die Automatik. Der entsprechende Weichenbefehl »grün« wird ignoriert.

Digitalmodus 2: (CV49-Bit0=1)

Ein digitales Weichensignal »rot« schließt die Schranke.
Ein digitales Weichensignal »grün« öffnet die Schranke.

Tasterprogrammierung:

Der Programmierertaster kann nur im Ruhezustand (Schranke oben, LED und Stopfstelle aus) benutzt werden!

1.) Taster drücken -> die LED blinkt 3 x

2.) Jetzt an einer Motorola Zentrale eine Weiche betätigen die LED blinkt 3 x und die Adresse wurde übernommen. Die Steuerung steht auf Motorola Datenformat. Falls eine DCC Zentrale benutzt wird:

3.) Taster erneut drücken -> die LED blinkt 3 x

4.) Jetzt an einer DCC Zentrale eine Weiche betätigen die LED blinkt 3x und die Adresse wurde übernommen. Die Steuerung steht auf DCC Datenformat. Falls keine Eingabe stattfinden soll:

5.) Taster erneut drücken -> die LED blinkt 3 x. Die Steuerung befindet sich wieder im Arbeitsmodus.

Wichtig:

Wurde die Steuerung per Tastenprogrammierung auf Motorola gesetzt, kann sie nicht über eine DCC Programmiergleis programmiert und gelesen werden. Soll die Steuerung vom Motorola Datenformat wieder auf das DCC Datenformat zurückgesetzt werden, so muss die Steuerung zunächst per Tastenprogrammierung in den DCC Modus gebracht werden.

Schutz der Motorendstufe und der Stoppausgänge:

LED blinkt schnell -> Kurzschluss Motorausgang

Endstufe schaltet ab und nach einigen Sekunden macht der Prozessor einen Reset.

CV	explanation	pre-setting	Value	range								
7	software version		1	-								
8	Manufacturer code		85	-								
47	Address HighByte		0	1-255								
48	Address LowByte Address=CV114*256+CV115		1	1-255								
49	Configuration: <table border="1" style="width: 100%; border-collapse: collapse;"> <tr> <td style="width: 15%;">Bit7</td> <td style="width: 35%;">0=DCC</td> <td style="width: 35%;">1=Mot</td> <td style="width: 15%;"></td> </tr> <tr> <td>Bit0</td> <td colspan="3">=0 -> Only start with green once =1 -> Start with green and stop with red after last throughput</td> </tr> </table>	Bit7	0=DCC	1=Mot		Bit0	=0 -> Only start with green once =1 -> Start with green and stop with red after last throughput				0	1-255
Bit7	0=DCC	1=Mot										
Bit0	=0 -> Only start with green once =1 -> Start with green and stop with red after last throughput											
55	Number of rotations to the right, respectively left	6		1-255								
59	Wait time between consecutive sequences is 0.5s intervals		20	1-255								

The data format for digital operation and digital operation mode is saved in the CV49.

To CV49:

DCC:	Operation modes:	with automatic	CV49=0
		without automatic	CV49=1
Motorola:	Operation modes:	with automatic	CV49=128
		without automatic	CV49=129

Note to CV49:

Do not use any other values! If the CV49 was programmed to 128 or 129, the controls now only react to the Motorola data format and can only be put back in DCC mode by means of key programming.

General note:

All CVs are only programmable with a DCC digital centre at the programming track output.

Note re. CV8:

If any random value is programmed in the CV8, all CVs will be reset back to the factory setting.

Function:

Start contact:

The start contact always starts the automatic process independent of the status of the controls to which the contact is connected at that point in time.

Digital operation:

Digital mode 1: (CV49-Bit0=0)

A digital switch command »red« corresponds to the start contact and starts the automatic operation. The corresponding switch command »green« is ignored.

Digital Mode 2: (CV49-Bit0=1)

A digital switch signal »red« closes the gate.
A »green« digital switch signal opens the crossing gate.

Button programming:

The programming button may only be used in an idle state (gate up, LED and stop points off)!

1.) Press button -> the LED flashes 3 x

2.) Now actuate a switch on a Motorola centre - the LED flashes 3 x and the address is adopted. The controls are on the Motorola data format. In case a DCC centre is used:

3.) Press the button again -> the LED flashes 3 x

4.) Now actuate a switch on a DCC centre - the LED flashes 3 x and the address is adopted. The controls are on the DCC data format. If no entry should be executed:

5.) Press the button again -> the LED flashes 3 x. The controls have returned to the operation mode.

Important:

If the controls were set to Motorola by means of key programming, it cannot be programmed or read by means of a DCC programming track. If the controls are reset from the Motorola data format back to the DCC format, the controls must first be put back in the DCC mode by means of key programming.

Motor output stage safeguard and stop outputs:

LED flashes fast -> short circuit motor output

Circuit switches off and after a few seconds, the processor executes a restart.

CV	Déclaration	Réglage	Plage de	valeur									
7	Version du logiciel		1	-									
8	Code fabricant		85	-									
47	Adresse HighByte		0	1-255									
48	Adresse LowByte Adresse=CV114*256+CV115		1	1-255									
49	Configuration : <table border="1" data-bbox="136 238 582 367"> <tr> <td>Bit7</td> <td>0=DCC</td> <td>1=Mot</td> </tr> <tr> <td>Bit0 =0</td> <td colspan="2">-> Démarrer une fois uniquement avec vert</td> </tr> <tr> <td>=1</td> <td colspan="2">-> démarrer avec vert et arrêter avec rouge après le dernier passage</td> </tr> </table>	Bit7	0=DCC	1=Mot	Bit0 =0	-> Démarrer une fois uniquement avec vert		=1	-> démarrer avec vert et arrêter avec rouge après le dernier passage			0	1-255
Bit7	0=DCC	1=Mot											
Bit0 =0	-> Démarrer une fois uniquement avec vert												
=1	-> démarrer avec vert et arrêter avec rouge après le dernier passage												
55	Nombre de tours à droite et à gauche		6	1-255									
59	Délai d'attente entre les différents passages par étapes de 0,5 s		20	1-255									

Dans CV49, le format de fichier du mode numérique et le mode de fonctionnement numérique sont enregistrés.

à propos de CV49 :

DCC :	Modes de fonctionnement :	avec système automatique	CV49=0
		sans système automatique	CV49=1
Motorola :	Modes de fonctionnement :	avec système automatique	CV49=128
		sans système automatique	CV49=129

Remarque sur CV49 :

N'utilisez aucune autre valeur ! si CV49 a été programmé sur 128 ou 129, le système de commande ne réagit plus qu'au format de fichier Motorola et peut repasser uniquement avec la programmation des touches au mode DCC.

Remarque générale :

Tous les CV sont uniquement programmables avec une centrale numérique DCC sur la sortie de la voie de programmation.

Remarque sur CV8 :

Si une valeur au choix est programmée dans CV8, tous les CV sont réinitialisés à leurs paramètres usine.

Fonction :

Contact de départ :

Le contact de départ démarre toujours le fonctionnement automatique indépendamment du statut du système de commande au moment où le contact est fermé.

Fonctionnement numérique :

Mode numérique 1 : (CV49-Bit0=0)

Un ordre numérique d'aiguillage correspond au contact de départ et démarre le système automatique. L'ordre d'aiguillage correspondant est ignoré.

Mode numérique 2 : (CV49-Bit0=1)

Un signal numérique d'aiguille »rouge« ferme la barrière.
Un signal numérique d'aiguillage »vert« ouvre la barrière.

Programmation des touches :

La touche de programmation peut être uniquement utilisée pendant la vaille (barrière levée, LED et zone d'arrêt éteintes) !

1.) Appuyer sur la touche -> la LED clignote 3 x

2.) Effectuer maintenant un aiguillage sur une centrale Motorola, la LED clignote 3 x et l'adresse a été enregistrée. Le système de commande est au format de fichier Motorola. Si une centrale DCC est utilisée :

3.) Appuyer de nouveau sur la touche -> La LED clignote 3x

4.) Effectuer maintenant un aiguillage sur une centrale DCC, la LED clignote 3 x et l'adresse a été enregistrée. Le système de commande est au format de fichier DCC.

Si aucune saisie n'est effectuée :

5.) Appuyer de nouveau sur la touche -> La LED clignote 3x. Le système de commande se trouve à nouveau dans le mode de travail.

Important :

Si le système de commande est mis au format Motorola par la programmation des touches, il ne peut pas être programmé ni être lu avec une voie de programmation DCC.

Si le système de commande du format de fichier Motorola doit repasser au format de fichier DCC, le système de commande doit tout d'abord passer au mode DCC avec la programmation des touches.

Protection de la sortie moteur et des sorties d'arrêt d'urgence :

La LED clignote rapidement -> Court-circuit sortie du moteur

La sortie s'éteint et après quelques secondes, le processeur se réinitialise.

