

# ACHTERBAHN

BIG DIPPER  
GRAND HUIT  
ACHTBAAN



Art. Nr. 140451

**D**

Vor Beginn des Bastelns sollten Sie sich mit den Spritzlingen und der Anleitung vertraut machen. Sollte es einmal vorkommen, dass ein Teil im Bausatz fehlt, kreuzen Sie bitte das fehlende Teil in der Anleitung an und schicken Sie diese bitte an Fa. Gebr. FALLER GmbH, Abt. Kundendienst, kundendienst@faller.de, Kreuzstraße 9, 78148 Gütenbach. Sie erhalten dann umgehend Ersatz. In diesem Bausatz sind einige Kunststoffteile übrig.

**GB**

Before beginning with the assembly please familiarize yourself with the parts and read the instructions carefully. In case of missing parts please indicate these on the instructions leaflet with a circle and return the leaflet to Gebr. FALLER GmbH, kundendienst@faller.de, Kreuzstraße 9, D-78148 Gütenbach, Germany. You will receive the replacement by return. Some of the parts in this box are not needed to construct the model.

**F**

Avant de commencer le montage de votre maquette bien lire la notice et repérer les grappes. Si une pièce manque dans une boîte, cochez la pièce correspondante sur la notice et renvoyez-la-nous à Gebr. FALLER GmbH, kundendienst@faller.de, Kreuzstraße 9, D-78148 Gütenbach (R.F.A.). Nous vous ferons parvenir la pièce par retour. Dans cette boîte se trouvent quelques pièces qui ne seront pas utilisées pour le montage.

**NL**

Vóór het bouwen zou men de gielstukken en de handleiding moeten bestuderen. Indien onverhoopt een onderdeel aan het bouwpakket ontbreekt, gelieve men het ontbrekende deel in de handleiding aan te kruisen en deze te zenden aan Gebr. FALLER GmbH, kundendienst@faller.de, Kreuzstraße 9, D-78148 Gütenbach. U ontvangt dan omgaand en gratis het ontbrekende onderdeel. Van dit bouwpakket worden enkele kunststof delen niet gebruikt.

Für den Zusammenbau des Modells empfehlen wir folgende FALLER-Artikel (sind nicht im Bausatz enthalten):  
For the assembly of the kit we recommend following FALLER products (not included in the kit):  
Pour l'assemblage du modèle, nous vous recommandons les articles FALLER suivants (non inclus dans le kit):  
Om dit model te bouwen adviseren wij de volgende FALLER producten (maken geen deel uit van deze bouwset):



Art. Nr. 170492  
FALLER-EXPERT

Flüssigkleber in Plastikflasche mit Spezialkanüle für feinste Klebstoffdosierung.

Liquid cement in plastic bottle with canule for very fine dosage.

Colle liquide en bouteille plastique avec bec verseur pour un dosage précis.

Vloeibare lijm in plastic-flescon met doseerbuisje om nauwkeurig te lijmen.



Art. Nr. 170688  
SPEZIAL-SEITENSCHNEIDER

zum gratfreien Abtrennen von feinsten Spritzteilen.  
Nur für Polystyrol geeignet.

Special side cutter for cutting off ultra-fine moulded parts without burrs.  
Only suitable for polystyrene.

Pince coupante spéciale pour couper sans bavure les pièces miniatures moulées par injection. Convient uniquement au polystyrène.

Speciale zijknijptang voor het braamloos afknippen van de fijnste gielstukdelen. Alleen geschikt voor polystyrol.



<b>Inhalt</b>	Spritzlinge	1	3 x	5	1 x	9	4 x	13	1 x	17	1 x
<b>Contents</b>	Sprues	2	2 x	6	3 x	10	1 x	14	2 x	17	1 x
<b>Contenu</b>	Moulages	3	1 x	7	1 x	11	1 x	15	4 x		
<b>Inhoud</b>	Gielstukken	4	2 x	8	2 x	12	1 x	16	1		

Sa. Nr. 220 274 0

**2**

Bodenplatten  
Base plates  
Plaques de base  
Bodemplatten

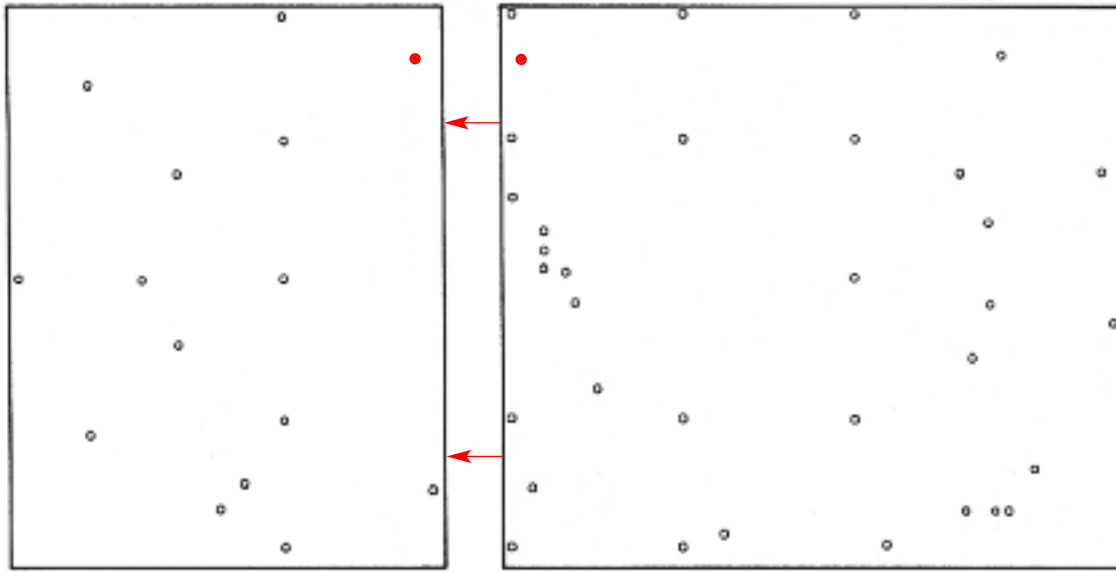

- (D)** Beim Zusammenkleben der beiden Bodenplatten darauf achten, daß diese auf einer vollkommen ebenen, flachen Unterlage liegen. Die beiden Platten mit den in der Anleitung rot gekennzeichneten Montage-Markierungspunkten gegenüberlegen (siehe Skizze). Die Klebekanten mit Klebstoff einstreichen, kurz einwirken lassen und stoßbündig zusammendrücken. Für einen garantiert sicheren Halt sollte die Verklebung gut austrocknen (ca. 45 - 60 min.).
- (GB)** When gluing the two base plates together, see to it that these are placed on a completely level and flat base. Place the two plates facing each other as shown in the instructions by the red marking points (see drawing). Apply adhesive to the edges together, so that they form a level joint. Allow to dry well, so that safe adhesion is guaranteed (approx. 45 - 60 min.).
- (F)** Lorsque vous collez les deux plaques de base ensemble, il faut veiller à ce que celles-ci se trouvent sur une surface absolument plane. Poser les plaques de base l'une contre l'autre en veillant à ce que les deux marques rouges indiquées dans le mode d'emploi soient bien l'une en face de l'autre (voir schéma). Enduire de colle les bords à coller, laisser sécher quelque temps, puis pousser les plaques l'une contre l'autre en veillant au franc-bord. Pour obtenir une adhésion parfaite, il est recommandé de laisser sécher la colle pendant 45 à 60 minutes.
- (NL)** Bij het tegen elkaar lijmen van de beide bodemplaten moet u er goed op letten, dat deze op een volkomen rechte en vlakke ondergrond liggen. De beide platen moeten met de in de handleiding rood aangegeven montage-markeringpunten tegenover elkaar liggen (zie tekening). Breng lijm aan op de raakvlakken. even laten indrogen en krachtig samendrukken. Voor een gegarendeerd vaste hechting moet de lijm lang genoeg drogen (ca. 45 - 60 min.).

**A**

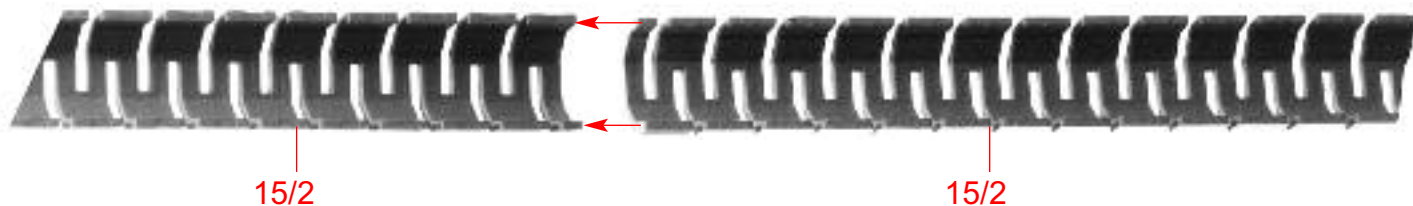

Beim Zusammenkleben der einzelnen, flexiblen Fahrbauteile (Pos. B+C) darauf achten, daß die Teile, wie in der Skizze gezeigt, auf Stoß bündig miteinander verklebt werden. Bitte die Teile gut entgraten, sauber und exakt arbeiten. Nach dem Zusammenkleben der einzelnen Teile die beiden Fahrbahnstränge zu einem langen Stück verkleben. Achtung: Anfang und Ende der Gesamtfahrbahn nicht verkleben. Diese werden mit der Bahnsteigplatte verbunden. Klebestellen gut abtrocknen lassen (ca. 45 min.).

When gluing the individual flexible track parts (items B+C) together, see to it that the parts are glued together, so that they form level joints, as shown in the drawings. Please deburr the parts well and work carefully and exactly. After the individual parts have been glued together, glue the two track lines to form one long piece. Attention: Do not glue the beginning and end of the total track. These will be connected to the platform plate. Allow glued joints to dry well (approx. 45 min.).

Lorsque vous coller ensemble les différentes pièces flexibles constituent la voie (repères B+C), veillez à ce qu'elles soient bien collées à franc-bord, comme indiqué sur les schémas. Bien ébavurer les pièces, travailler avec soin et précision. Après avoir collé les différentes pièces, coller ensemble les deux tronçons de voie pour obtenir une seule grande pièce. Attention: ne pas coller ensemble les deux extrémités de la voie, puisque celles-ci seront reliées à la plaque constituant le quai. Laisser sécher les pièces collées pendant 45 minutes environ.

Bij het aan elkaar lijmen van de flexibele stukken baanrails (pos. B+C) moet u er goed op letten dat de delen, zoals in de tekeningen is te zien, precies recht tegen elkaar moeten worden gelijmd. Verwijder eerst de bramen en overtollige aangietingen. Werk vooral hier schoon en precies. Na het lijmen van de afzonderlijke delen moeten nu de beide railstroken tot een lang stuk aan elkaar worden gelijmd. Let op: begin en einde van de compleet gemonteerde baanrails niet aan elkaar lijmen. Deze worden op de perronplat bevestigd. Laat het geheel vooral goed drogen (ca. 45 min.).

**4** Nur eindrücken, nicht kleben.  
Press in only. Do not glue.  
Seulement enfoncer, ne pas coller.  
Alleen indrukken, niet lijmen

**1**

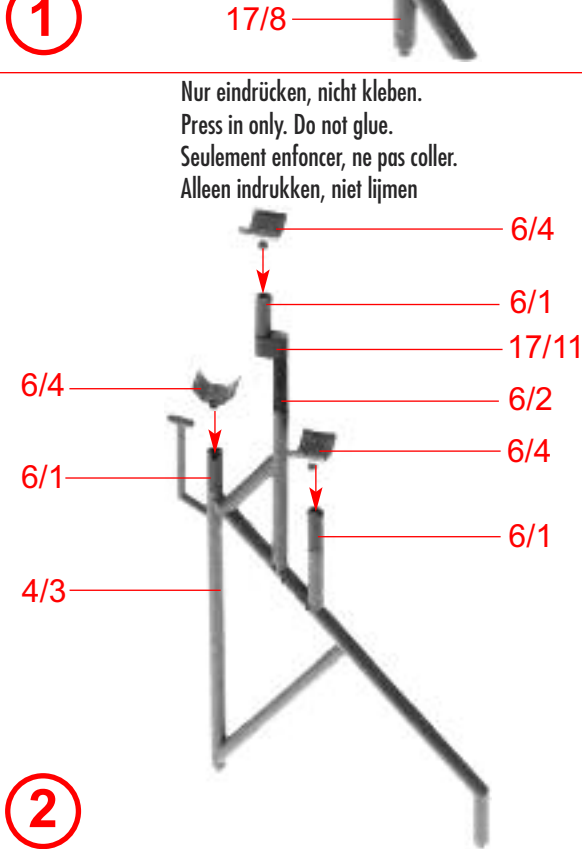

**2**

Nur eindrücken, nicht kleben.  
Press in only. Do not glue.  
Seulement enfoncer, ne pas coller.  
Alleen indrukken, niet lijmen

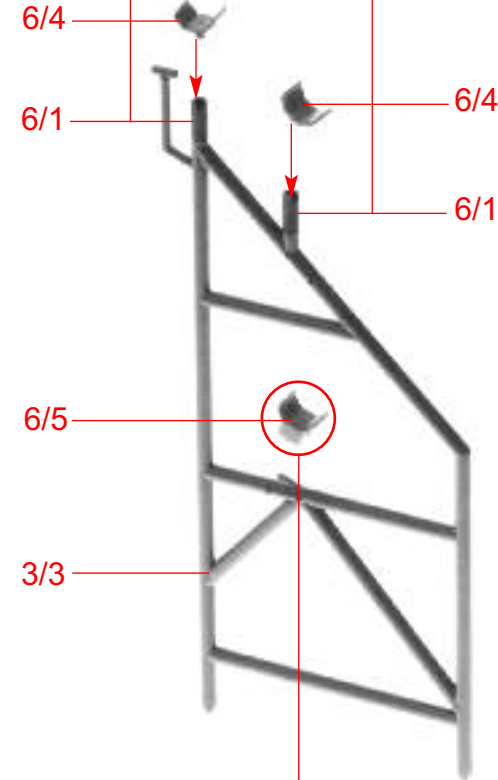

**3**

Erst nach Fahrbahnverlegung festkleben.  
Do not glue firmly until track has been laid.  
Ne coller qu'après avoir posé la voie.  
Pas vastlijmen na aanleg van de baanrails.

Nur eindrücken, nicht kleben.  
Press in only. Do not glue.  
Seulement enfoncer, ne pas coller.  
Alleen indrukken, niet lijmen

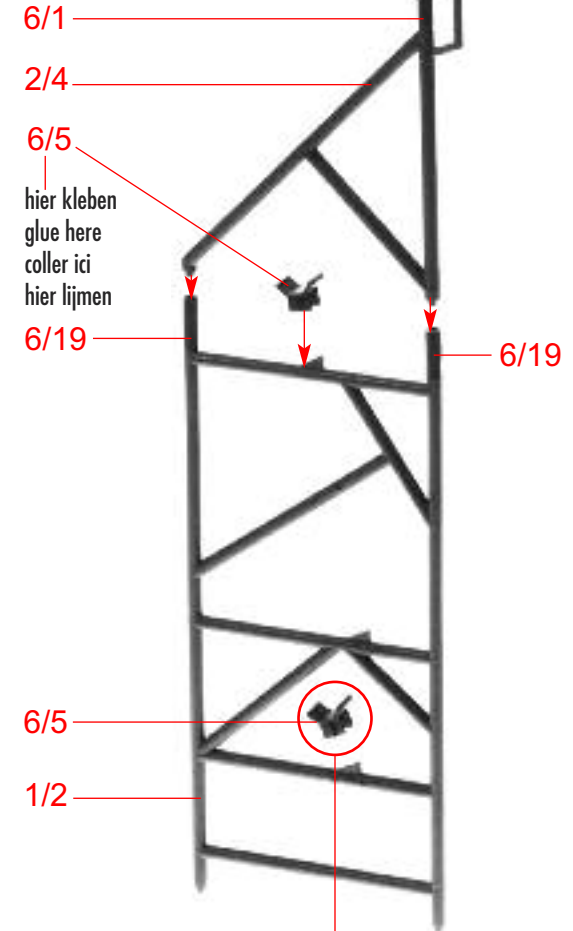

**4**

Erst nach Fahrbahnverlegung festkleben.  
Do not glue firmly until track has been laid.  
Ne coller qu'après avoir posé la voie.  
Pas vastlijmen na aanleg van de baanrails.

Nur eindrücken, nicht kleben.  
Press in only. Do not glue.  
Seulement enfoncer, ne pas coller.  
Alleen indrukken, niet lijmen

2/1

hier kleben  
glue here  
coller ici  
hier lijmen

6/19

6/5

1/2

5

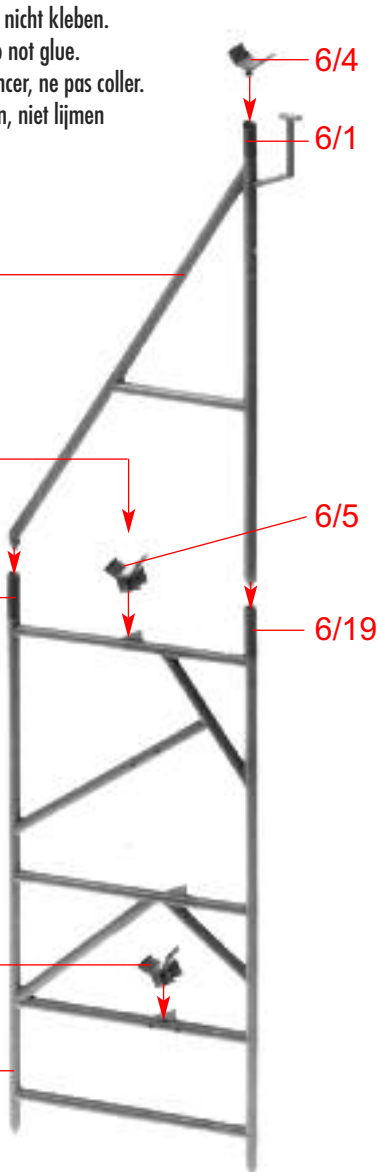

Nur eindrücken, nicht kleben.  
Press in only. Do not glue.  
Seulement enfoncer, ne pas coller.  
Alleen indrukken, niet lijmen

6/4

6/1

2/2

hier kleben  
glue here  
coller ici  
hier lijmen

6/3

6/5

1/1

6

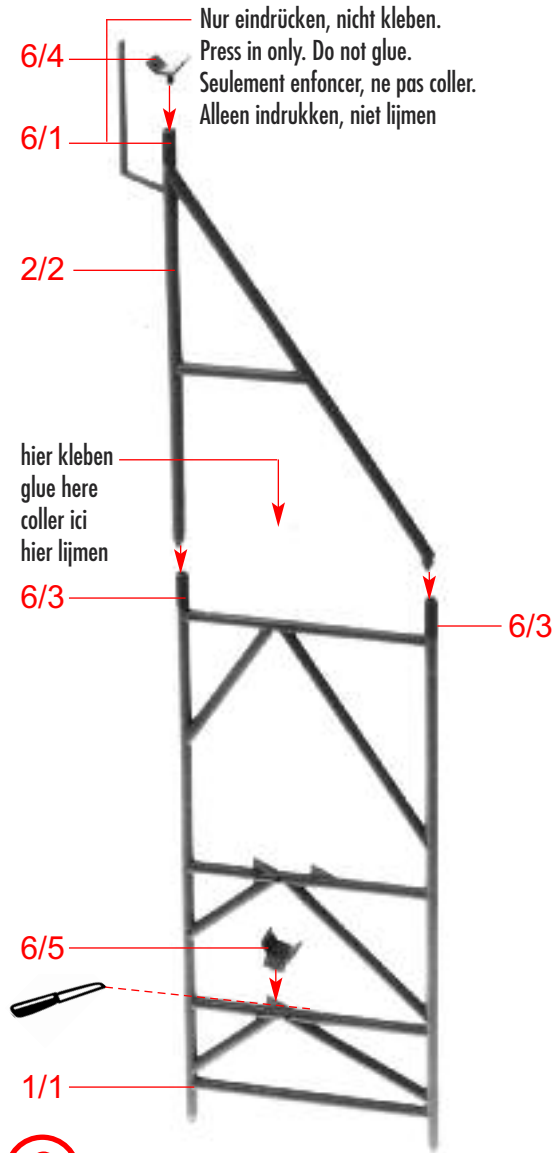

Nur eindrücken, nicht kleben.  
Press in only. Do not glue.  
Seulement enfoncer, ne pas coller.  
Alleen indrukken, niet lijmen

6/1

2/3

hier kleben  
glue here  
coller ici  
hier lijmen

6/3

6/7

6/5

1/1

7

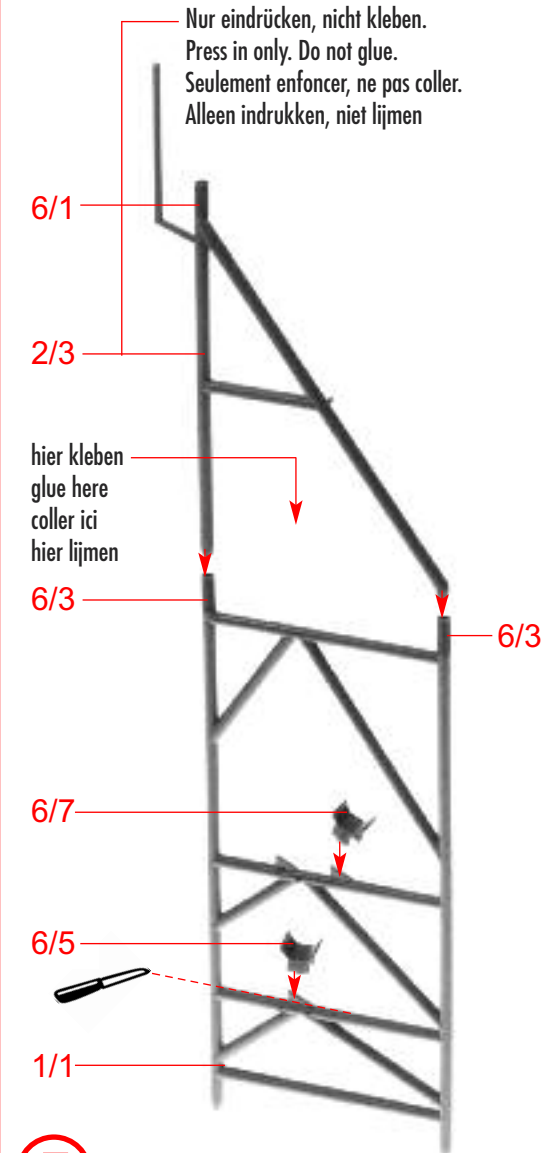

6

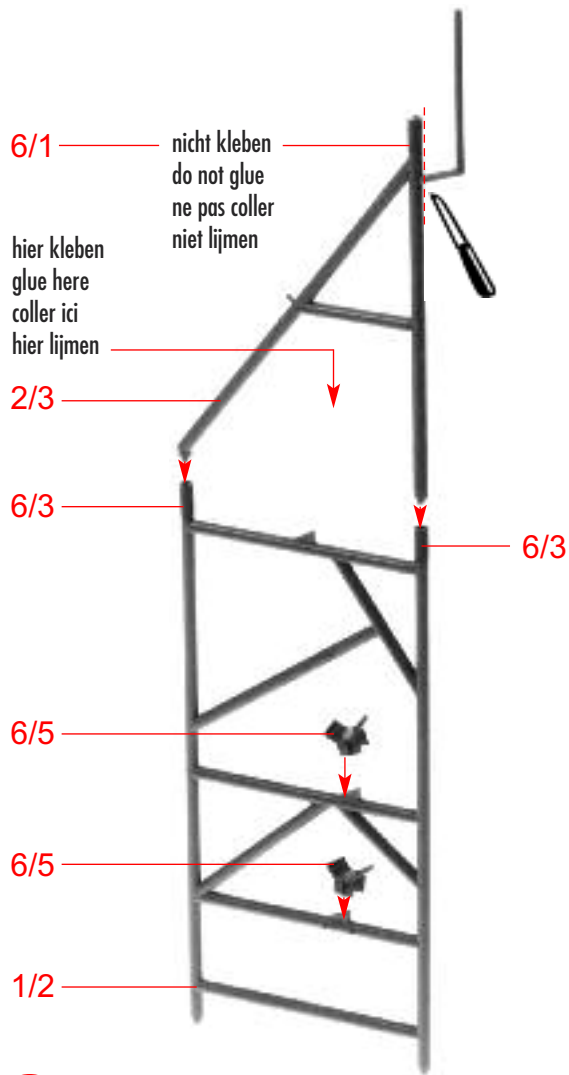

8

Nur eindrücken, nicht kleben.  
Press in only. Do not glue.  
Seulement enfoncer, ne pas coller.  
Alleen indrukken, niet lijmen

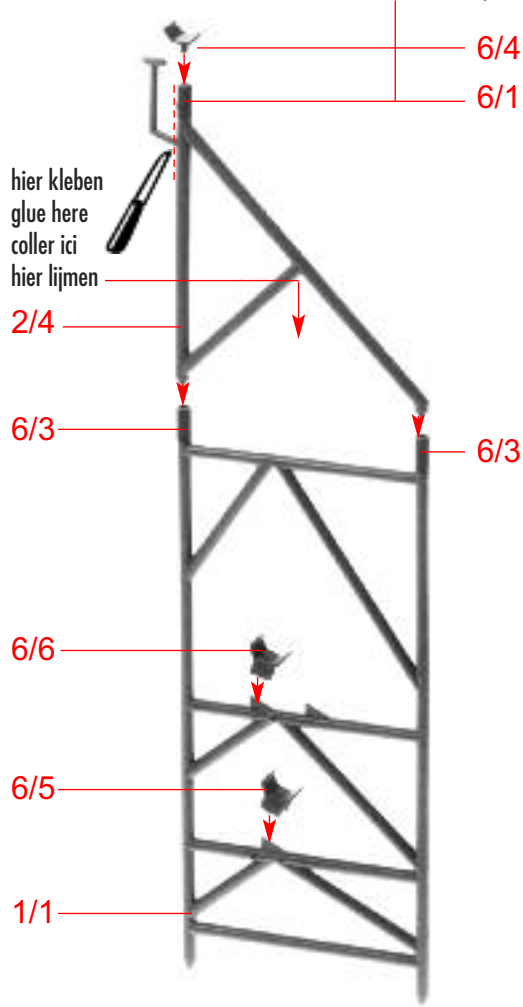

9

Nur eindrücken, nicht kleben.  
Press in only. Do not glue.  
Seulement enfoncer, ne pas coller.  
Alleen indrukken, niet lijmen

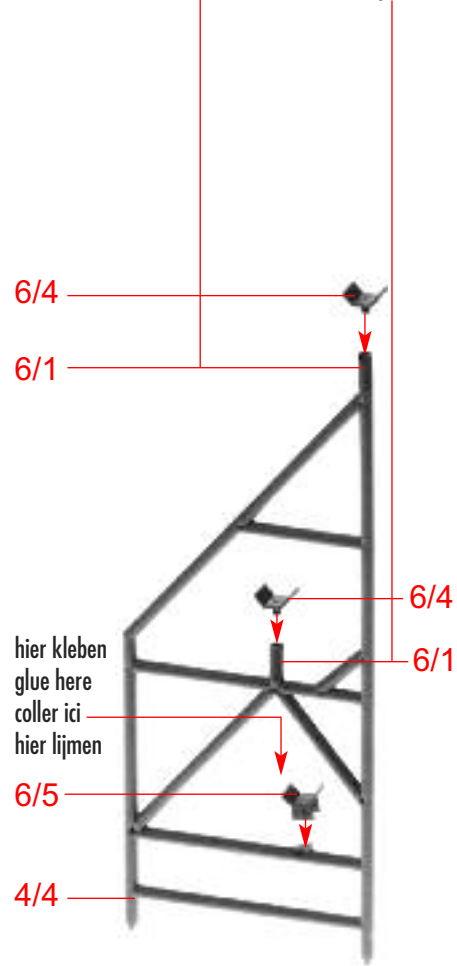

10

Nur eindrücken, nicht kleben.  
Press in only. Do not glue.  
Seulement enfoncer, ne pas coller.  
Alleen indrukken, niet lijmen

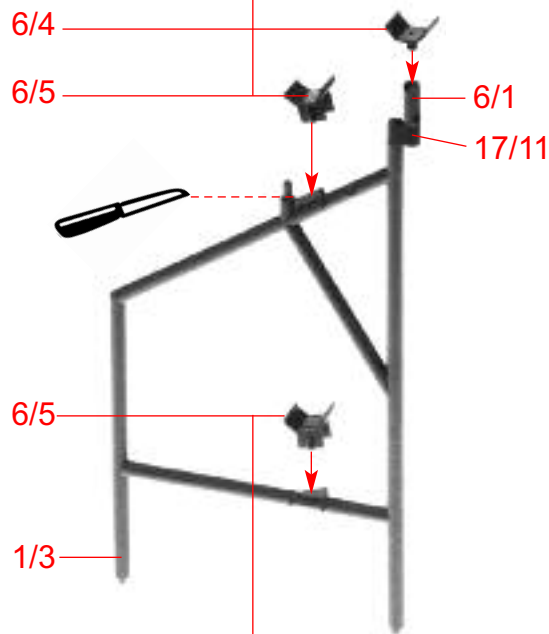

hier kleben  
glue here  
coller ici  
hier lijmen

11

Nur eindrücken, nicht kleben.  
Press in only. Do not glue.  
Seulement enfoncer, ne pas coller.  
Alleen indrukken, niet lijmen

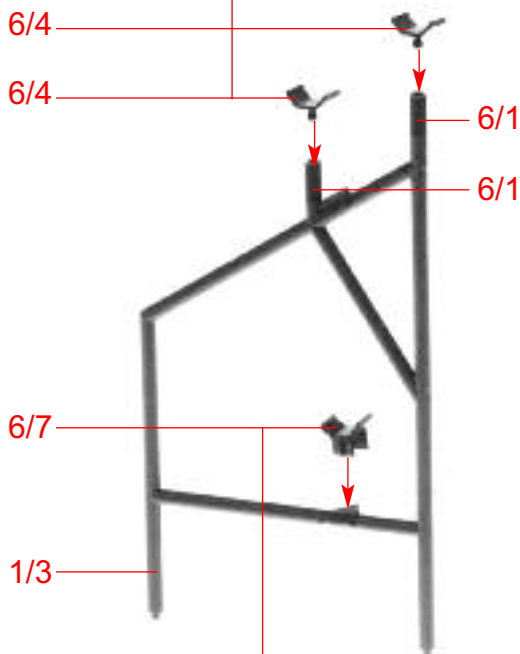

hier kleben  
glue here  
coller ici  
hier lijmen

12

Nur eindrücken, nicht kleben.  
Press in only. Do not glue.  
Seulement enfoncer, ne pas coller.  
Alleen indrukken, niet lijmen

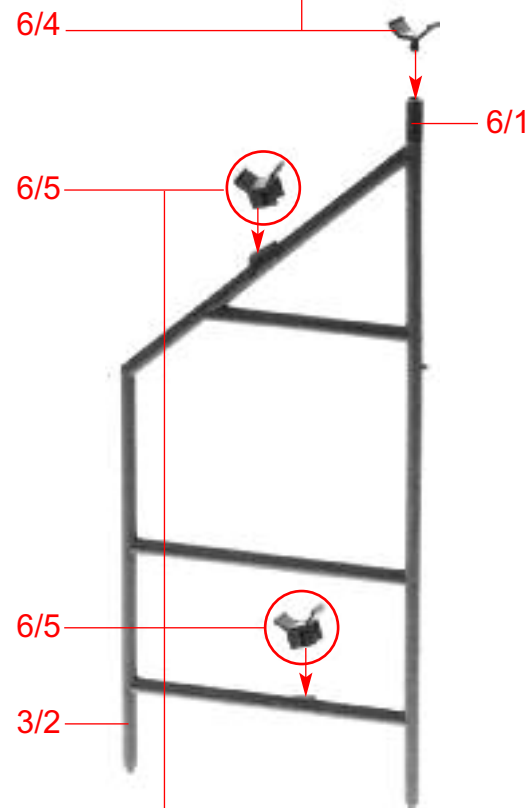

Erst nach Fahrbahnverlegung festkleben.  
Do not glue firmly until track has been laid.  
Ne coller qu'après avoir posé la voie.  
Pas vastlijmen na aanleg van de baanrails.

13

8

Nur eindrücken, nicht kleben.  
Press in only. Do not glue.  
Seulement enfoncer, ne pas coller.  
Alleen indrukken, niet lijmen

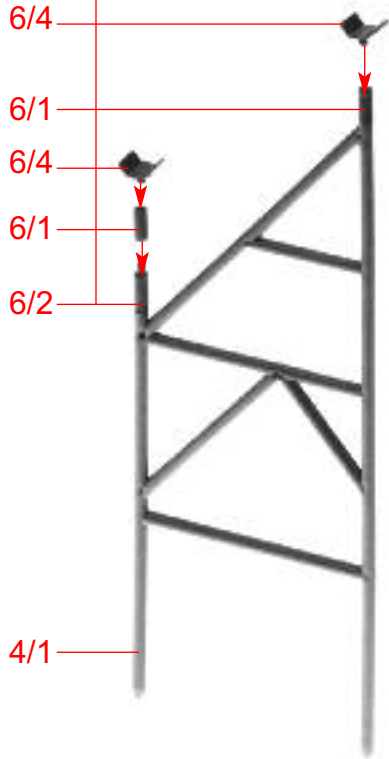

14

Nur eindrücken, nicht kleben.  
Press in only. Do not glue.  
Seulement enfoncer, ne pas coller.  
Alleen indrukken, niet lijmen

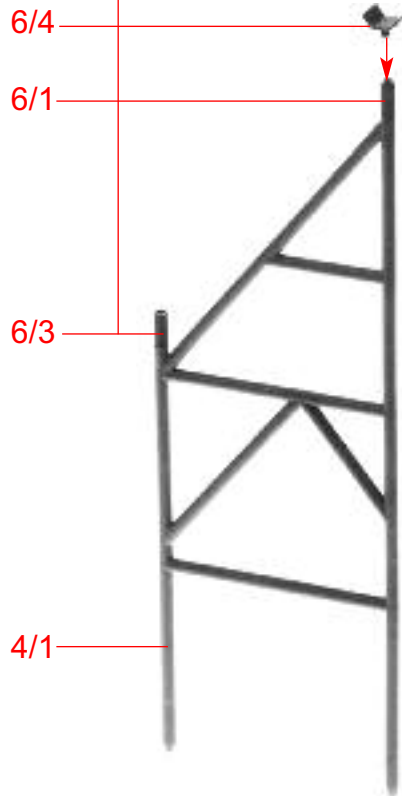

15

Nur eindrücken, nicht kleben.  
Press in only. Do not glue.  
Seulement enfoncer, ne pas coller.  
Alleen indrukken, niet lijmen

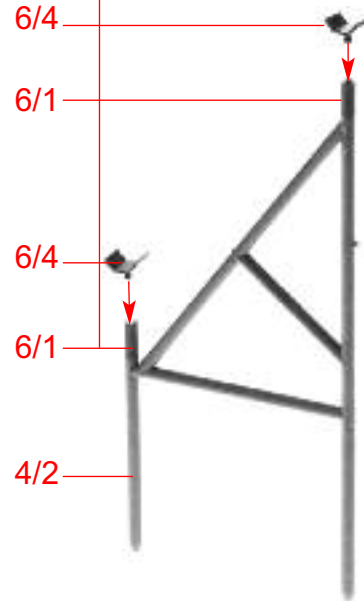

16

Nur eindrücken, nicht kleben.  
Press in only. Do not glue.  
Seulement enfoncer, ne pas coller.  
Alleen indrukken, niet lijmen

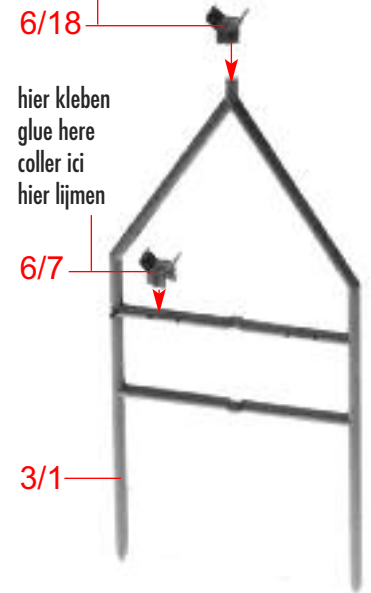

17

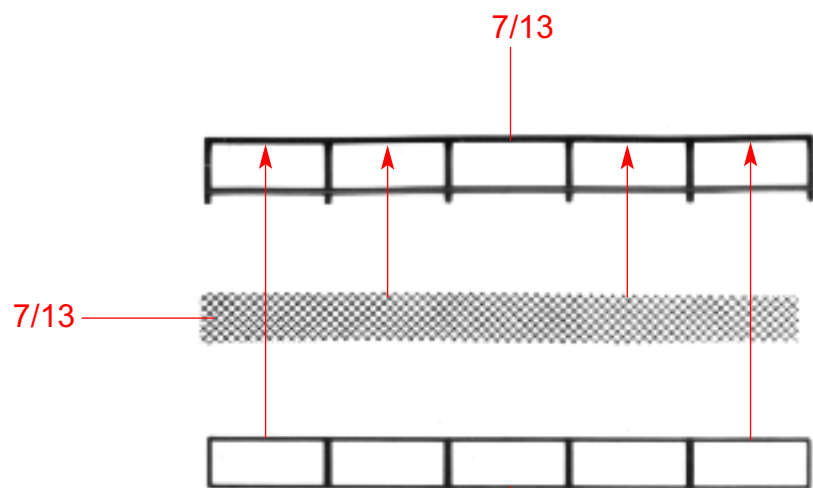
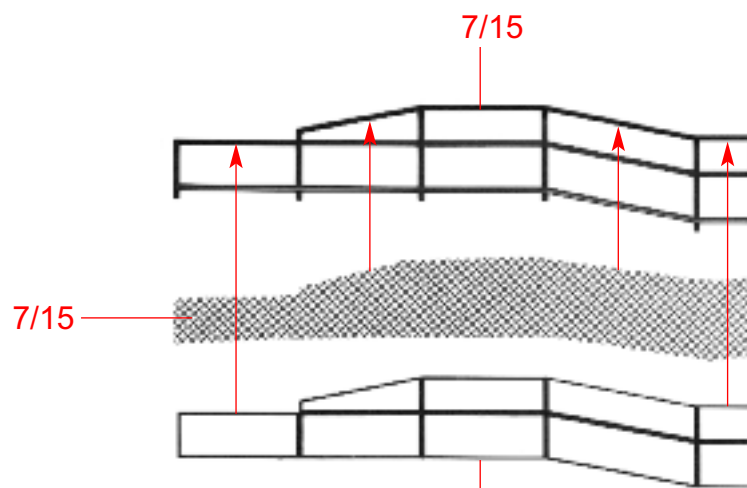

- (D)** Ziehen Sie vom Deco-Bogen (Sa. Nr. 197 944 0) die Schutzfolie auf der Rückseite ab. Den gesamten Deco-Bogen legen Sie nun, mit der Klebeseite nach unten, an eine Seitenkante der Gitter-Gaze an und streichen diesen zur gegenüberliegenden Seite mit der Hand glatt. Die Schutzgitterteile dem Montagebogen entsprechend ausschneiden. Nach dem Ausschneiden werden bei der Weiterverarbeitung zuerst von den einzelnen Gitterteilen die Deco-Folien abgezogen. Dann die Gitterteile den zugeordneten Montageschritten entsprechend verarbeiten.
- (GB)** Pull off protective foil from rear side of decorative sheet (subject no. 197 944 0). Now apply the total decorative sheet with the adhesive side down to the side edge of the grating gauze and smooth it down towards the opposite side with your hand. Cut out the protective grating parts accordingly. After the parts have been cut out, pull off the decorative foils from the individual grating parts before proceeding to the next step. Then handle the grating parts according to the assigned mounting steps.
- (F)** Enlever la feuille de protection sur la face arrière de la feuille de décorations (No. 197 944 0). Placer maintenant la feuille de décorations avec le côté adhésif vers le bas contre un bord latéral de la gaze grille et lisser la feuille à la main vers le côté opposé. Découper les pièces de grille de protection conformément à la feuille de montage. Après avoir découpé les pièces, il faut d'abord enlever les feuilles de décorations de différentes pièces de grille. Travailler ensuite les pièces de grille conformément aux opérations de montage correspondantes.
- (NL)** Verwijder het schutfolie aan de achterzijde van het deco-blad (Sa. Nr. 197 944 0). Leg nu het gehele deco-blad met de lijmlaag naar onder op een zijkant van het gaas en wrijf hett van de andere kant met de hand vast. Snij of knip de afrasteringdelen af overeenkomstig het montageblad. Daarna moeten de deco-folies van de afrasteringdelen worden afgetrokken en worden deze volgens de aangegeven montageschappen aangebracht.

**(D)****(E)**

10

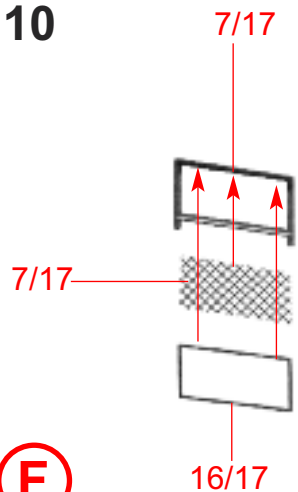

**F**

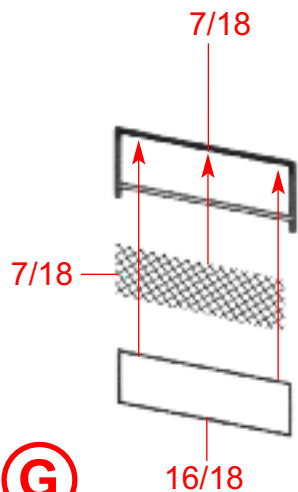

**G**

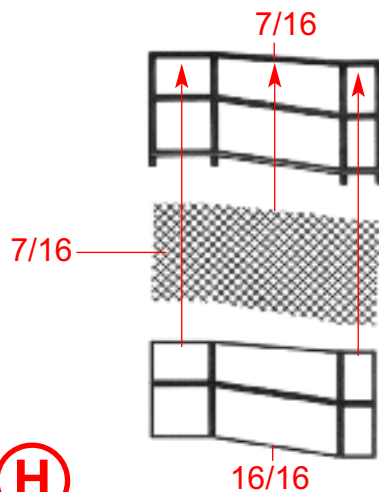

**H**

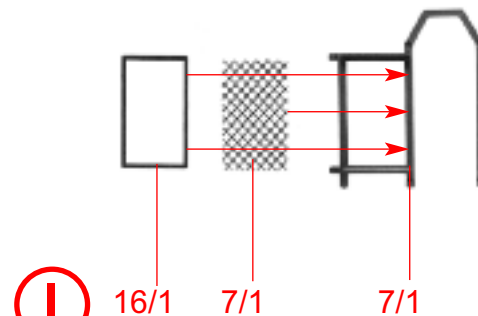

**I**

	5
	5
	5
	5
9	9
8	8
8	8
8	8
8	8
8	8

Fensterfolie entlang der vorgeprägten Rillen exakt ausschneiden. Die Folienzchnitte auf die Rückseite der Fenster bzw. Türen mit derselben Nr. kleben.

Window Foil  
Cut out the window foil along the prepared grooves exactly. Glue the cut out foil parts on the back side of the windows resp. doors with the same number.

Feuillet transparent  
Decouper la feuille des fenêtres en suivant les marques prévues à cet effet. Puis empoiter et coller ensemble les deux parties des portes et fenêtres.

Vensterfolie  
Knip het raam folie precies langs de aangegeven lijnen uit. Lijm de uitgeknipte delen op de achterzijde van de ramen resp. deuren met hetzelfde nummer.

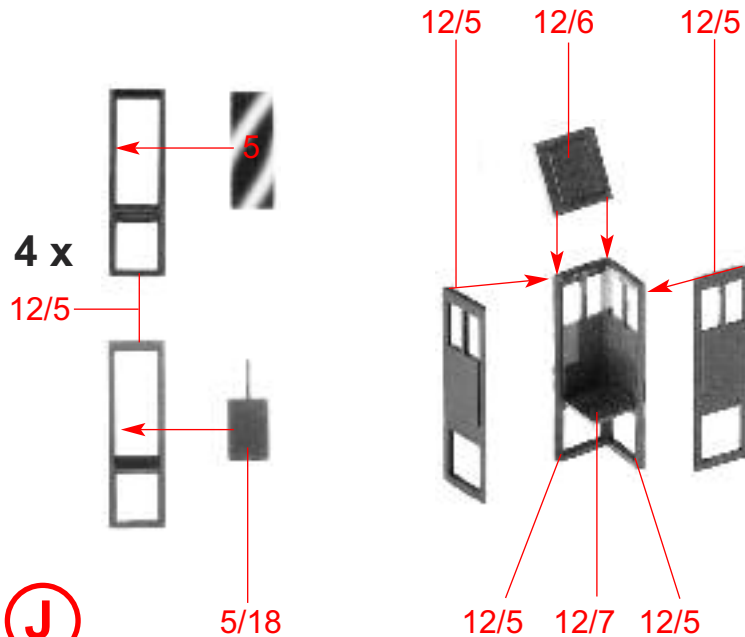

**J**

5/18

12/5 12/7 12/5

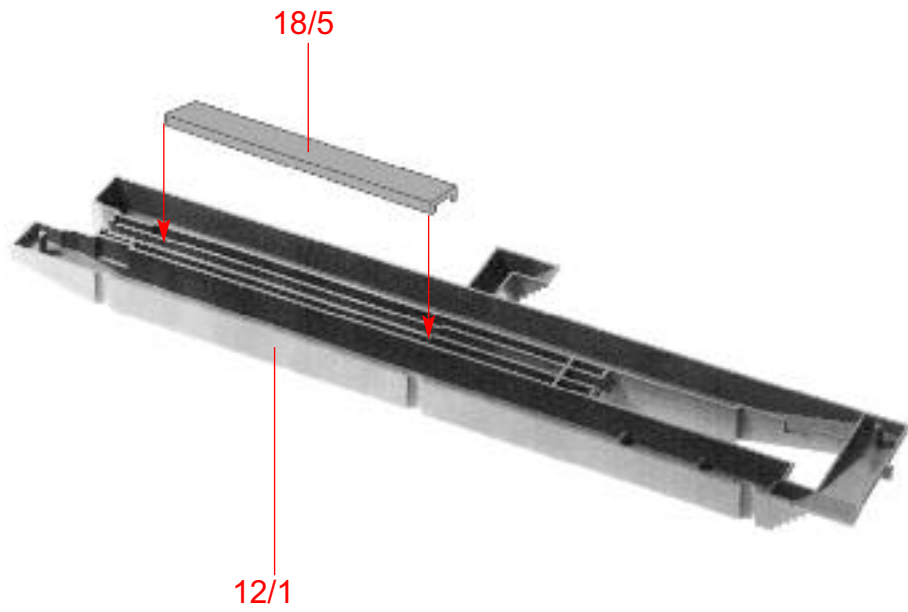

**K**

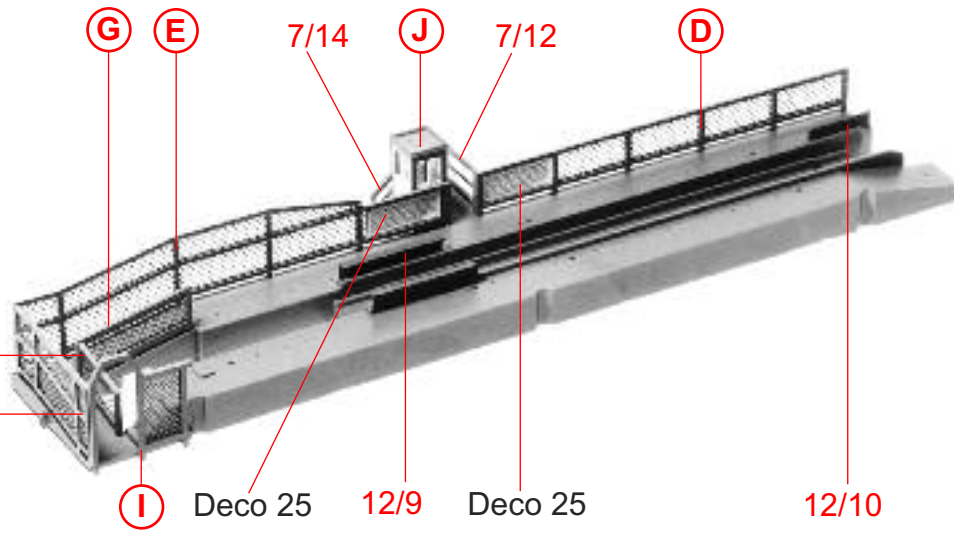
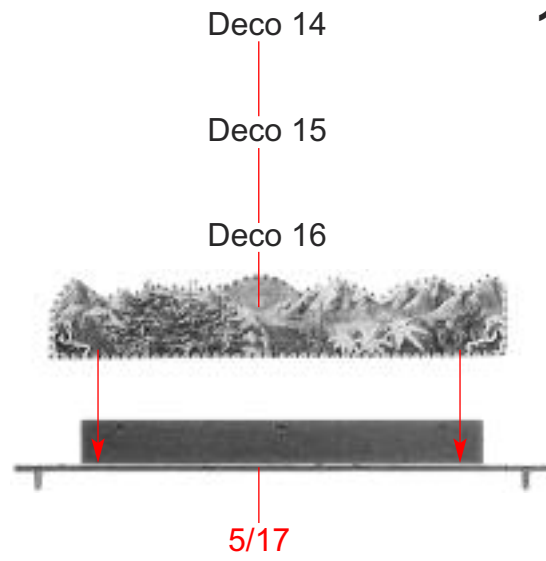

**L**

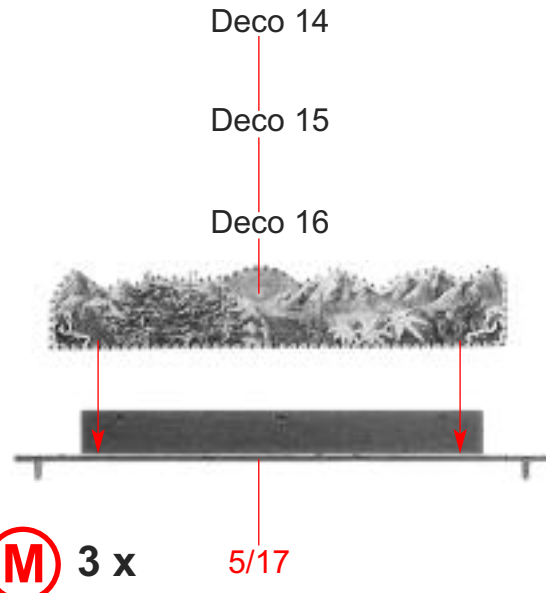

**M** 3 x

**12** Damit die Trägerkonstruktion eine formstabile Standfestigkeit erhält, müssen Querverstreibungsstäbe eingesetzt werden. Kleben Sie diese Stäbe waagrecht, den Maßangaben entsprechend, ein. Die Maße gelten ab Bodenplatte bis Querstabunterkante.

To give the supporting structure dimensional stability, transverse bracing bars must be inserted. Glue in these bars horizontally according to the dimensions given. Dimensions are from baseplate to bottom edge of transverse bar.

Pour que la construction support conserve une stabilité indéformable, il faut utiliser des contreventements. Coller ces contreventements à l'horizontal conformément aux cotes indiquées. Les cotes s'appliquent à partir de la plaque de base jusqu'au bord inférieur des contreventements.

Voor een stabiele draagconstructie moeten verbindingstangen tussen de pijlers worden aangebracht. Lijm deze stangen horizontaal vast volgens de gegeven maten. Dat is steeds de afstand tussen bodemplaat en onderkant van de stang.

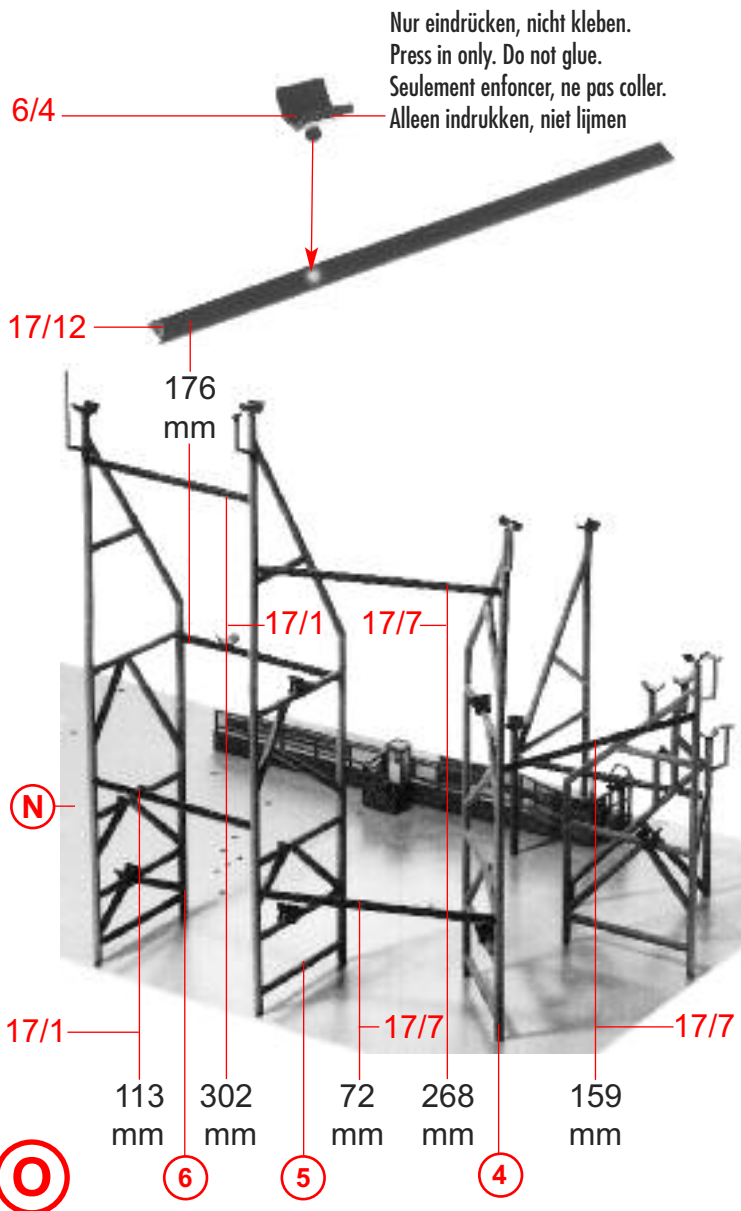
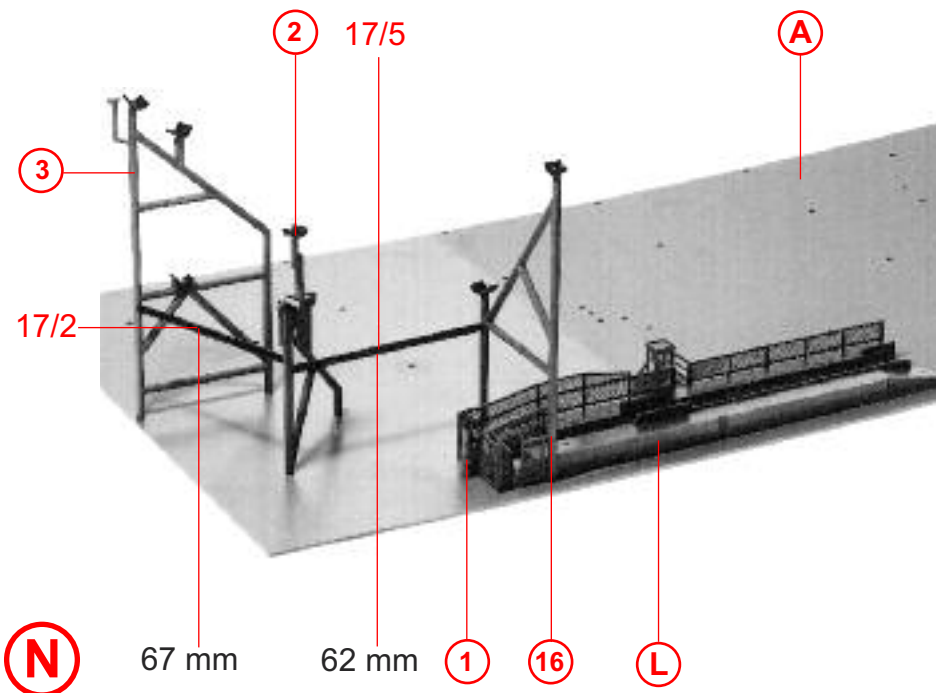

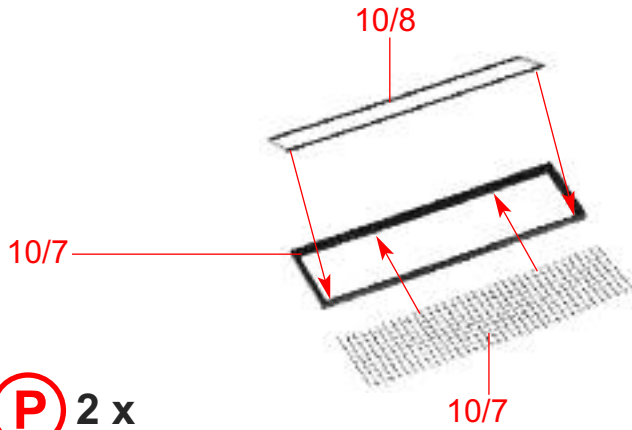

**P** 2 x

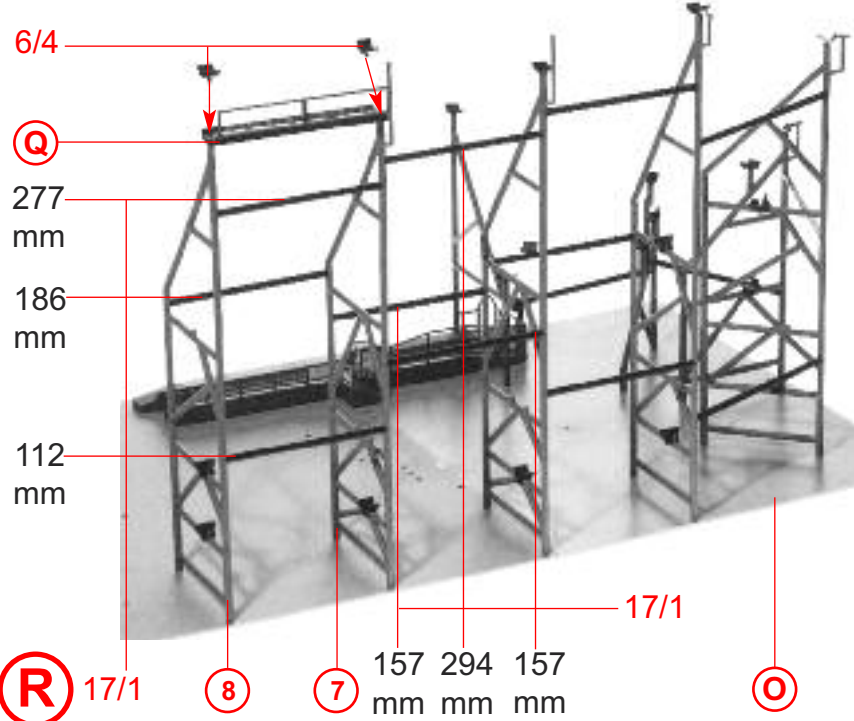
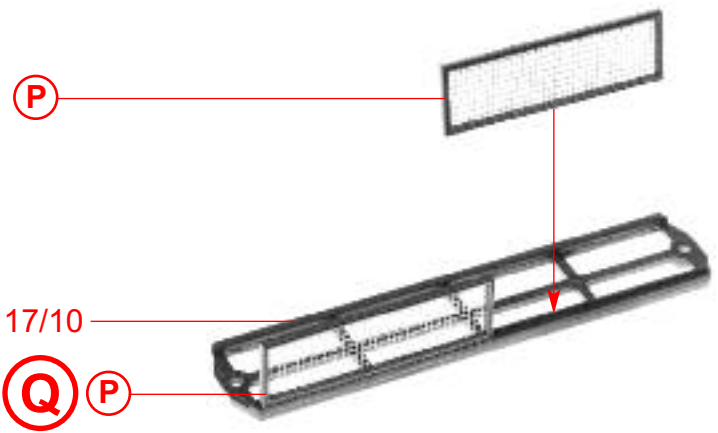

**R** 17/1

**8**

**7**

**O**

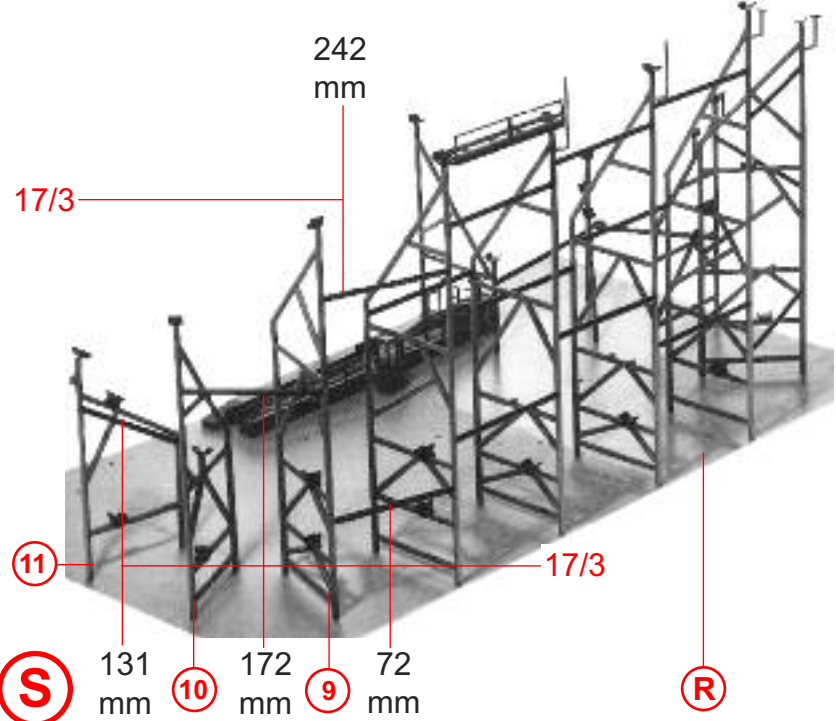

**S** 131 mm

**10**

**9**

**R**

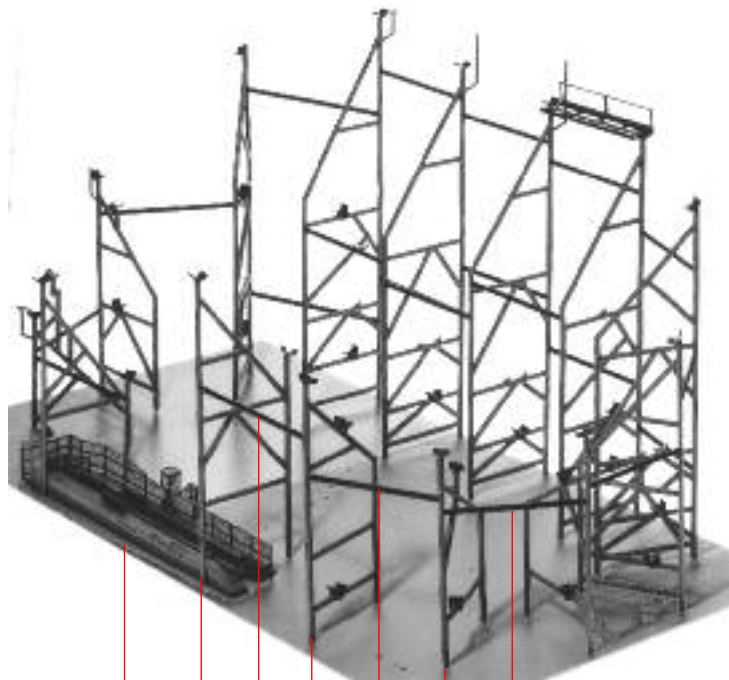

**T**

**S**

**14**

**13**

**12**

162  
mm  
17/6

132  
mm  
17/4

121  
mm  
17/4

**U**

**T**

**16**

**15**

162  
mm  
17/1

92  
mm  
17/1

117  
mm  
17/1

202  
mm  
17/1

**17**

**M**

**M**

**M**

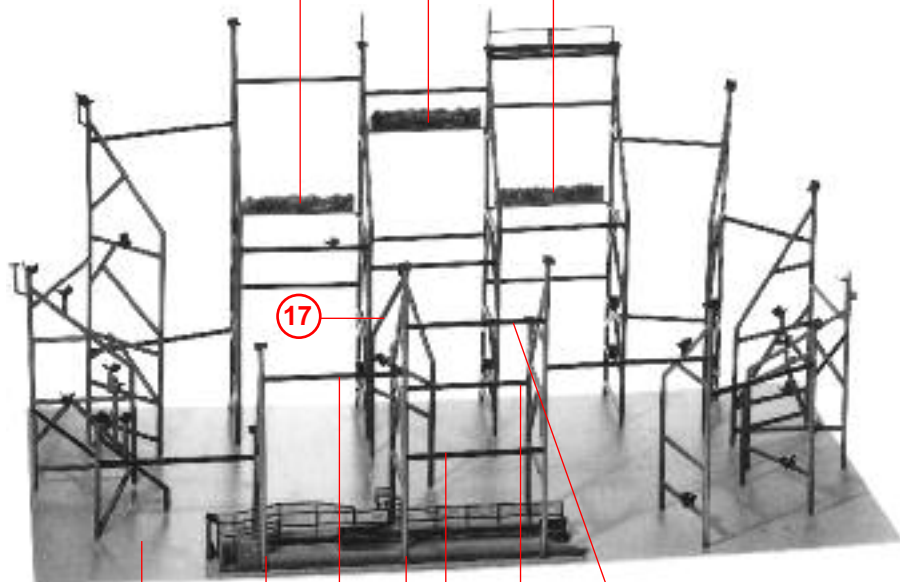

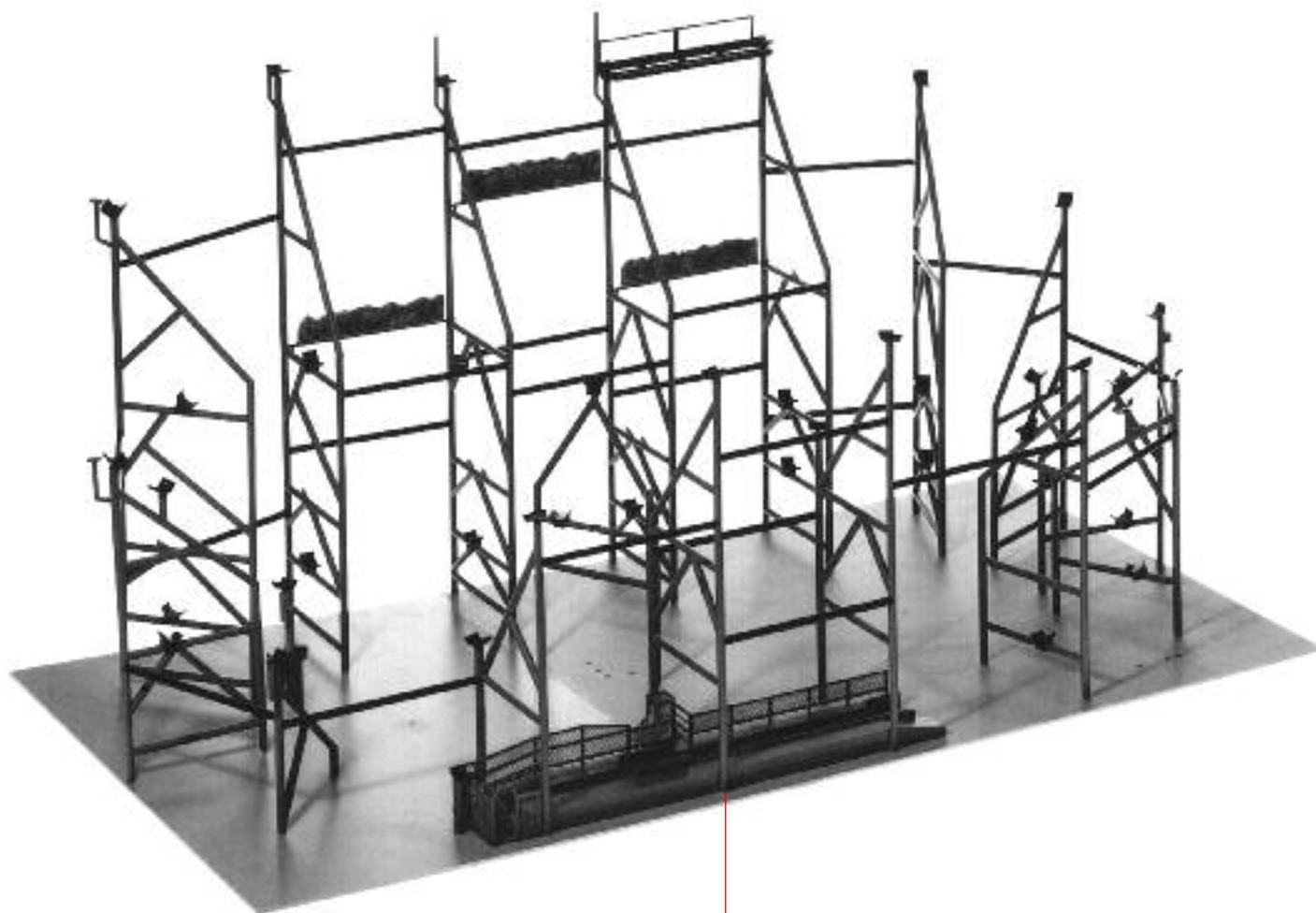

V

U

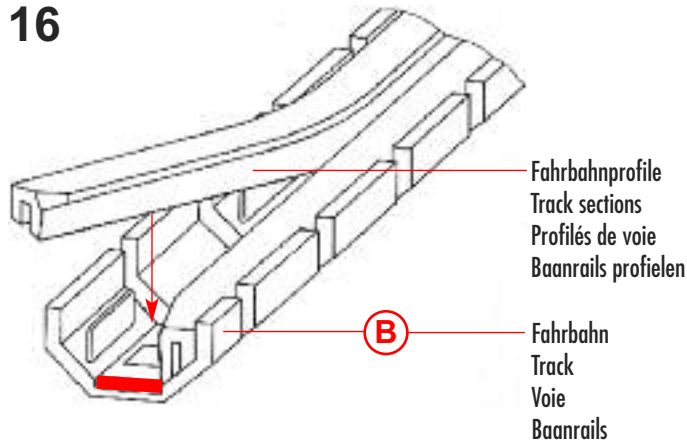

Damit ein reibungsloses Einfädeln des Wagenführungszapfens möglich ist, müssen die Profilstreifen am Anfang schräg beschnitten und die Unterkante des Fahrbahnstranges abgeschragt werden (siehe Skizze).

To permit the smooth entry of the car guide pins, the section strips must be cut slanting at the beginning and the bottom edge of the track lane bevelled (see drawing).

Pour qu'une introduction correcte du tenon de guidage des voitures soit possible, les bandes profilées au début doivent être coupées en biais et le bord inférieur du tronçon de voie biseauté (voir schéma).

Voor het soepel inhaken van de trekhaak onder de eerste wagen, moeten de profielstroken aan het begin schuin worden afgesneden en de onderkant van de railstrook worden afgeschuind (zie tekening).

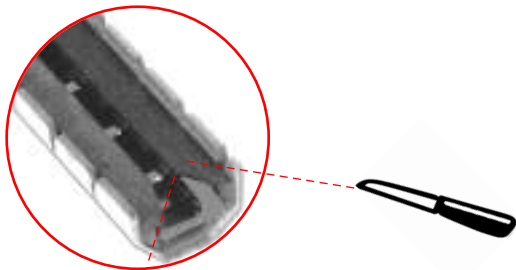

- D** Den flexiblen Fahrbahnstrang bestücken Sie mit den beiden je 86 cm langen Profiltteilen (siehe Skizze). Beginnen Sie bündig am Anfang des Fahrbahnstrangs. Streichen Sie 5 - 6 Haltezapfen in der Fahrbahn (Teil 15/1) leicht mit Sekundenkleber FALLER - EXPERT - rapid ein und drücken Sie sofort den Profilstreifen darauf. Nicht zu weit vorarbeiten, da der Klebstoff schnell abtrocknet. Achten Sie bitte darauf, daß die Nut im Profilstreifen bündig über den Führungszapfen gestülpt wird. Arbeiten Sie in gleicher Weise Schritt für Schritt weiter, bis der ganze Profilstreifen eingearbeitet ist. Mit dem zweiten Profilstreifen verfahren Sie in gleicher Form. Die Anfangsfläche sollte bündig sein, notfalls Überhänge mit einem Messer glatt abschneiden.

- GB** Attach the two section parts, each 86 cm long (see drawing), to the flexible track line. Start exactly at the beginning of the track line. Sparingly apply FALLER - EXPERT - rapid cement to five to six stopping pins in the track (part 15/1) and press them on to the section strip immediately. Proceed over shorter distances, as the cement dries quickly. Please see to it that the groove in the section strip is placed on the guide pin, so that it is flush with it. Proceed analogously step by step until the total section strip is in place. Proceed analogously with the second strip. The starting surface should be level; cut off any projections with a knife, if necessary.

- F** Equiper le tronçon de voie flexible avec les deux pièces profilées d'une longueur de respectivement 86 cm (voir schéma). Commencer à fleur au début du tronçon de voie. Enduire légèrement 5 - 6 tenons d'arrêt dans la voie (pièce 15/1) avec de la colle ultra - rapide FALLER - EXPERT - rapid et appuyer aussitôt la bande profilée dessus. Ne pas appliquer la colle trop à l'avance, vu qu'elle sèche très rapidement. Veiller à ce que la rainure dans la bande profilée soit emboutie à fleur sur les tourillons de guidage. Continuer le travail pas par pas de la même façon, jusqu'à ce que toute la bande profilée soit montée. Procéder de la même façon avec la deuxième bande profilée. La surface du début de rail doit être à franc - bord, si nécessaire couper à fleur les saillies avec un couteau.

- NL** De flexibele baanrailstrook wordt nu aan elke zijde voorzien van een 86 cm lange profielstrook (zie tekening). Het begin van profiel- en baanrailstrook moeten precies gelijk liggen. Doe een beetje secondenlijm FALLER EXPERT - rapid op 5 tot 6 bevestigingsnokken van de baanrails (deel 15/1) en druk meteen de profielstrokken daarop vast. Ga zo verder, maar niet te veel ineens omdat de lijm snel droogt. Let er wel op, dat de sleuf in de profielstrook strak op de pasnokken aansluit. Ga op deze manier stap voor stap verder tot de hele profielstrook op zijn plaats ligt. Breng de tweede profielstrook op dezelfde manier aan. Het begin van beide delen moet precies gelijk zijn. Indien nodig moet het teveel aan materiaal worden weggesneden.



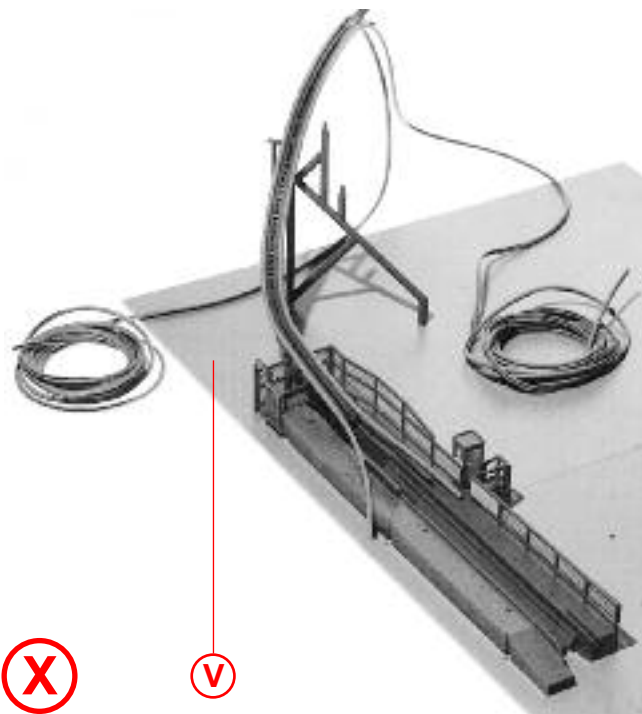
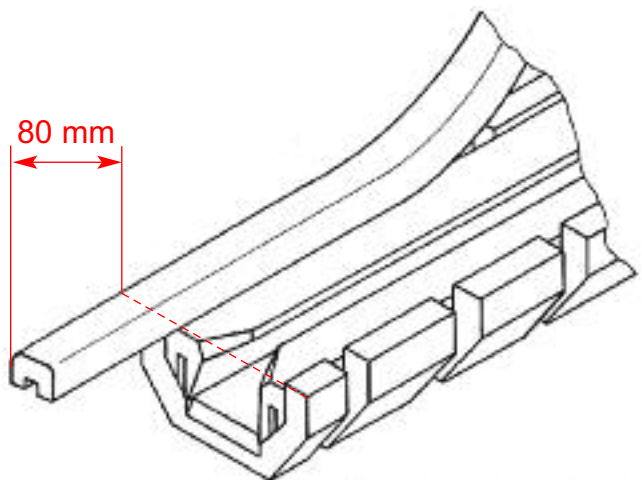

- D** Das Laufprofil von der Rolle abwickeln und in zwei gleich lange Stränge halbieren. Zur Verlegung des ersten Stranges lassen Sie ca. 80 mm des Laufprofils überstehen (dient zur späteren Verlegung auf dem Bahnsteig). Streichen Sie die oberen Flächen des Fahrbahnprofils dünn mit Plastikklebstoff FALLER EXPERT ein (nicht zu weit vorausarbeiten) und drücken Sie das Profil, mit leichtem Gegendruck von unten, auf die Fahrbahnaußenkante (siehe Skizze). Ist das erste Laufprofil etwa 150 mm weit verlegt, das zweite Laufprofil in gleicher Weise 150 mm weit verlegen und danach mit dem Einbau der Fahrbahn beginnen.
- GB** Unwind the running section from the roll and separate it into two equal lane halves. For laying the first lane, the run section must project approx. 80 mm (it serves for laying the platform at a later time). Apply a thin coat of FALLER EXPERT plastic cement to the top surfaces of the track (avoid progressing too far) and press the section with slight counterpressure from beneath to the outside edge of the track (see drawing). As soon as the first run section has been laid for 150 mm, lay the second run section in the same manner for a length of 150 mm and then start mounting the track.
- F** Dérouler le profilé de roulement et le partager en deux tronçons similaires. Pour la pose du premier tronçon, laisser dépasser env. 80 mm du profilé de roulement (sert à la pose ultérieure sur le quai). Enduire légèrement la surface supérieure de la voie avec de la colle plastique FALLER EXPERT (ne pas trop travailler à l'avance) et appuyer le profilé avec une légère contrepression du bas sur le bord extérieur de la voie (voir schéma). Si environ 150 mm du premier profilé de roulement sont posés, poser le deuxième profilé sur env. 150 mm de la même façon et commencer ensuite avec le montage de la voie.
- NL** Het loopprofiel geheel afrollen en in twee gelijke stukken delen. Bij plaatsing van het eerste deel moet dit ca. 80 mm uitsteken (is nodig voor latere bevestiging op het perron). Breng op de bovenste randen van de baanrails een dun laagje plasticlijm FALLER EXPERT aan (niet te veel in een keer) en druk het profiel, met een beetje tegendruk van onder, op de buitenkant van de baanrails (zie tekening). Als ongeveer 150 mm lengte is vastgelijmd, moet ook het tweede deel over deze lengte worden bevestigd. Daarna kan worden begonnen met de aanleg van de baanrails.





Antriebsspirale leicht ölen. Nur säure - und harzfreies Öl verwenden (Art. Nr. 170489).

Sparingly oil the driving coil. Use acid and resin - free oil only (art. no. 170489).

Enduire spirale d'entraînement d'une goutte d'huile. Ne pas utiliser d'huile d'acide ou de résine (nr. 170489).

Aandrijfspiraal moet worden geölied. Alleen zuur - en harsvrije olie gebruiken (nr. 170489).

**D** Der flexible Fahrbahnstrang wird bis an die Anschlagkante des Bahnsteigs geführt und dort bündig mit Plastikklebstoff angeklebt. Schieben Sie nun die Antriebsspirale mit der offenen Wicklung durch den Führungskanal des Bahnsteiges (siehe Skizze) in das Fahrbahnprofil. Achten Sie darauf, daß die Antriebsspirale beweglich bleibt.

**GB** Run the flexible track line to the stop edge of the platform and glue it there flush with plastic cement. Now slide the driving spiral with the open winding through the guide channel of the platform (see drawing). See to it that the driving spiral remains movable.

**F** Poser le tronçon de voie flexible jusqu'au bord de butée du quai et l'y coller à fleur avec de la colle plastique. Glisser à présent la spirale d'entraînement avec l'enroulement ouvert dans le canal de guidage du quai (voir schéma) dans le profilé de la voie. Veiller à ce que la spirale d'entraînement reste mobile.

**NL** De flexibele baanrailstrook wordt tegen de stootkant van het perron gedrukt en daar strak tegenaan gelijmd. Schuif nu de aandrijfspiraal met de open kant door het geleidingskanaal van het perron (zie tek.) in het baanrailsprofiel. Let erop dat de aandrijfspiraal beweegbaar blijft.

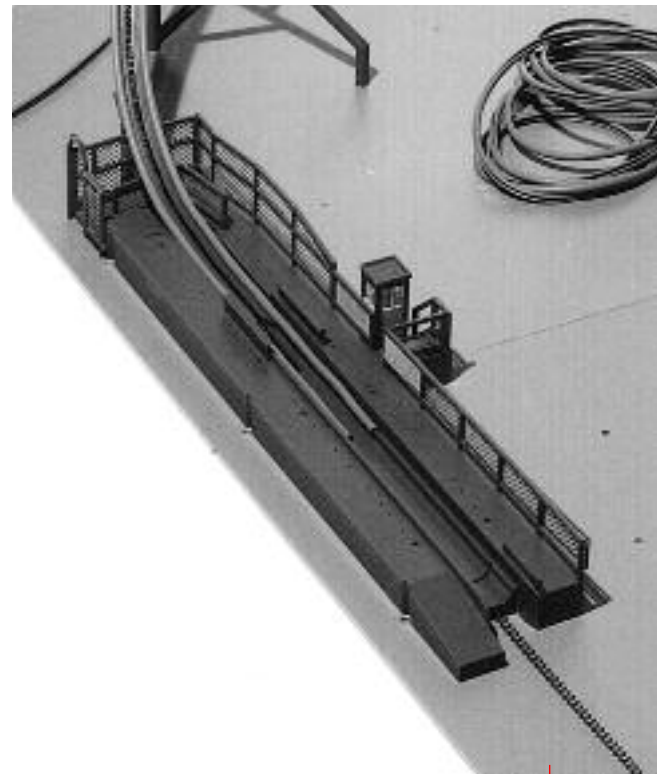

In das Spiralende am Bahnsteig wird dann die Antriebswelle ca. 20 mm tief eingeschoben (nicht kleben). Das andere Ende der Antriebswelle wird in die Spirale des Motors eingeschoben und verklebt (Sekundenkleber FALLER EXPERT rapid). Siehe Pos. c.

Then push in the drive shaft approx. 20 mm into the spiral end at the platform (do not glue it). Slide the other end of the drive shaft into the spiral of the motor and glue it (with split-second cement FALLER EXPERT rapid). See item c.

Si l'extrémité de la spirale est sur le quai, l'arbre d'entraînement est introduit (ne pas coller) sur une profondeur d'env. 20 mm. Glisser l'autre extrémité de l'arbre d'entraînement dans la spirale du moteur et la coller (colle rapide FALLER EXPERT rapide). Voir pos. c.

Steek de aandrijfas ca. 20 mm in het spiraaleinde bij het perron (niet lijmen). Het andere eind van de aandrijfas wordt in de spiraal van de motor gedrukt en vastgelijmd (secondenlijm FALLER EXPERT rapid). Zie pos. c.

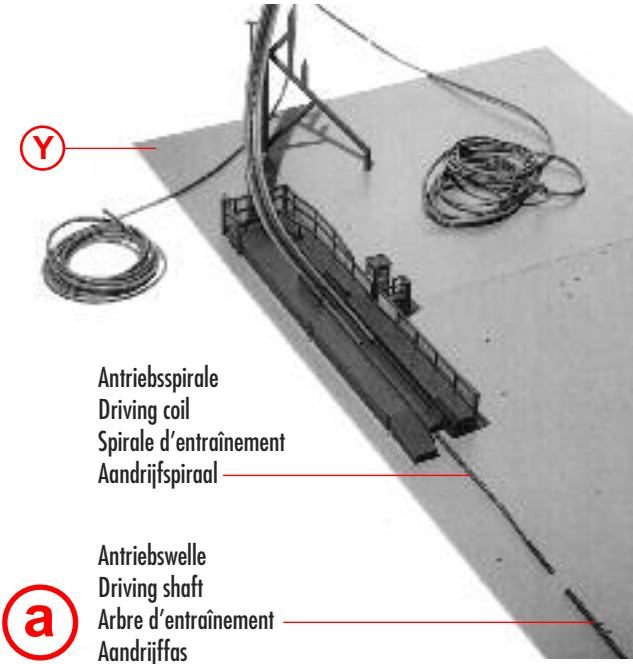

Inhalt	Tüte	Contents	bag
Contenu	sachet	Inhoud	zakje

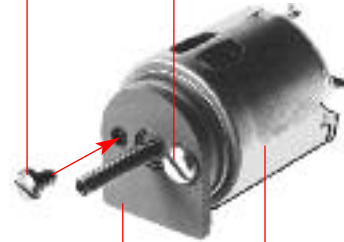

**b** Antriebsmotor  
Driving motor  
Moteur d'entraînement  
Aandrijfmotor

5/5



hier kleben  
glue here  
coller ici  
hier lijmen

5/4

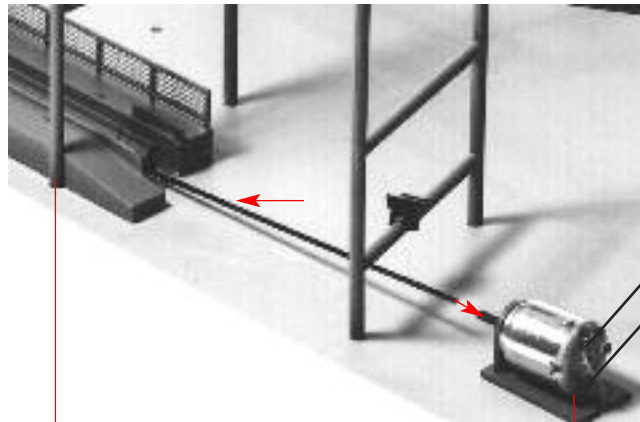

**a** Drehrichtung  
Direction of rotation  
**c** Sens de rotation  
Draairichtung

Antriebswelle  
Driving shaft  
Arbre d'entraînement  
Aandrijfas

**b**

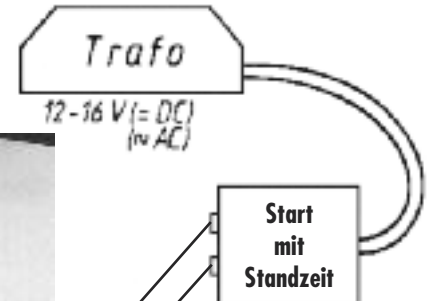

Spannungsregler  
Voltage regulator  
Régulateur de tension  
Spanningsreglaar  
Laufzeit ca. 12 sek.  
Standzeit ca. 16 sek.  
Run time approx. 12 sec.  
Time parked approx. 16 sec.  
Durée de marche env. 12 sec.  
Durée d'arrêt env. 16 sec.  
Looptijd ca. 12 sec.  
Stilstand ca. 16 sec.

Verlegen Sie nun den Fahrbahnstrang entsprechend den folgenden Abbildungen.  
 Fixieren Sie den Fahrbahnstrang von Stütze zu Stütze mit einem Tropfen Sekundenkleber (FALLER EXPERT rapid)  
 auf den Fahrbahnträgerteilen (siehe Skizze).  
 Achten Sie auf einen gleichmäßig, fließenden Fahrbahnverlauf und darauf, daß die Fahrbahn nicht zu tief durchhängt!

Now lay the track lane as shown in the following illustrations.  
 Locate it from support to support with a drop of split-second cement (FALLER EXPERT rapid) to the track carrying parts.  
 See to it that the track runs evenly and continuously and that it does not drag excessively !

Poser à présent le tronçon de voie conformément aux figures suivantes.  
 Fixer le tronçon de support à support avec une goutte de colle rapide (FALLER EXPERT rapid)  
 sur les points support de la voie (voir schéma).  
 Veiller à ce que la voie ait un tracé régulier et coulant et qu'elle ne fléchisse pas!

Breng nu de baanrailsstrook aan zoals aangegeven in de volgende afbeelding.  
 Fixeer de strook van steun tot steun met een druppeltje secondenlijm (FALLER EXPERT rapid)  
 op de baanrails-draagbeugels.  
 Let op een gelijkmatig en vloeiend verloop van de baanrails. Deze mag niet te diep doorhangen !

d



Sekundenkleber (FALLER EXPERT rapid 170500) verwenden.  
 Use instant modelling cement (FALLER EXPERT rapid 170500).  
 Utilisez la colle rapide (FALLER EXPERT rapid 170500).  
 Gebruik secondenlijm (FALLER EXPERT rapid 170500).

c



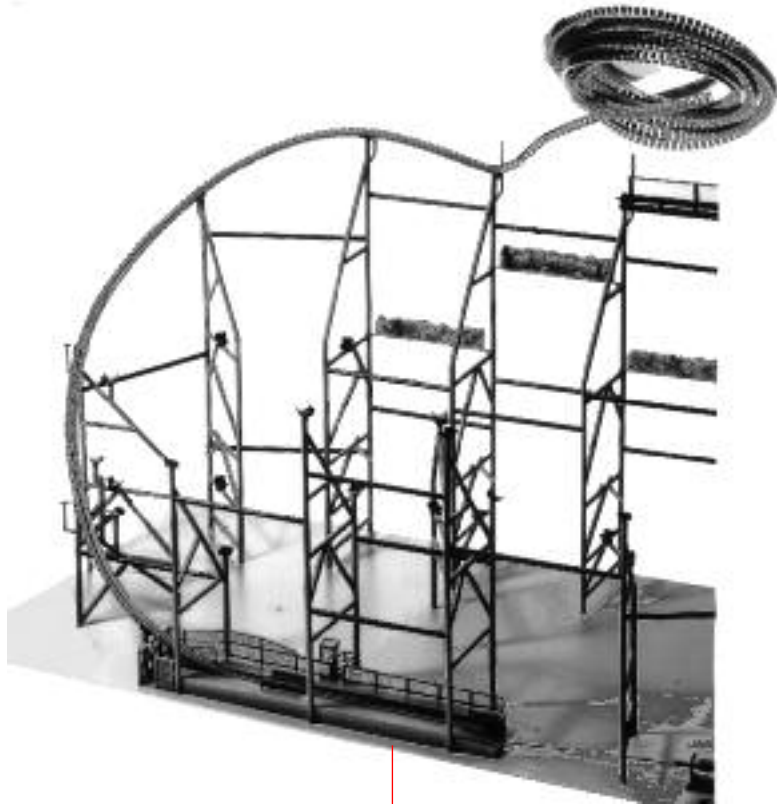

e

d

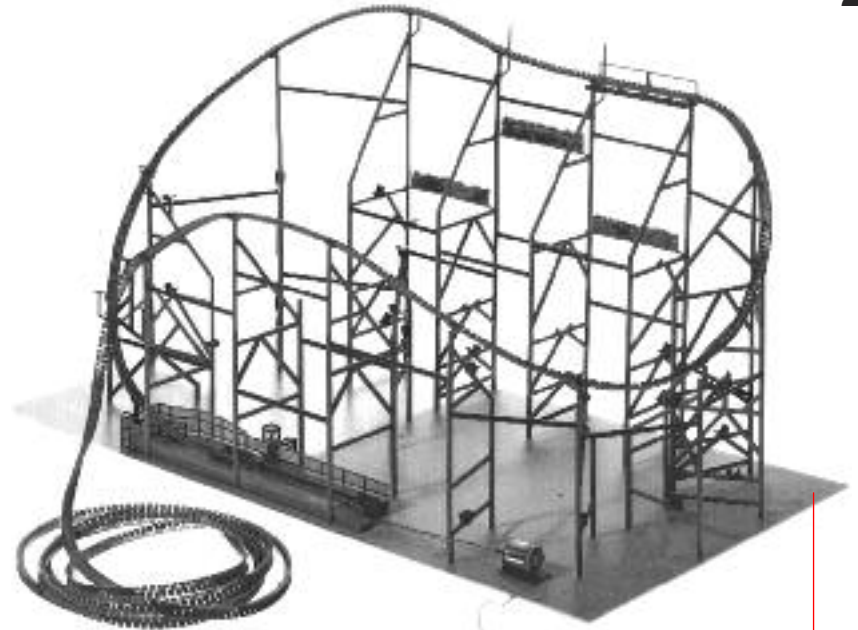

e

Fahrbahn im größtmöglichen Bogen verlegen (siehe Abbildung)!

Run the track in as large bows as possible (see illustration)!

Poser la voie de sorte qu'elle forme la plus grande courbe possible (voir figure)!

Maak de bochten van de rijbaan zo ruim mogelijk (zie afb.)!

f

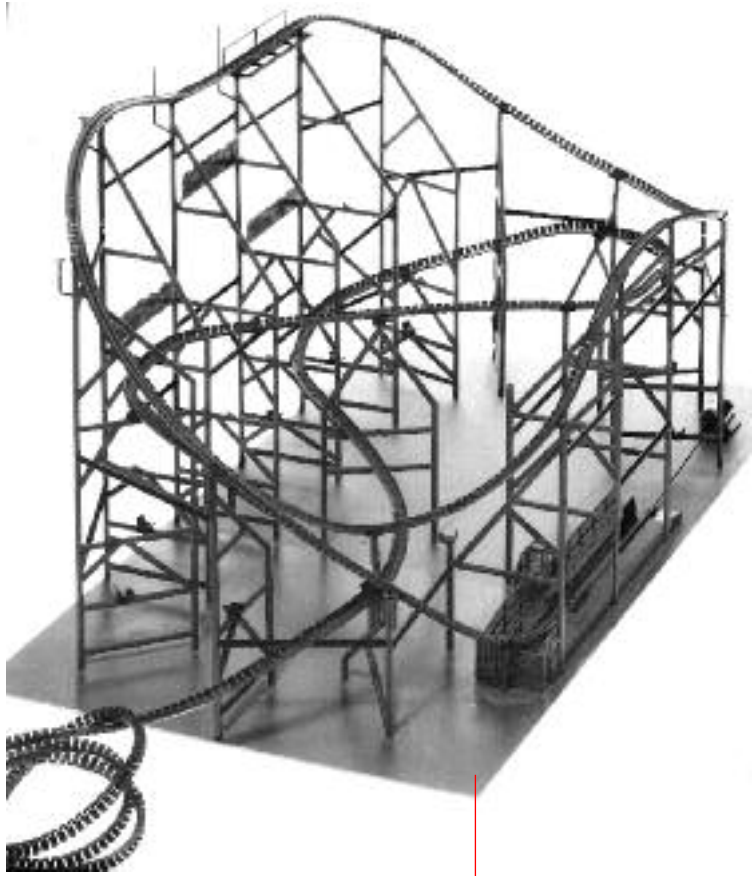

g

f



h

g

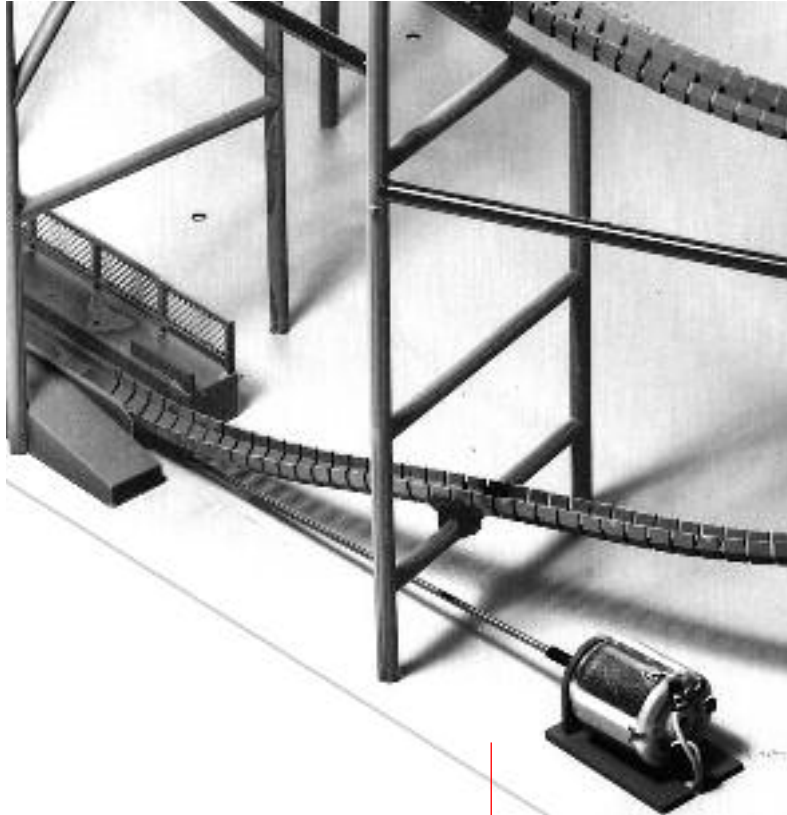

Bei korrekter Verlegung des Fahrbahnstranges bleibt ein kleiner Überhang übrig, der abzuschneiden ist. Kleben Sie nun das Ende des Fahrbahnstranges bündig in den Bahnsteig ein.

Wie auf Seite 17 Pos. X begonnen, fahren Sie nun mit der Verlegung des ersten Laufprofils in gleicher Weise Schritt für Schritt bis zum anderen Ende des Laufprofils fort.

Das zweite Laufprofil wird in gleicher Form verarbeitet.

Die Enden der Laufprofile schneiden Sie bündig zum Profilanfang ab (siehe Seite 24 Pos. j - l).

If the track lane is laid correctly, a small projection will be left; cut it off.

Now glue one end of the track lane into the platform, so that it is level.

As started on page 17, item X, continue laying the first run section in the same manner, proceed step by step up to the other end of the run section.

Handle the second run section in the same manner.

Cut off the ends of the run section level with the start of the section (see page 24, item j - l).

Si le tronçon de voie est posé correctement, il reste une petite saillie qu'il faut couper.

Coller à présent l'extrémité du tronçon de la voie à fleur dans le quai.

Comme commencé à la page 17 pos. X, continuer la pose du premier profilé de roulement pas à pas de la même façon jusqu'à l'autre extrémité du profilé.

Le deuxième profilé est traité de la même façon.

Couper les extrémités des profilés de roulement à fleur par rapport au début (voir page 24 pos. j - l).

Bij correcte aanleg van de baanrails blijft een stuk over. Snij dit af.

Lijm nu het eind van de baanrailsstrook strak in het perron. Zoals op blz. 17 bij pos. X begonnen, gaat u nu door met het aanbrengen van het eerste loopprofiel, op dezelfde manier en stap voor stap tot aan het andere einde van het loopprofiel. Het tweede loopprofiel wordt op dezelfde wijze bevestigd.

De einden van het loopprofiel moet u strak langs het profielbegin afsnijden (zie blz. 24 pos. j - l).



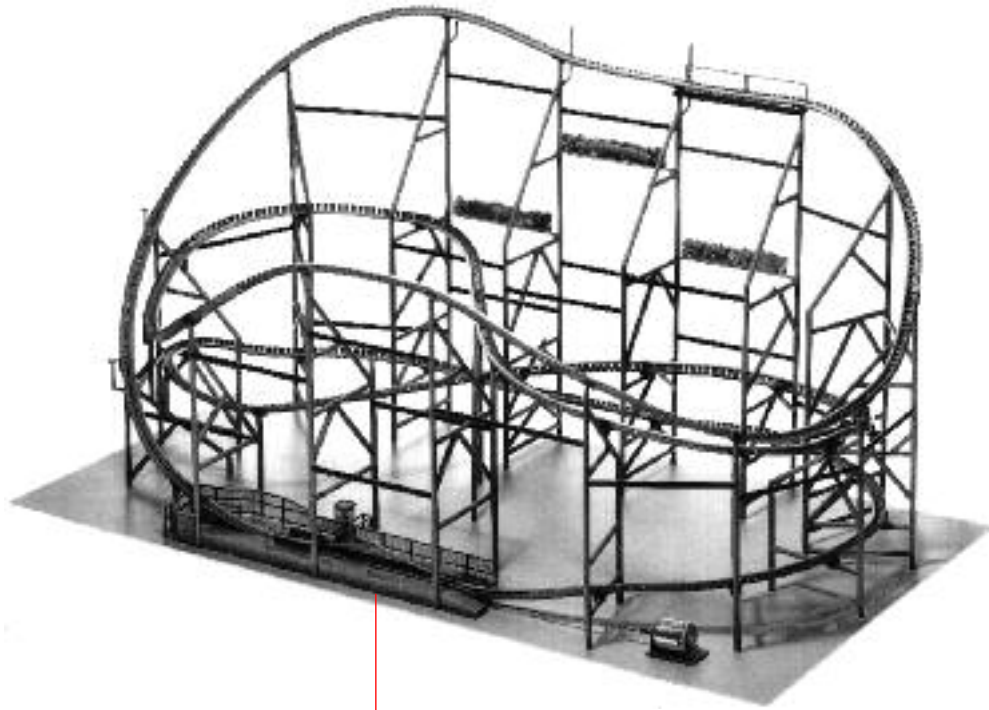

j

i

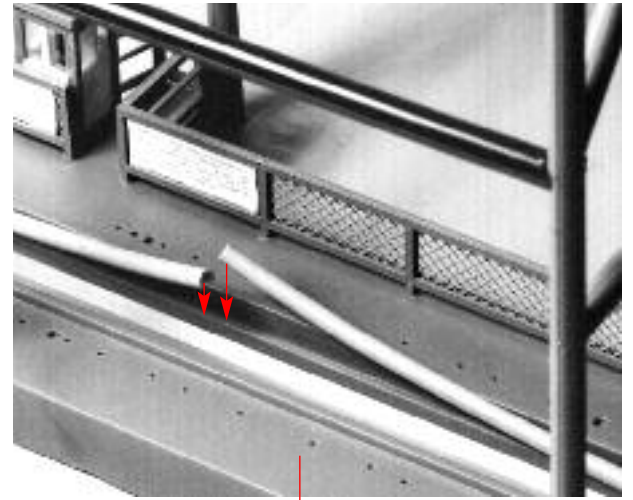

k

j

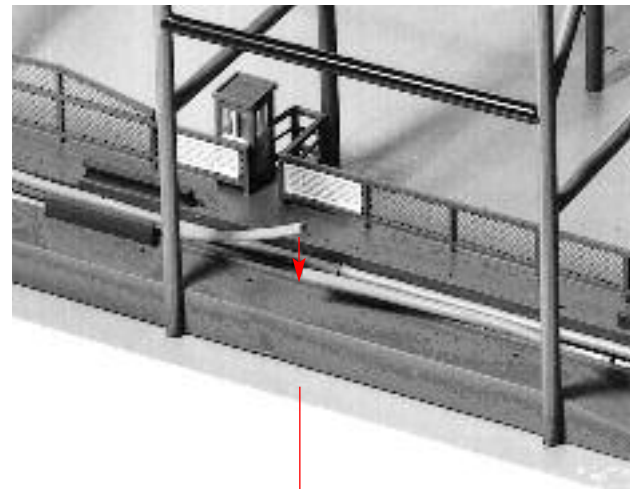

l

k



Fahrzeuge auf Abstandhalter legen und mit Faden doppelt verknoten. Fadeneinde bis auf ca. 2 mm am Knoten abschneiden. Knoten in die vorgesehene Vertiefung drücken und zur Sicherheit mit einem Tropfen Sekundenkleber befestigen.

Put cars on spacers and knot them twice with thread. Cut off thread end at the knot, save approx. 2 mm. Press knot into the recess and fix it with a drop of split-second cement for safety.

Placer les véhicules sur les écarteurs et les nouer deux fois avec du fil. Couper l'extrémité du fil jusqu'à 2 mm du noeud. Enfoncer le noeud dans l'évidement prévu et pour plus de sécurité le fixer avec une goutte de colle rapide.

Wagentjes op de afstandmal leggen en met garen dubbel vastknopen. Knip de gareneinden af tot op ca. 2 mm van de knopen. Druk de knopen daarna in de gaatjes en zet ze vast met een druppeltje secondenlijm.



m

Inhalt	Tüte	Contents	bag
Contenu	sachet	Inhoud	zakje



14/5

17/9

14/1

Inhalt	Tüte	Contents	bag
Contenu	sachet	Inhoud	zakje

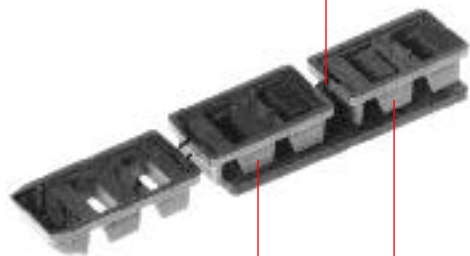

m

14/1

Inhalt	Tüte	Contents	bag
Contenu	sachet	Inhoud	zakje



n

14/1

n

o

n

p

Inhalt	Tüte	Contents	bag
Contenu	sachet	Inhoud	zakje

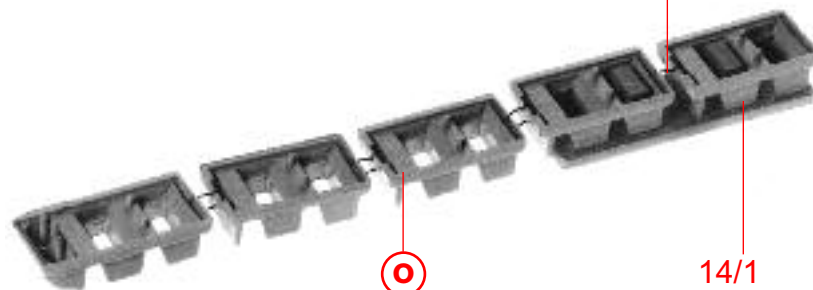

o

14/1

26

nicht kleben  
do not glue  
ne pas coller  
niet lijmen

14/2

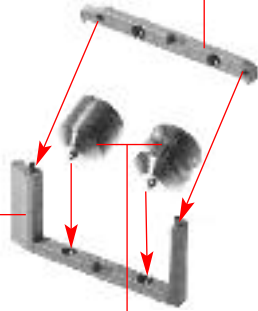

14/3

**Gleichmäßiger Lauf der Rollen überprüfen.**

**Check roller for even running.**

**Contrôler la marche régulière des rouleaux.**

**Controleer of de rollen gelijkmatig kunnen draaien.**

q

<b>Inhalt</b>	Tüte	<b>Contents</b>	bag
<b>Contenu</b>	sachet	<b>Inhoud</b>	zakje

nicht kleben  
do not glue  
ne pas coller  
niet lijmen

q

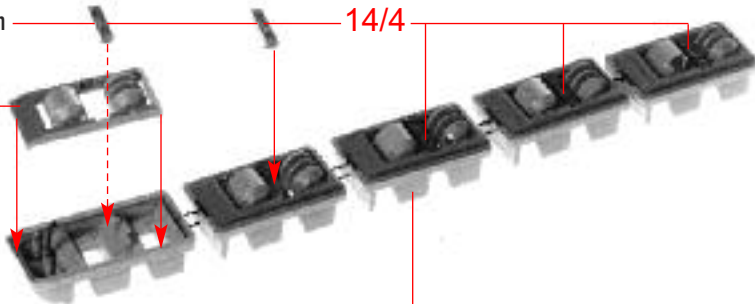

14/4

s



<b>Inhalt</b>	Tüte	<b>Contents</b>	bag
<b>Contenu</b>	sachet	<b>Inhoud</b>	zakje

nicht kleben  
do not glue  
ne pas coller  
niet lijmen

r

14/6

p

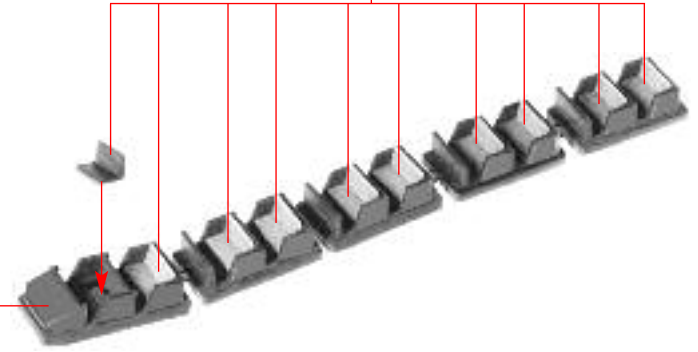

r

Sekundenkleber (FALLER EXPERT rapid 170500) verwenden.  
Use instant modelling cement (FALLER EXPERT rapid 170500).  
Utilisez la colle rapide (FALLER EXPERT rapid 170500).  
Gebruik secondenlijm (FALLER EXPERT rapid 170500).

s

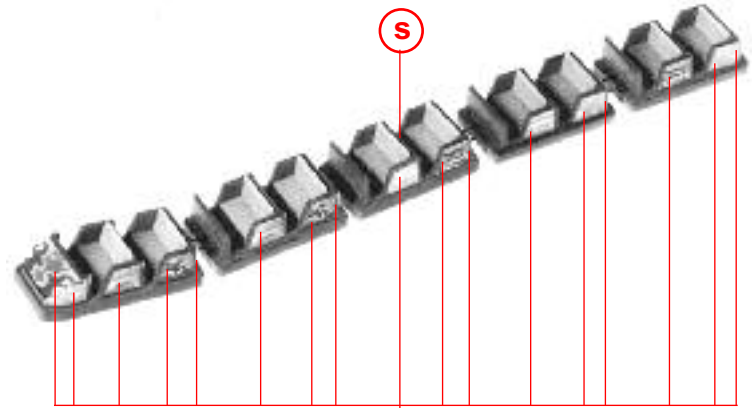

t

Deco 1 - 10

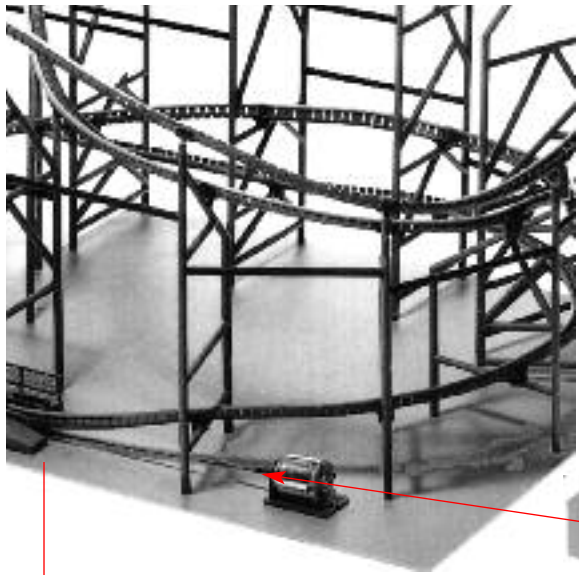

nicht kleben  
do not glue  
ne pas coller  
niet lijmen

I

5/9

5/6

12/3

5/8

5/7

U

V

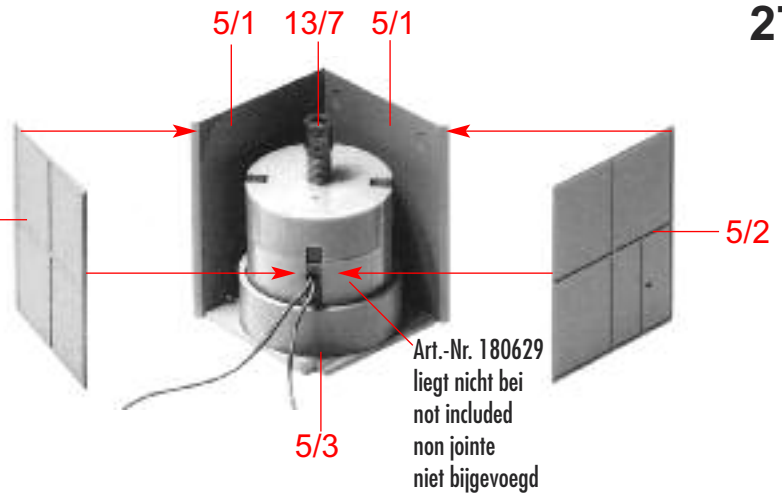

5/1 13/7 5/1

5/1

5/2

Art.-Nr. 180629  
liegt nicht bei  
not included  
non jointe  
niet bijgevoegd

5/3

V

12/3

nicht kleben  
do not glue  
ne pas coller  
niet lijmen

V

Deco 17

W

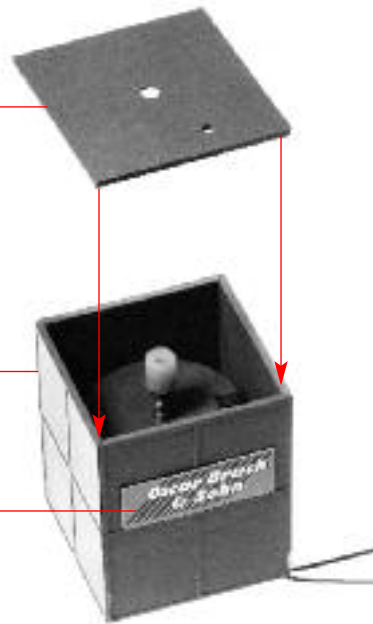

28

Deco 25

6/16

**X** 3 x

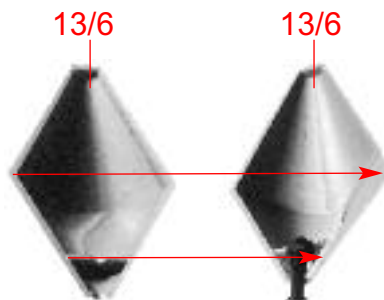
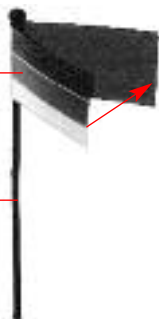

13/9

Deco

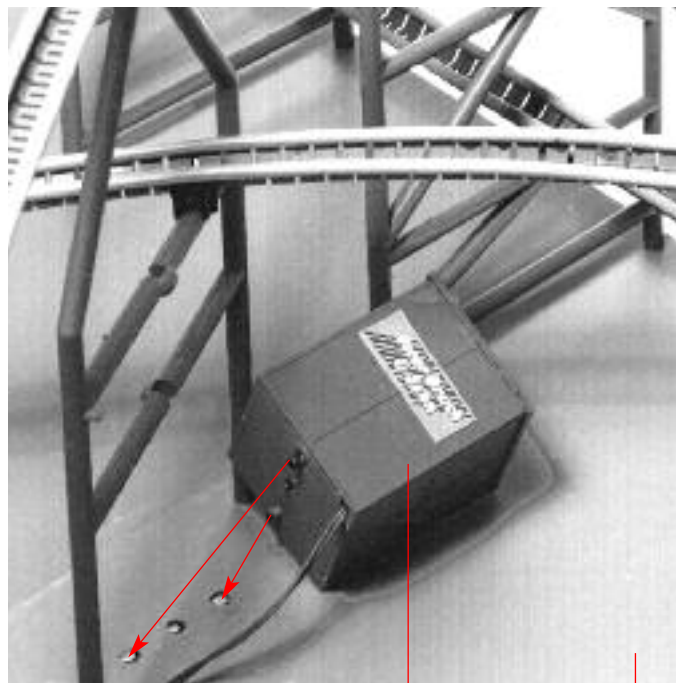

**y**

**w**

**u**

**z**



**A**

**y**

**z**

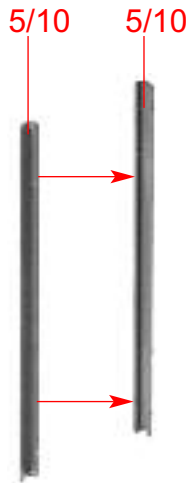
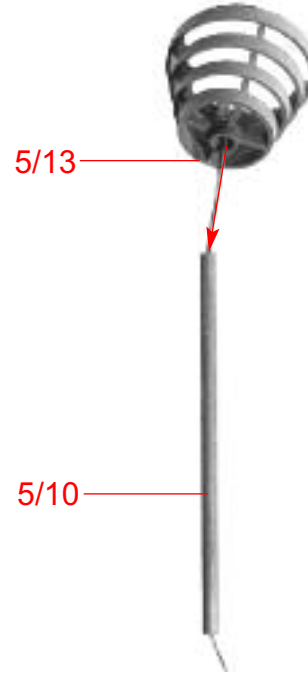
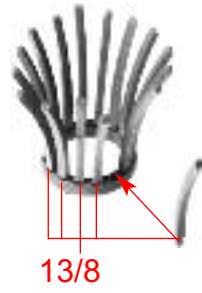
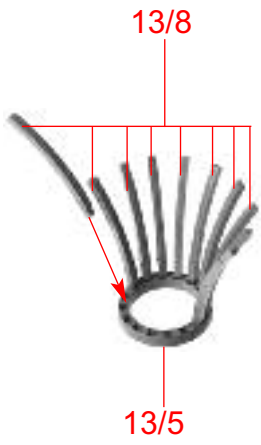

Art.-Nr. 180671 liegt nicht bei  
not included  
non jointe  
niet bijgevoegd



Es wird empfohlen, Art. Nr. 180671 gleich mit einzubauen.

It is recommended to build in Art. No. 180671 at the same time.

Il est recommandé d'incorporer tout de suite l'art. no. 180671.

De lampjes art. nr. 180671 tijdens de bouw aanbrengen.

**B** 3 x

30 18/2 18/3 18/4

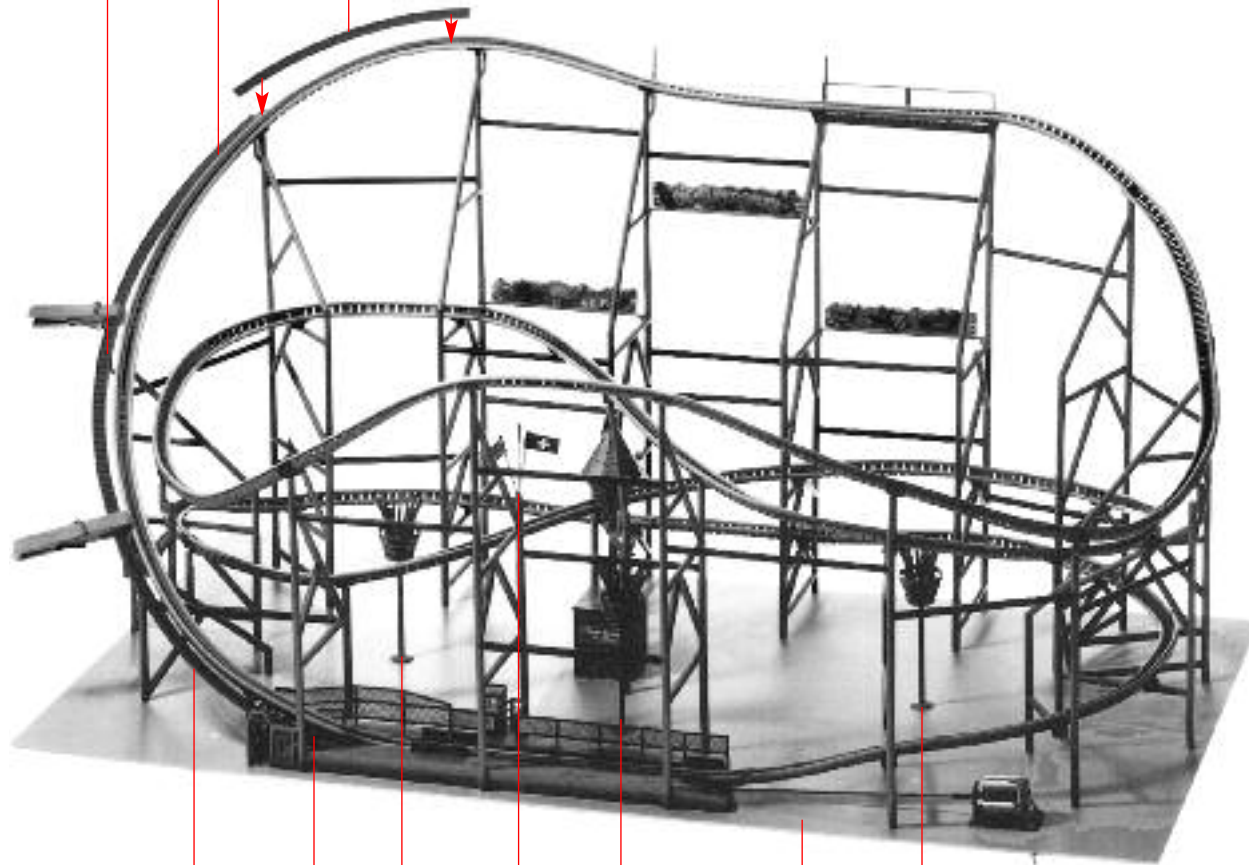

Streichen Sie die Auflagstützen mit Klebstoff FALLER EXPERT ein und verlegen Sie die Wartungstreppe, am Bahnsteig beginnend, unter leichtem Verwinden nach oben. Als Montagehilfe verwenden Sie am besten Wäscheklammern oder Haltezangen. Damit pressen Sie den Treppenstrang fest auf die Klebestellen. Erst nach gutem Austrocknen der Auflagepunkte die Klammern entfernen.

Apply FALLER EXPERT cement to the supports and mount the maintenance stair starting from the platform upwards, slightly twisting it. Preferably use clothes-pegs or holding clips as mounting aids for firmly pressing the staircase onto the cemented spots. Do not remove pegs until the supporting points have dried well.

Enduire les supports d'appui avec de la colle FALLER EXPERT et poser l'escalier de maintenance, en commençant au quai, sous une légère torsion vers le haut. Comme auxiliaire de montage, utiliser de préférence des pinces à linge ou des étriers de retenue et appuyer ainsi fermement l'escalier sur les points de collage. Enlever les pinces ou les étriers seulement si les points d'appui sont vraiment secs.

Bestrijk de steunen waarop de trap komt te liggen met FALLER EXPERT lijm en breng de onderhoudstrap aan, te beginnen op het perron en met een lichte buiging tot boven toe. Als hulpmiddel bij de montage kunt u wasknijpers of krokodilbekklemmen gebruiken. Daarmee perst u de trapstrook goed vast op de gelijmde plekken. Pas als de bevestigingspunten goed droog zijn kunnen de klemmen eraf.

C

18/1

10/1

B

X

B

A

B

16/10



7/10

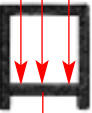

7/10

D

16/9

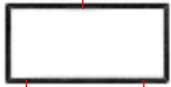

7/9

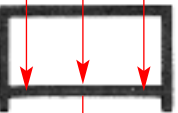
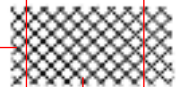

7/9

E

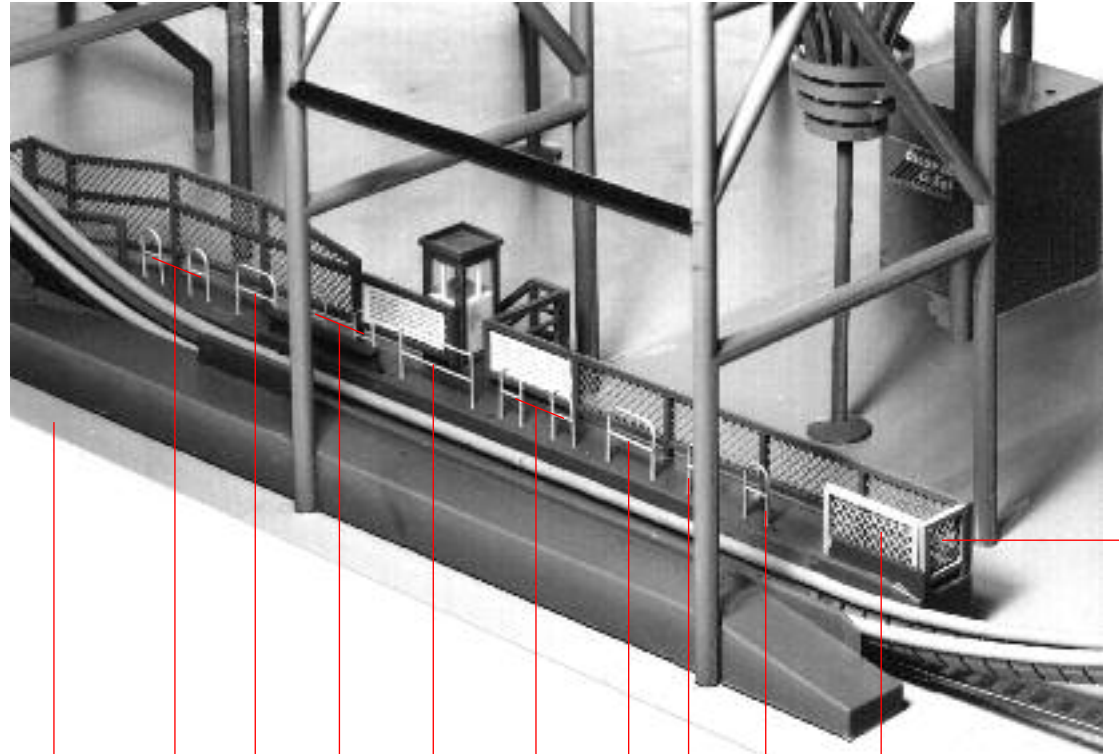

D

F

C

10/4

10/5

10/4

10/3

10/4

10/5

10/4

E

32

Deco 23

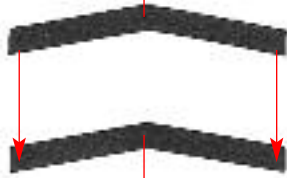

**G** 4 x 11/4

Deco 24

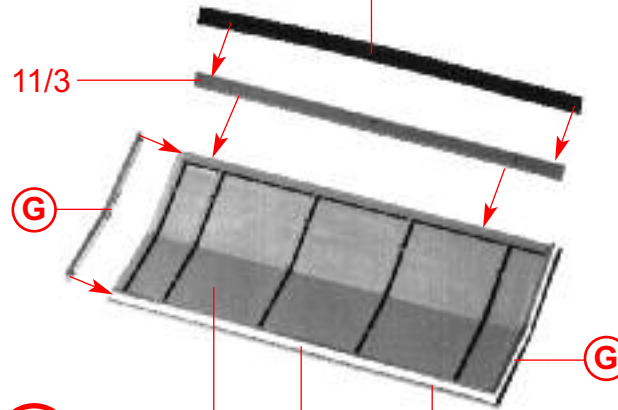

**H** 2 x 11/1 Deco 24 11/3

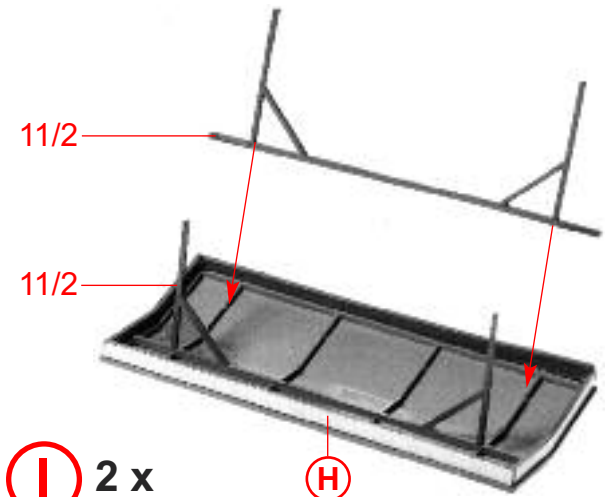

**I** 2 x **H**

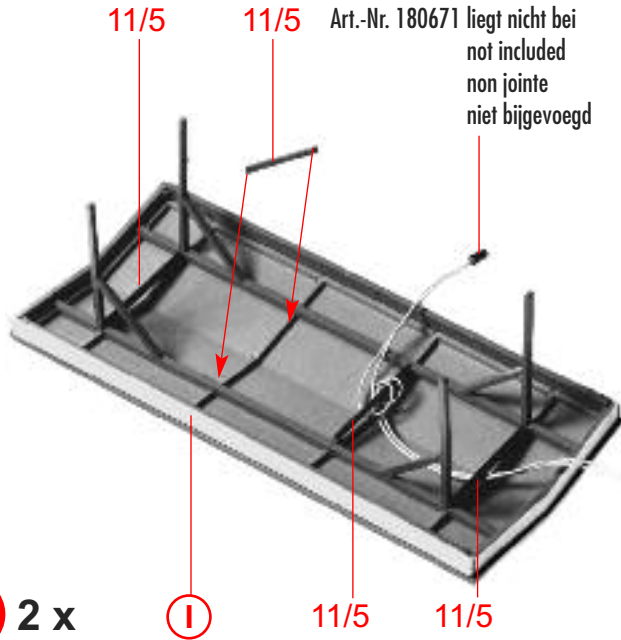

Art.-Nr. 180671 liegt nicht bei  
not included  
non jointe  
niet bijgevoegd

**J** 2 x **I** 11/5 11/5

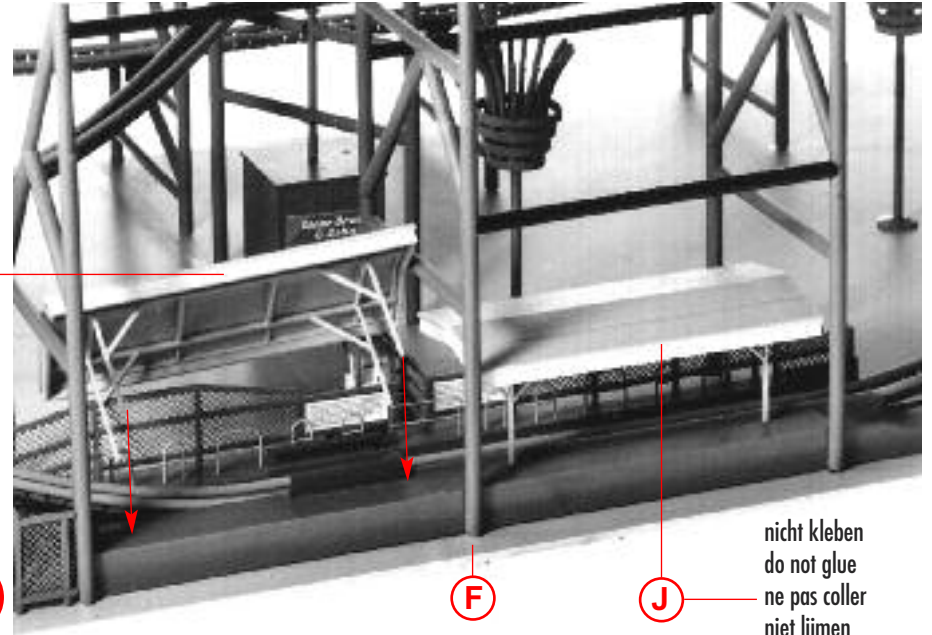

**K** **F** **J**  
nicht kleben  
do not glue  
ne pas coller  
niet lijmen



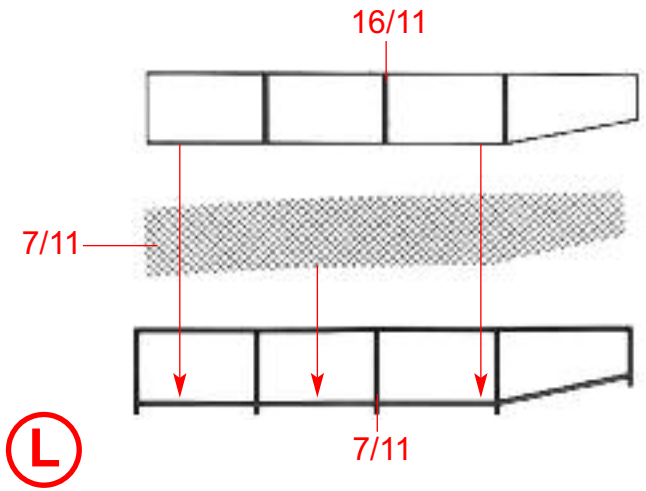

L

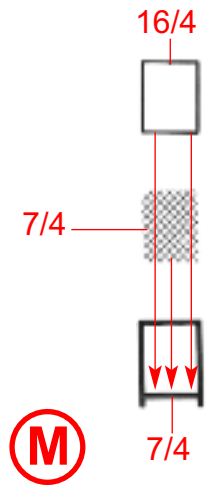

M

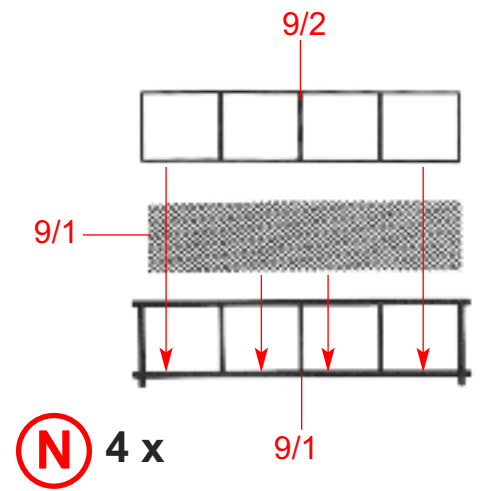

N

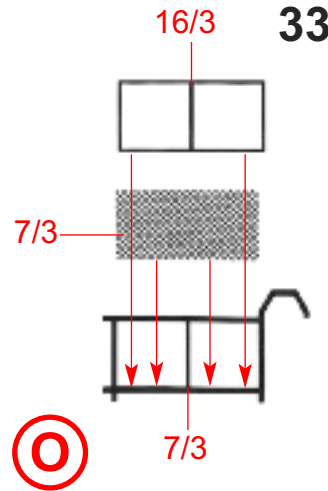

O

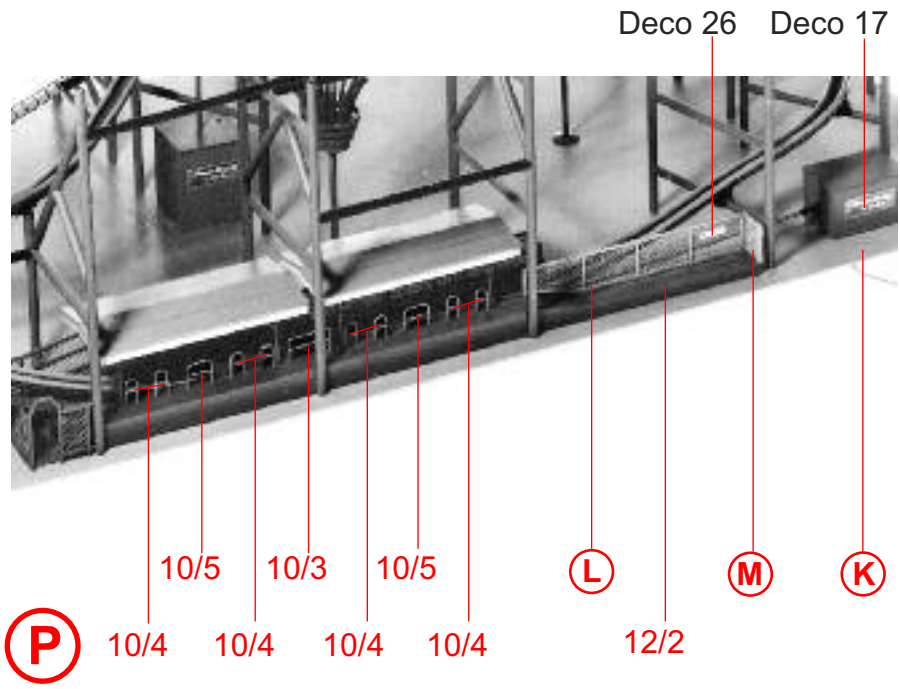

P

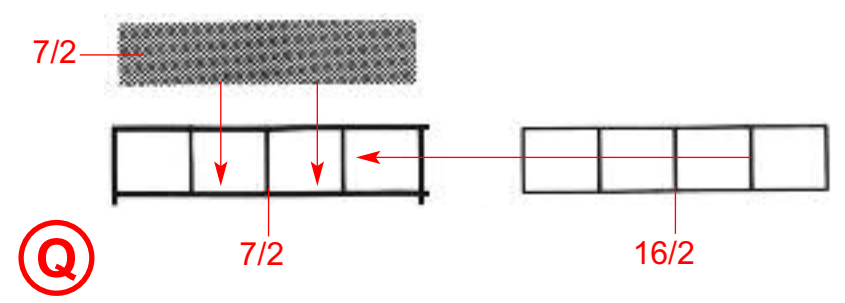

Q

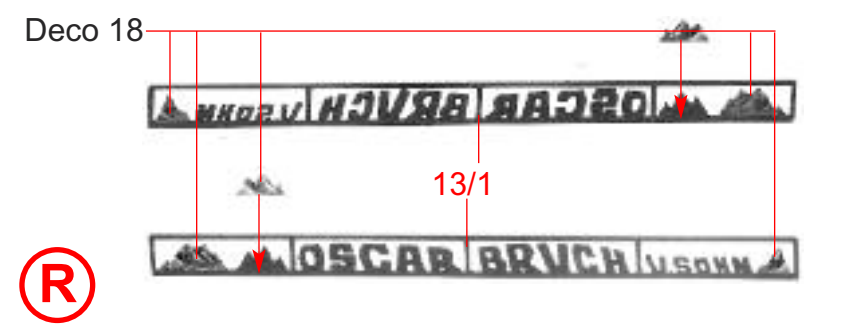

R

34

Deco 11

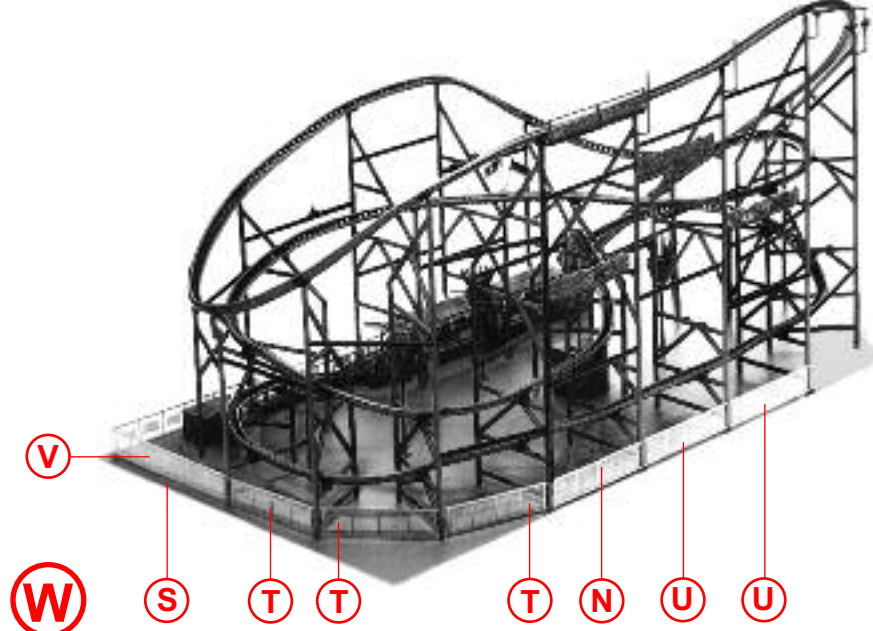
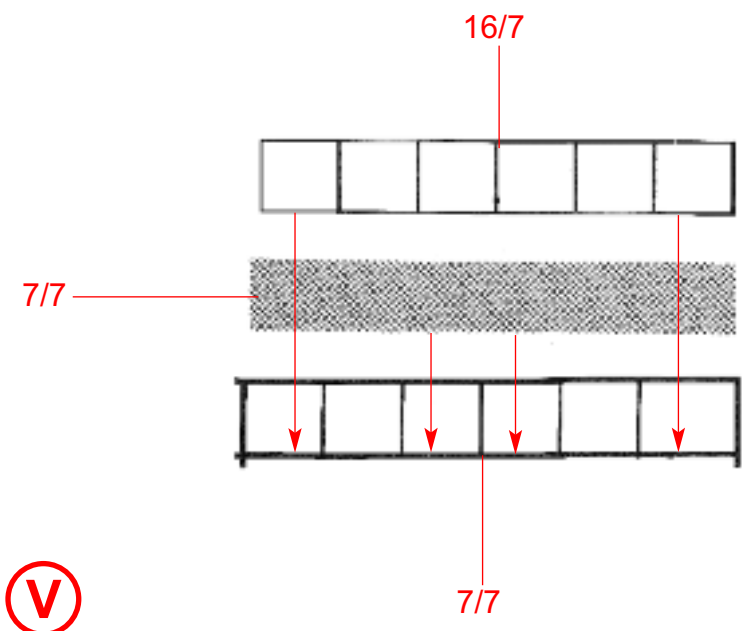
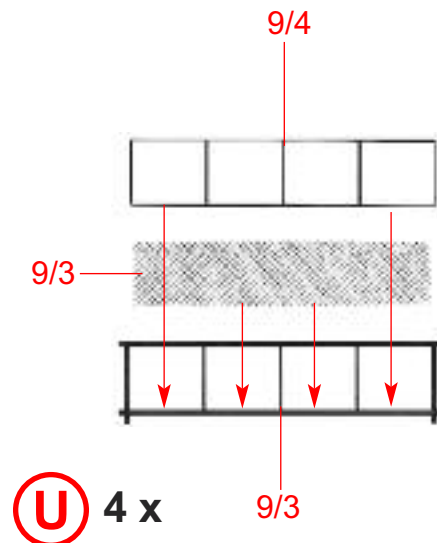
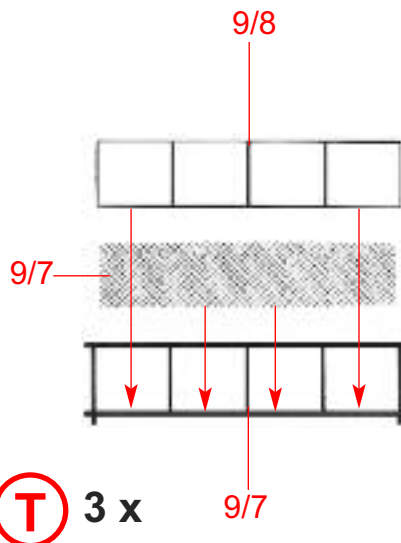
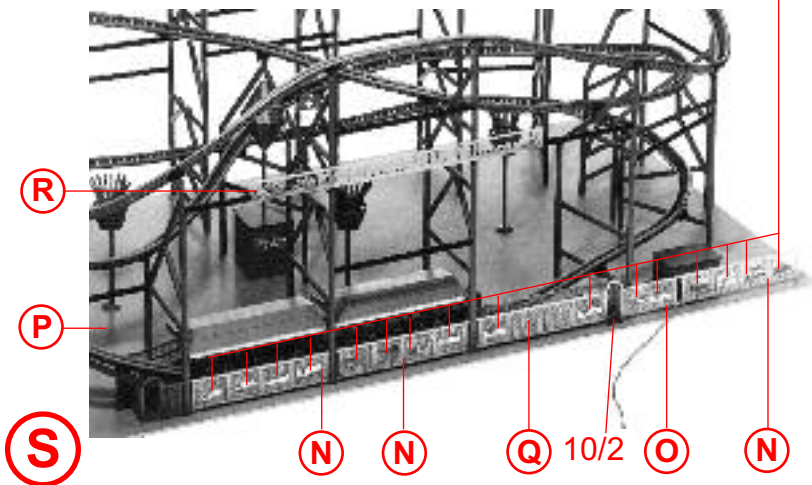

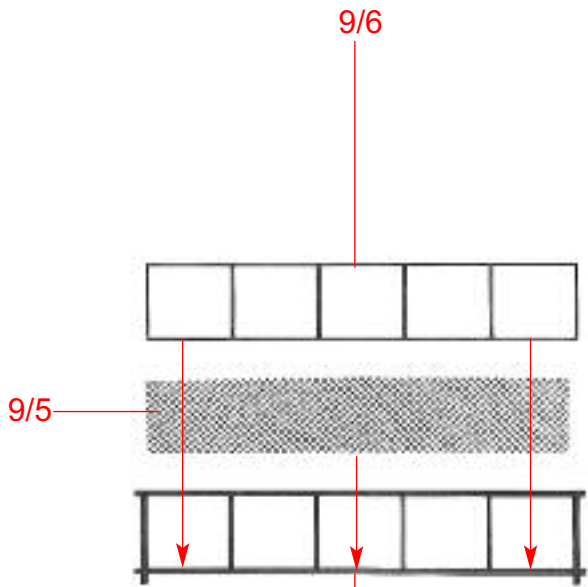

**X** 2 x

9/5

**X**

**X**

**Y**

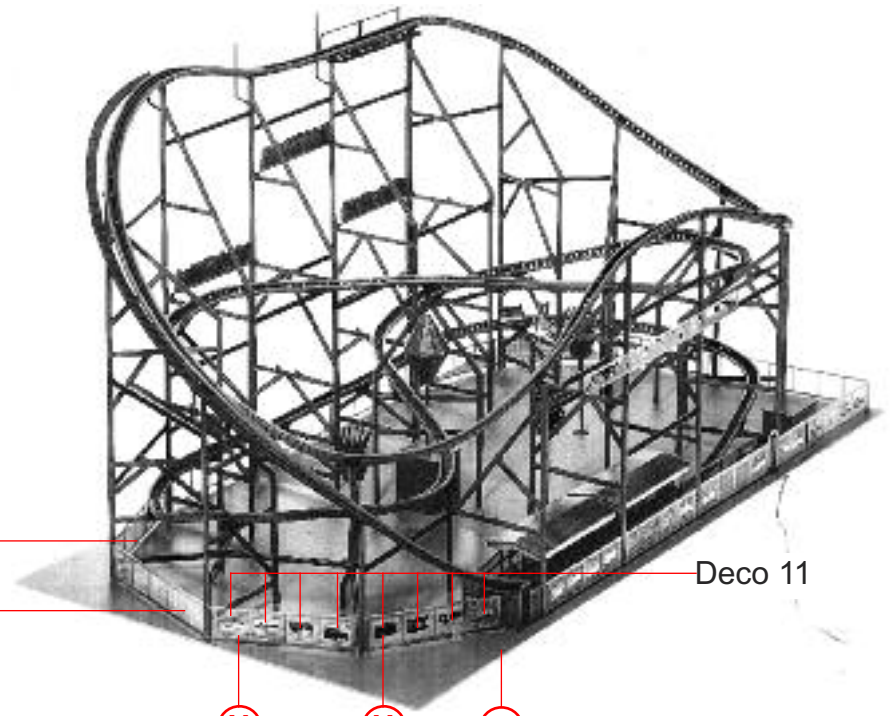

**a** 2 x

6/10



8/3

**b**

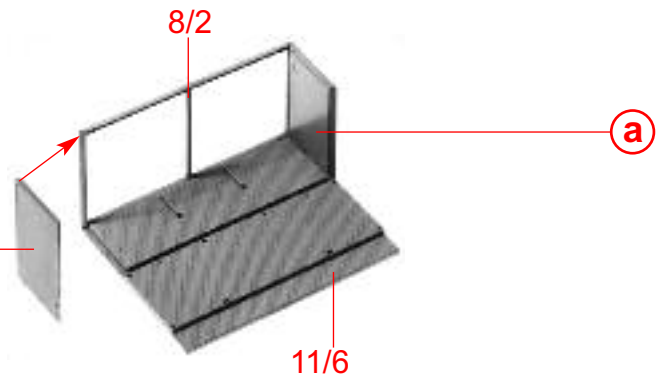

36



6/8

**(c)** 10 x

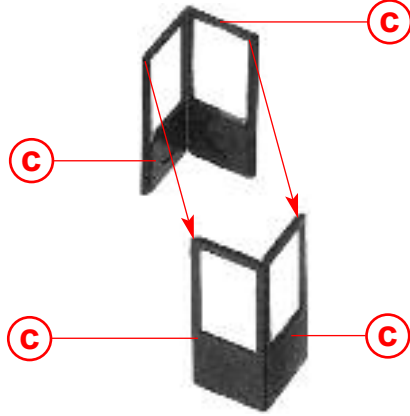

**(d)** 2 x

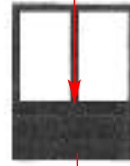
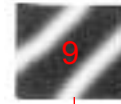

6/9

**(e)** 2 x

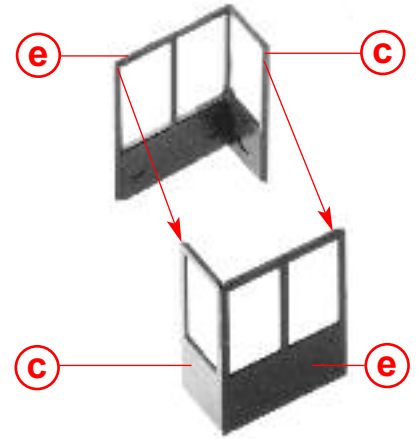

**(f)**

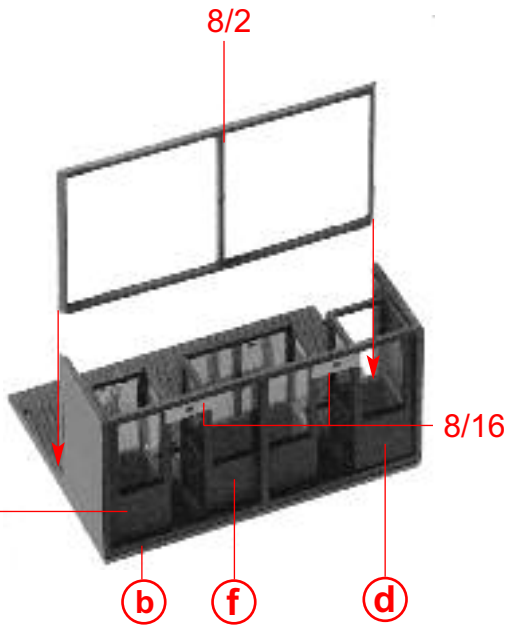

**(g)**

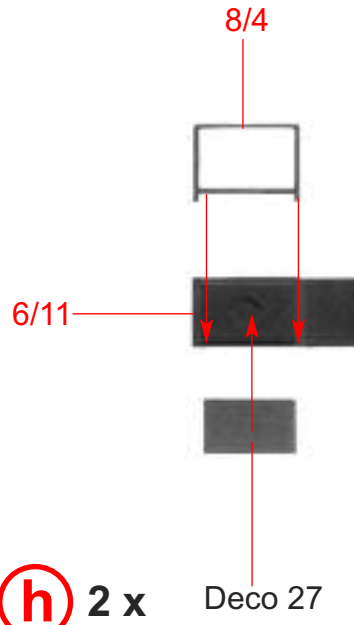

**(h)** 2 x

Deco 27

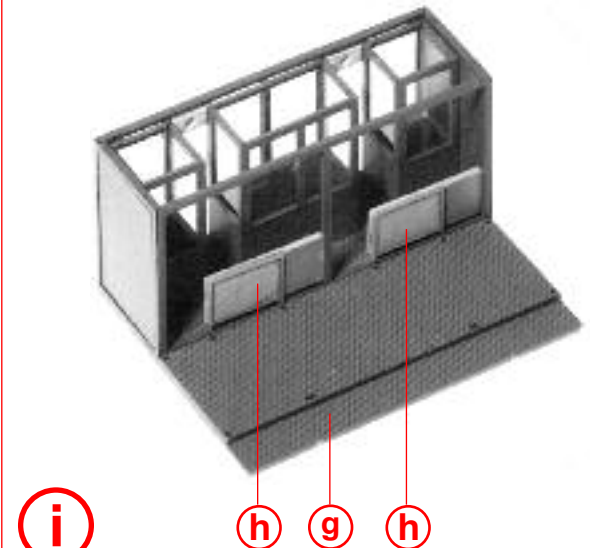

**(i)**

Art.-Nr. 180671 liegt nicht bei  
not included  
non jointe  
niet bijgevoegd

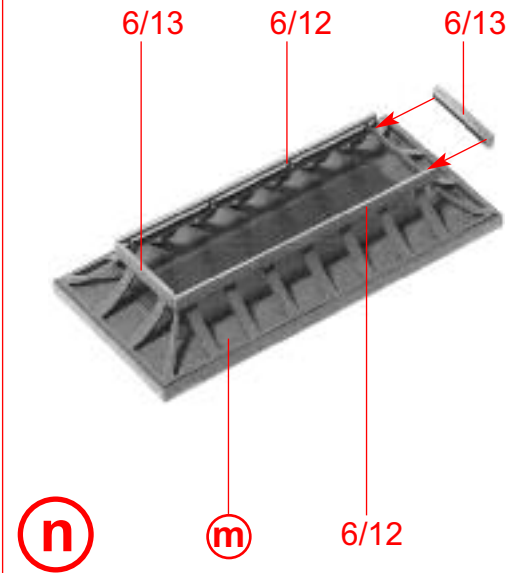
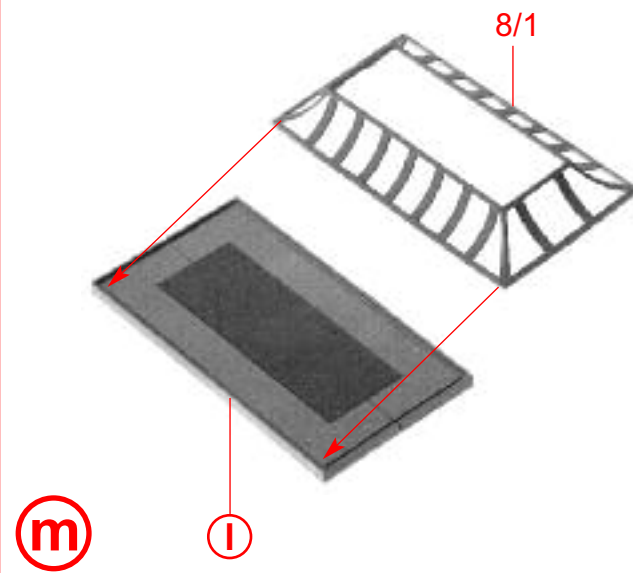
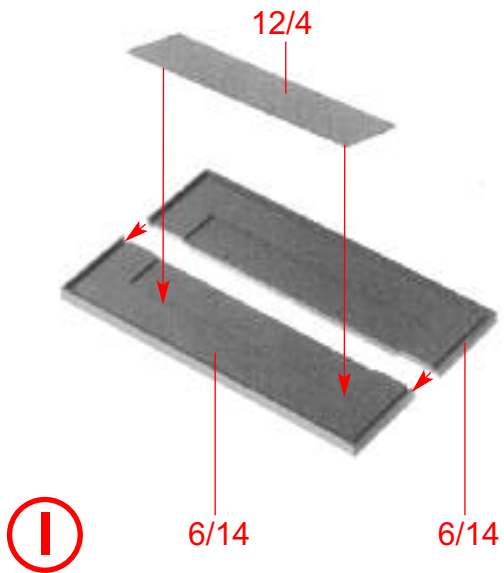
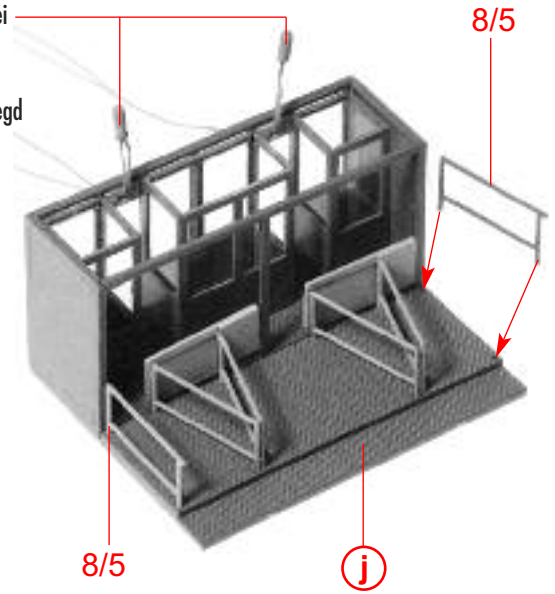
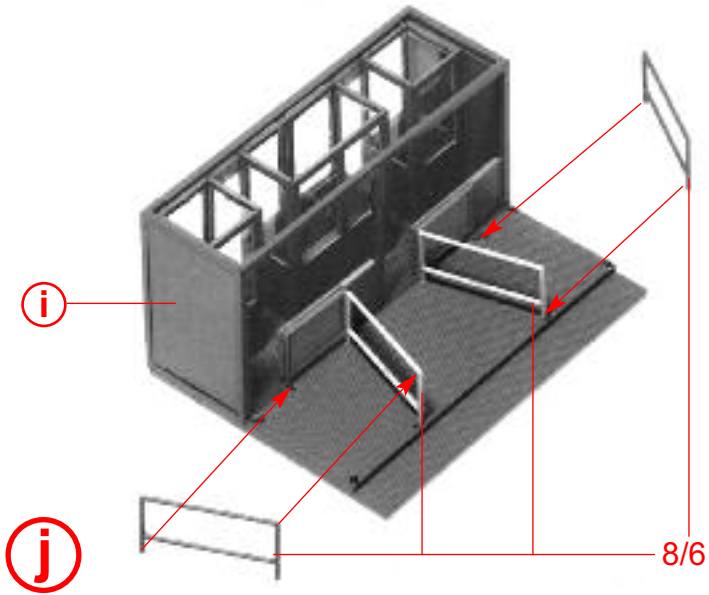

o

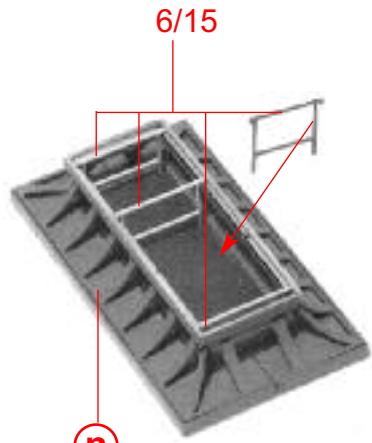

n

Deco 29

p

Deco 28

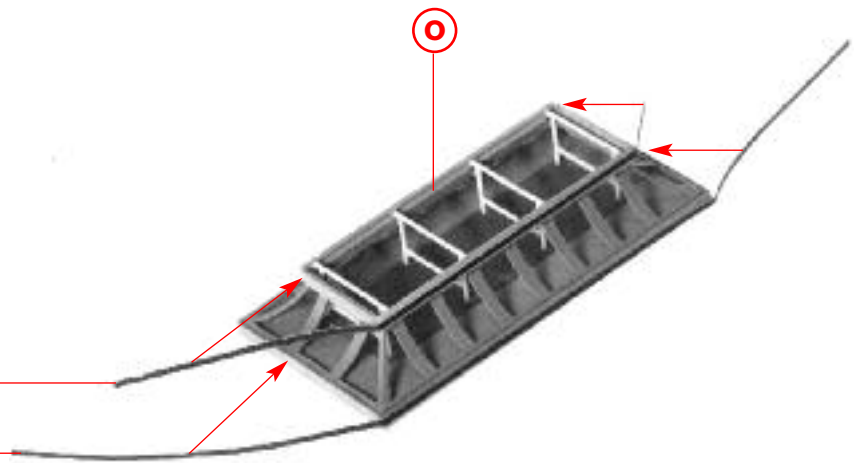

13/3

p

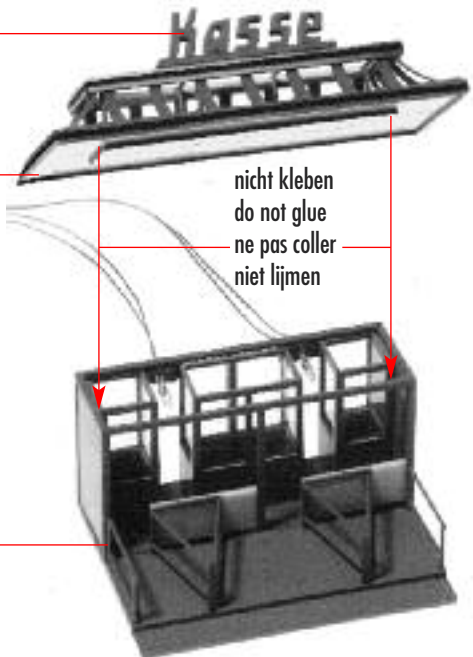

nicht kleben  
do not glue  
ne pas coller  
niet lijmen

k

q

16/5

r

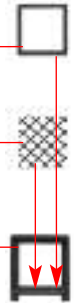

7/5

7/5

16/6

s

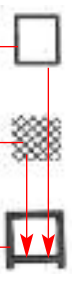

7/6

7/6

16/8

t

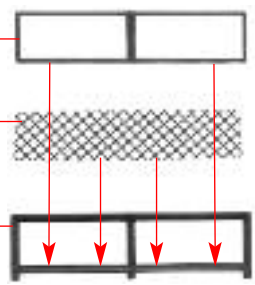

7/8

7/8

s

r

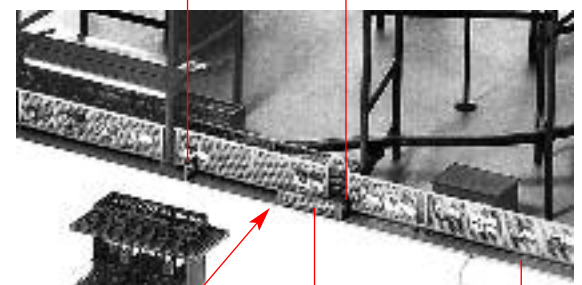

u

q

t

Y

Deco 12

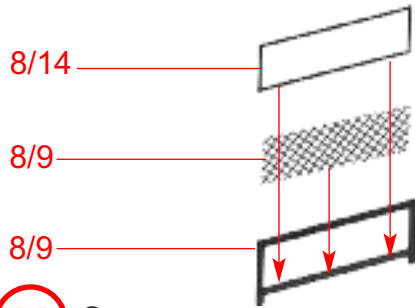

**V** 2 x

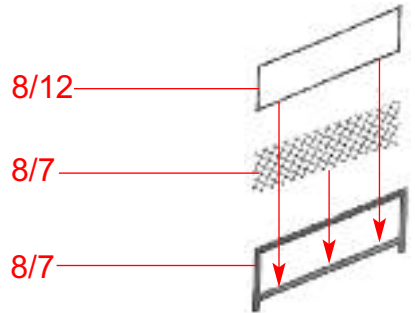

**W** 2 x

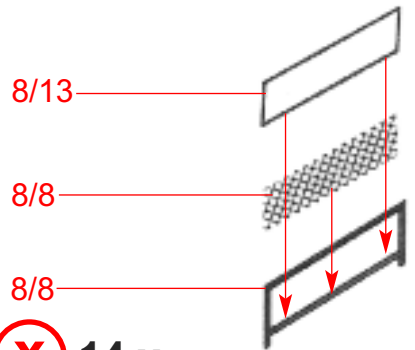

**X** 14 x

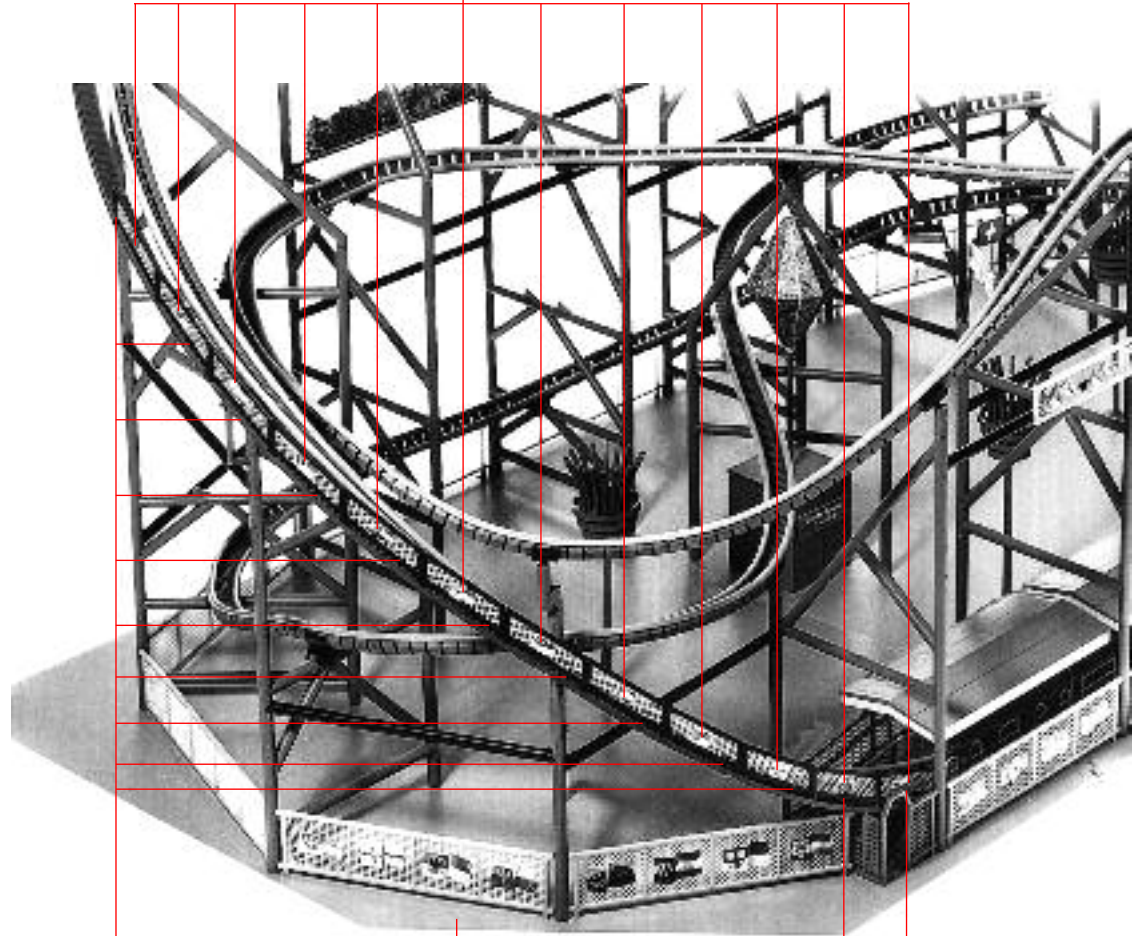

**y**

**x**

**u**

**w**

**v**

40

8/15

8/10

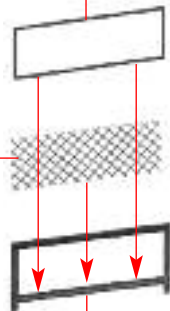

**(A)** 2 x 8/10

8/11

**(H)**

**(A)**

**(A)**

**(V)**

**(W)**

**(X)**

**(B)**

**(y)**

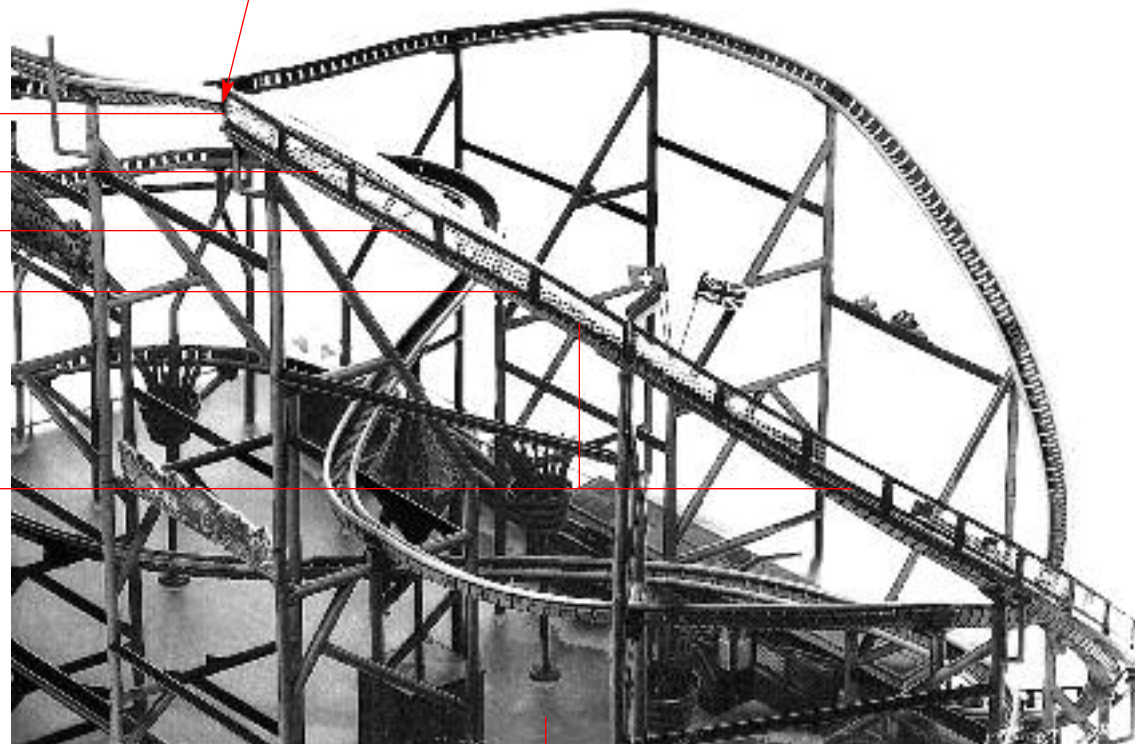



Deco 19



C

13/2

C

6/2

6/2

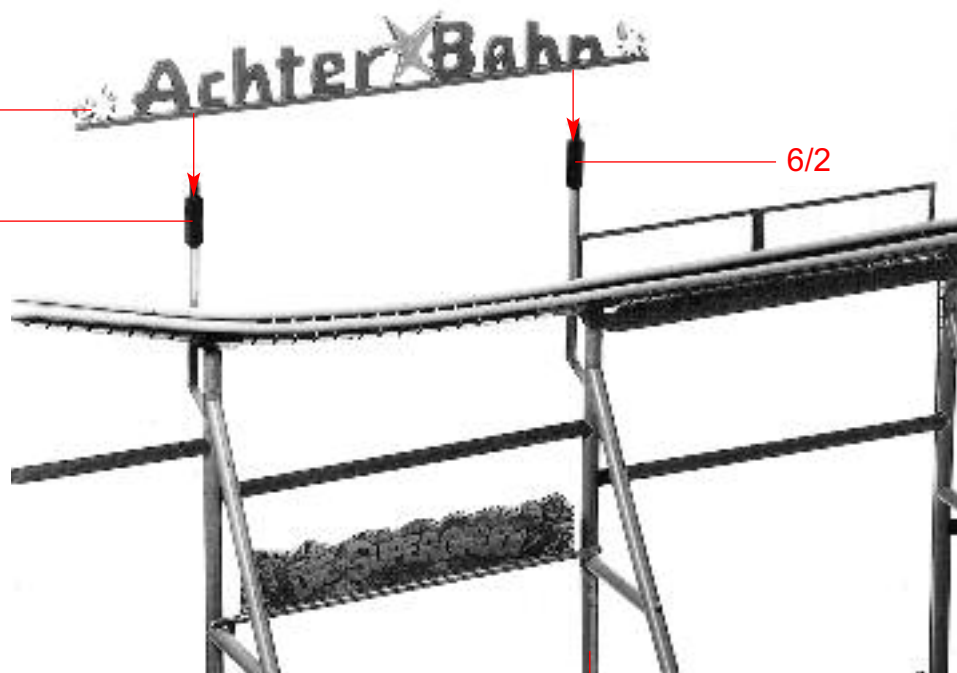

D

B

Deco 13



E 20 x

6/16

E

20 x **E**

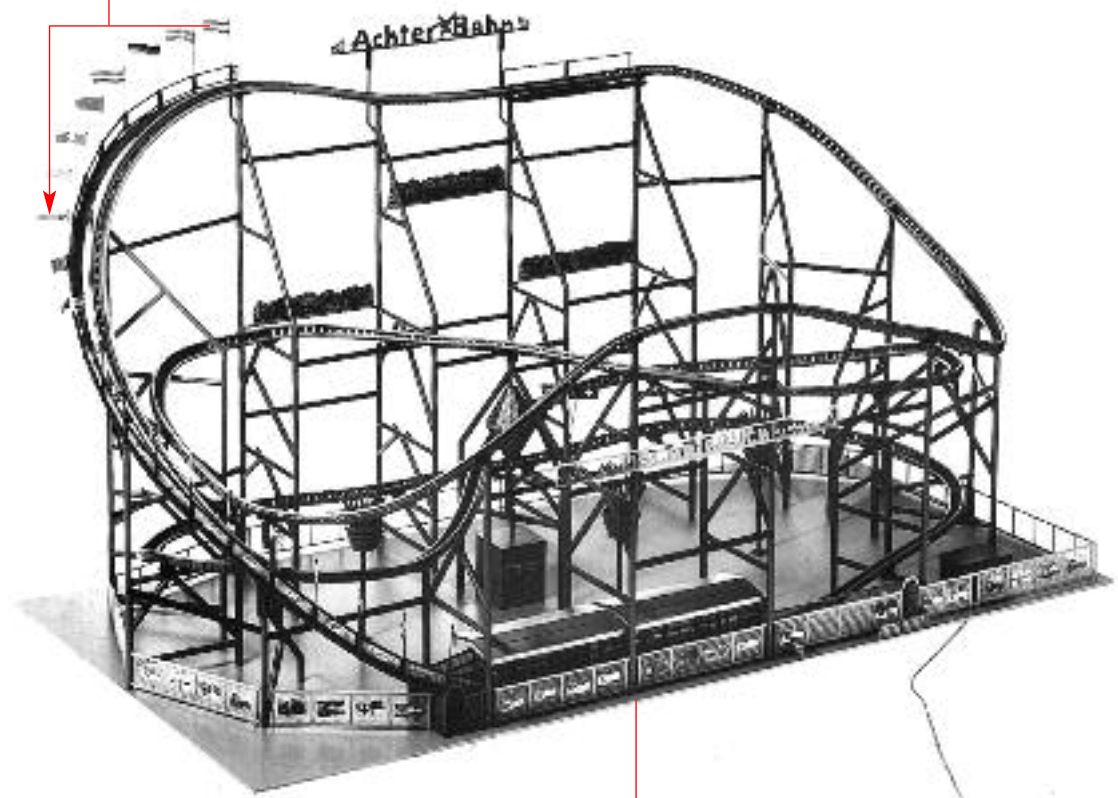

**F**

**D**

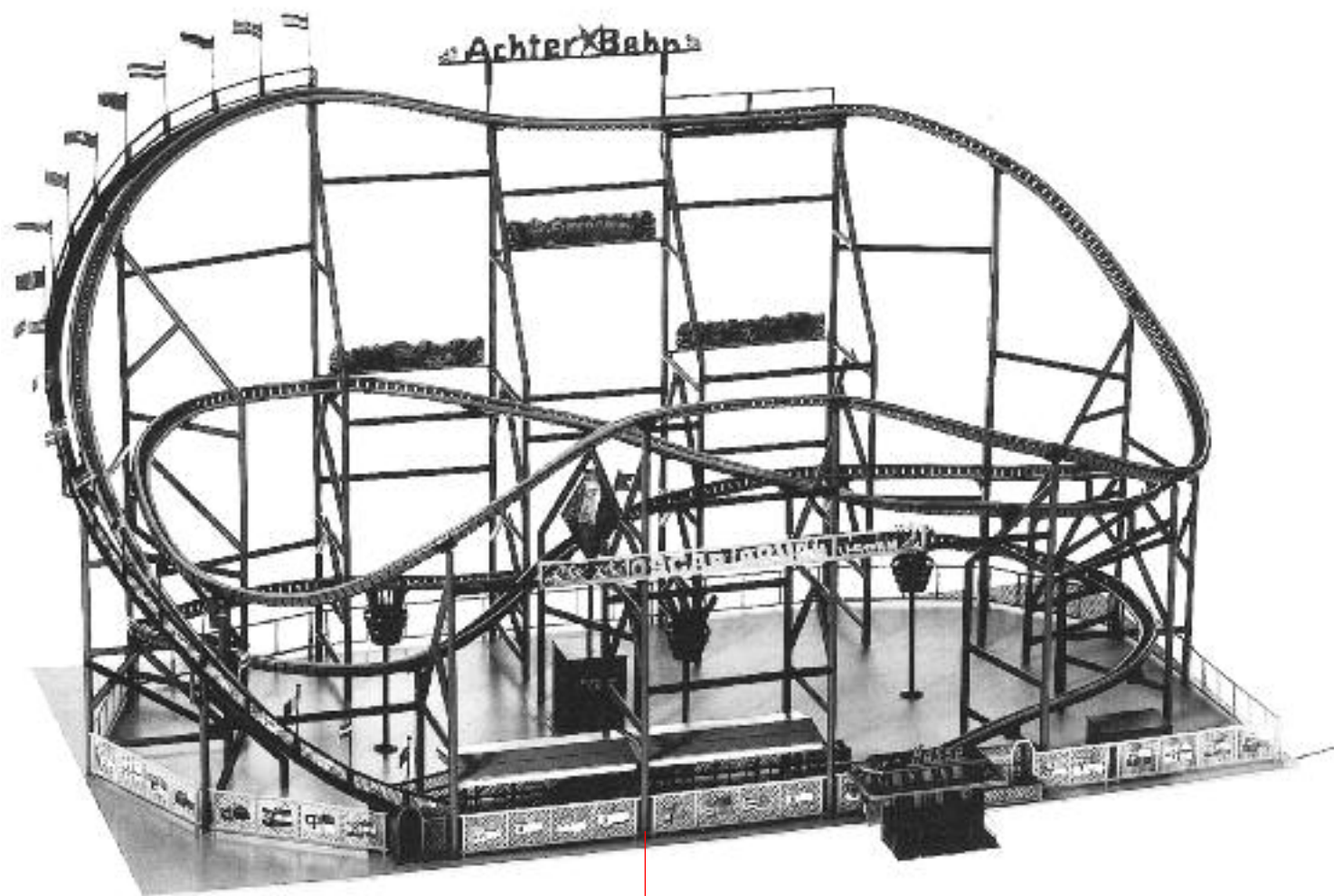

G

F

**44** Transportieren Sie den Wagenzug mit der Antriebswelle nach oben. Der Zug wird automatisch ausgekuppelt und durchfährt dann aus eigenem Antrieb die Bahn bis zu der Stelle, die noch nicht exakt ausgerichtet ist. Der Zug wird dort eventuell aufgrund der Fliehkraft im Kurvenradius nach innen oder nach außen herausgetragen. Dies kann in Links- und Rechtskurven passieren. Korrigieren Sie in diesem Fall die Fahrbahnneigung durch leichtes Drehen nach innen bzw. nach außen. Starten Sie danach einen neuen Versuch und korrigieren Sie bei Bedarf nach. Wenn die Achterbahn über eine längere Zeit nicht benützt bzw. bespielt wurde, kann es vorkommen, daß sich der Fahrbahnstrang durch Temperaturschwankungen geringfügig verändern kann.

Dasselbe kann eintreten, wenn die Achterbahn transportiert wird. In diesem Fall muß die Fahrbahn, wie in der Anleitung besprochen, eventuell neu ausgerichtet werden.

Bei längerem Einsatz bzw. bei Dauerbetrieb über längere Zeit können die Antriebsrollen der Züge leicht verschmutzen. Diese Verschmutzung beeinträchtigt den leichtgängigen Lauf der einzelnen Rollen. Achten Sie darauf, daß die Auflageachsen der Rollen frei von Fusseln, Fasern und Staubteilen sind. Säubern Sie bei Bedarf die Achsen mit einer feinen Pinzette. Die Metallrollen sind in der Oberfläche glatt poliert, so daß diese nicht geölt werden müssen. Ein Ölen würde zu einem schlechteren Lauf führen, da das Öl auch auf die Fahrbahn gelangen kann, was zu einer Ablaufbehinderung führen würde.

Move the car train with the drive shaft to the top. The train will be uncoupled automatically and it will then move along the track by its own driving force up to the point which has not been aligned yet. There, the train may then leave the track inside or outside in the curve radius due to its centrifugal force. This may happen in left and right curves. If so, correct the track slope by slightly turning it to the inside or outside. After that, start a new test run and correct, if necessary. If you do not use your big dipper for a longer period of time, it may happen that the track lane will be slightly deformed by temperature fluctuations. This may also be experienced, if your big dipper is dislocated. In this case, the track may have to be re-aligned as discussed in the instructions. On longer use or continuous operation for a longer period of time, the driver rollers of the trains may become somewhat dirty. This dirt will impair the smooth running of the individual rollers. Make sure that the supporting axles of the rollers are free from lint, fibres and dirt particles. Clean the axles with fine pincers, if required. The surface of the metal rollers is polished bright, so that they do not have to be oiled. Oiling would result in poorer running performance, as oil may also get onto the track and this would be an obstacle to smooth operation.

Transporter le train de wagons avec l'arbre d'entraînement vers le haut. Le train est alors automatiquement découplé et traverse alors la voie par propre impulsion jusqu'à l'endroit qui n'est pas encore exactement aligné. A cet endroit le train est éventuellement en raison de la force centrifuge dans le rayon de la courbe déporté vers l'intérieur ou vers l'extérieur. Cela peut arriver dans un virage à droite ou à gauche. Dans ce cas corriger l'inclinaison de la voie par légère rotation vers l'intérieur ou vers l'extérieur. Démarrer ensuite un nouvel essai et recorriger si nécessaire.

Si le grand huit n'a pas été utilisé pendant une longue période, le tronçon de voie peut se modifier légèrement en raison de variations de température. Cela peut également arriver si le grand huit est transporté. Dans ce cas la voie doit éventuellement être réalignée comme décrit dans les instructions. Lors de longue utilisation ou d'utilisation continue, les rouleaux d'entraînement des trains peuvent facilement se souiller. Cela altère la bonne marche des différents rouleaux. Veiller à ce que les axes d'appui des rouleaux soient exempts de peluches, de fibres et de particules de poussière.

Si nécessaire nettoyer les axes avec une pincette fine. Les surfaces des rouleaux métalliques sont polies, de sorte qu'elles ne doivent pas être lubrifiées. Une lubrification perdrait un mauvais fonctionnement, étant donné que l'huile pourrait parvenir sur la voie, ce qui générerait le déroulement.

Transporteer het treinstel via de aandrijf-as naar boven. De trein komt vrij van de spiraak en rijdt dan door zijneigen gewicht over de rails tot aan het punt, dat nog niet precies is uitgericht.

De trein zal daar door de middelpuntvliedende kracht van de baan vallen. Corrigeer dit door de bocht schuiner naar binnen resp. buiten te draaien. Start het treinstel opnieuw en corrigeer waar nodig. Als de achtbaan langere tijd niet wordt gebruikt resp. in bedrijf is, kan het gebeuren, dat de baanrailstrook door temperatuurveranderingen een beetje vervormt. Dat kan ook als de achtbaan vervoerd wordt. De baanrails moet dan zoals in de handleiding besproken, eventueel opnieuw worden uitgericht. Als de baan langdurig of constant in bedrijf is, kunnen de rollen onder de wagentjes vuil worden. Daardoor wordt het draaien van de rollen nadelig beïnvloed. Let erop, dat ook de lagers en assen vrij zijn van haartjes en stof e. d. Maak indien nodig de assen met een fijne pincet schoon. De metalen rollen zijn glad gepolijst en ze mogen niet geölied worden. Het gebruik van olie werkt nadelig op de rijsnelheid en omdat er olie op de baanrails kan komen, kan dit tot storingen leiden bij de exploitatie kan leiden.