



Montageinformation für die Formsignale 4502, 4902, 4402.

Lieber Modelleisenbahnfreund,
 die **Viessmann**-Formsignale zeichnen sich durch ihr hervorragendes Preis-Leistungsverhältnis sowie durch einfache Montage- und Anschlußmöglichkeit aus!
 Das vorliegende **Viessmann** Signal verfügt über zwei elektromagnetische Antriebe, eine Endlagenabschaltung und über einen Kontakt für die Zugbeeinflussung.

Die Betriebsspannung beträgt 16 V ~. Unser Entwicklungsziel war es, ein Signal für **höchste Modellbauansprüche** zu bauen mit einem **sensationellen Preis**. Das Ergebnis kann sich sehen lassen! Kein **spezieller Trafo** und kein **Schaltrelais**

Funktionskontrolle:

Vor der Montage ist eine Funktionskontrolle durchzuführen. Zum Test des Packungsinhaltes das gelbe Kabel an einen Trafo (16 V ~) anschließen. Beim Anschluß der blauen Kabel an den anderen Pol ergeben sich folgende Funktionen:

- blau mit roter Markierung : Signal "Halt" (**Hp0**, oberer Flügel unten, unterer Flügel oben)
- blau mit grüner Markierung : Signal "Fahrt" (**Hp1**, beide Flügel oben)
- blau mit gelber Markierung : Signal "Langsamfahrt" (**Hp2**, oberer Flügel oben, unterer Flügel unten)

Die anderen blauen Kabel müssen jeweils stromlos sein !

- gelb mit schwarzer Markierung : Licht (Phase)
- braunes Kabel mit Diode : Licht (Masse)
- gemeinsamer Mittelpunkt der Antriebsspulen
- Kontakt für Zugbeeinflussung (Fahrstrom)

Achtung :

Das Signal nie am Mast anfassen sondern immer nur an der Bodenplatte bzw. an den Antriebszylindern greifen. Beim Ausbau aus der Modellbahnplatte nicht oben ziehen, sondern das Signal unter der Platte an den Antriebszylindern greifen und das Signal nach oben hinausschieben.
 Die Stromquelle muß eine Kurzschlußsicherung (Kurzschlußabschaltung) haben. Um Beschädigungen der Schaltkontakte für die Zugbeeinflussung zu vermeiden, sollte bei Kurzschluß im vom Signal beeinflussten Gleisabschnitt der Strom abgeschaltet werden, z.B. bei Zugentgleisung vor dem Signal.
 Außerdem ist sicherzustellen, daß "Halt", "Fahrt" und "Langsamfahrt" nicht gleichzeitig geschaltet werden, d.h. die blauen Kabel dürfen nicht gleichzeitig angesteuert werden!

Viessmann

Montage:

- Beschriften Sie zuerst das Signal gemäß Abschnitt "Beschriftung".
- Sägen Sie an der Montagestelle ein Loch mit den Maßen 30 x 15 mm. Verwenden Sie dazu die unten abgedruckte Schablone.
- Stecken Sie den Signalfuß mit den Kabeln voran von oben in die Öffnung, und befestigen Sie das Signal mit Hilfe der beiliegenden Schrauben.

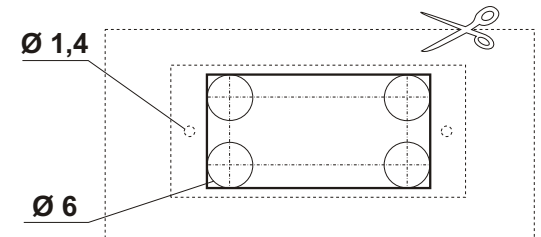
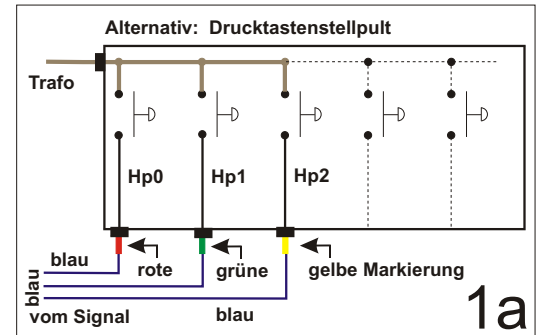
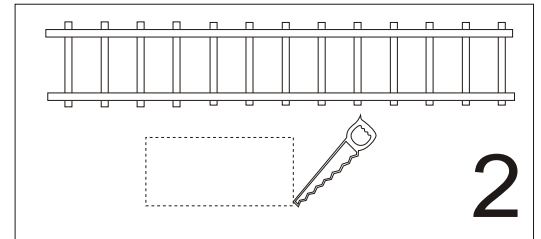
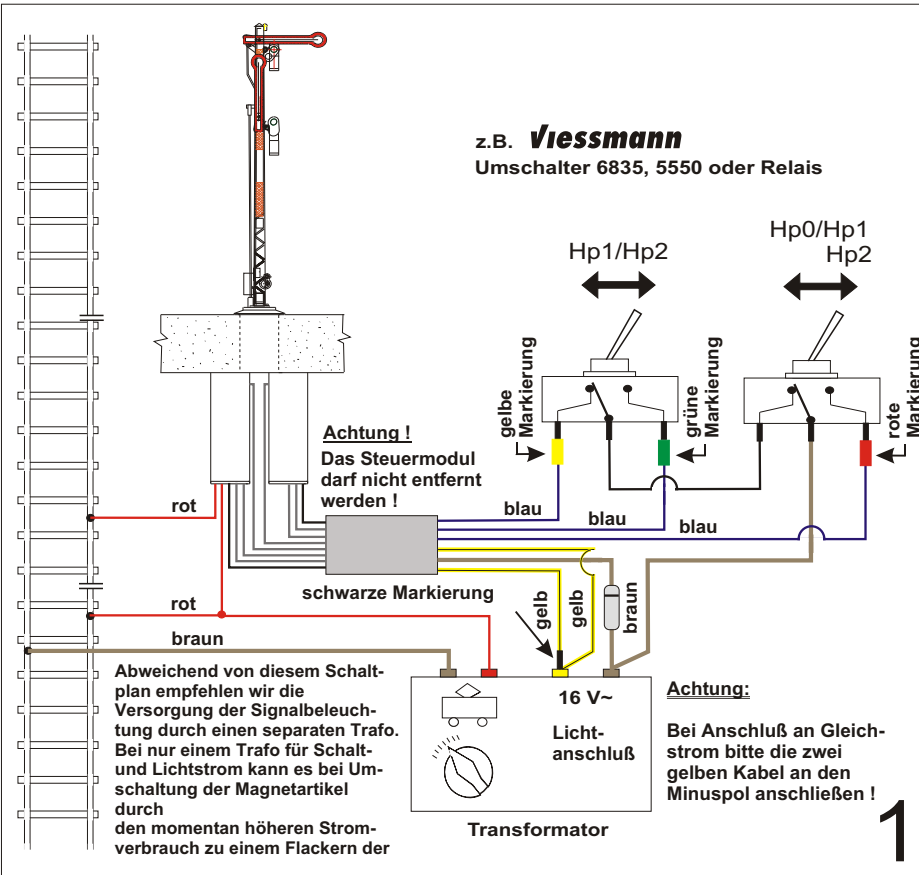
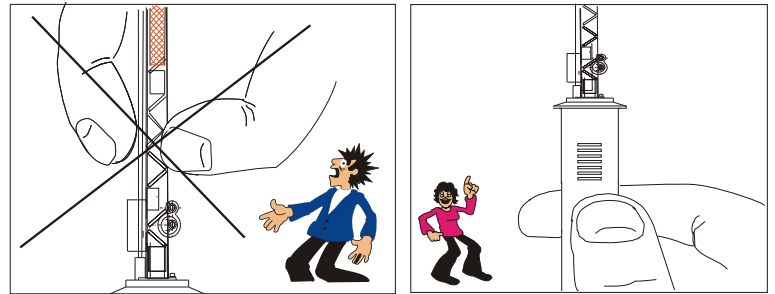

Bitte wenden !

Auswechseln der Glühlämpchen: (Siehe auch Skizze 3, 4, 5 und 6)

1. Lampenhalter vorsichtig aus den Drahtschlaufen aushängen.
2. Glühlämpchen mit dem Unterteil der Laterne nach unten aus dem Laternenkörper ziehen.
3. Glühlämpchen austauschen und in umgekehrter Reihenfolge wieder montieren.

Beschriftung

Der Packung ist eine Tafel mit Klebebildern beigelegt. Darauf sind die Bezeichnungen der Signale aufgedruckt. Der Modellbahner kann jetzt die Beschriftung der Signale frei wählen. Hier einige Richtlinien zur korrekten Beschriftung:

Handelt es sich bei Ihrem Signal um ein Einfahrsignal, so wählen Sie bitte die Buchstaben A - E aus. Das Einfahrsignal der Gegenrichtung wird mit F - K bezeichnet.

Richtlinie: Gibt es jeweils nur ein Einfahrgleis in Ihrem Bahnhof, so sollten die zugehörigen Signale die Buchstaben A und E tragen. Sollten sie mehrere Gleise zur Einfahrt benutzen, so fahren Sie in der Nomenklatur fort.

Beispiel: Drei Gleise aus einer Richtung, zwei aus der anderen: Dann lauten die Bezeichnungen A, B, C und F, G. Sollten Sie das Signal als Ausfahrtsignal benutzen, so bezeichnen Sie bitte Ihre Signale wie folgt: Das erste Ausfahrtsignal am Gleis 1 be-

Die weiteren Gleise werden mit N2, N3,... durchnummeriert. In der Gegenrichtung wird das Ausfahrtsignal an Gleis 1 mit P1 bezeichnet. Die Nebengleise entsprechend mit P2, P3,... . Sollten Sie das Signal als Blocksignal an der Strecke errichten, so verwenden Sie bitte die Zahlen. Die Orientierung ist ebenfalls geregelt. In Richtung A, B, ... bzw. N1, N2,... werden ungerade Zahlen installiert, also 1, 3, 5,... , in der Gegenrichtung dann die geraden Zahlen (2, 4, 6,...). Es ist weiter darauf zu achten, dass in die eine Richtung vorwärts gezählt wird, in die andere hingegen rückwärts.

Beispiel:

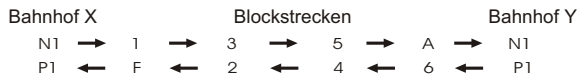

Weitere Anregungen finden Sie in folgenden Büchern, welche zur Zusammenstellung dieser Anleitung beigetragen haben :

- DB Signalbuch
- Alba spezial; Modellbahn Signalbuch; ISBN 3-87094-564-8

Mögliche Störungen und ihre Beseitigung:

Fehler:	Abhilfe:
1. Die Flügel stehen nicht gerade.	Signal auf Stellung Hp0 (HALT) stellen und Flügel vorsichtig gerade stellen (die Flügel lassen sich auf ihren Drehachsen verstellen). Unter Umständen müssen auch die auf der Rückseite befindlichen Anschläge etwas nachgerichtet werden.
2. Das Signal schaltet hörbar - die Flügel bewegen sich jedoch nicht oder nur teilweise.	Hubstangen vorsichtig etwas nach oben und unten bewegen (evtl. Hubstangen oben lösen und prüfen, ob die Flügelmechanik sich widerstandslos bewegen läßt).
3. Die Signallampen brennen und die Stromzuführung ist zweifelsfrei in Ordnung, das Signal	Mögliche Ursache: Der innenliegende Richtungsumschalter hat keinen Kontakt. Abhilfe: Strom abschalten!! Dann Schaltkontakte mit Hilfe einer Stecknadel oder mit Hilfe

Achtung!

Wichtiger Hinweis für Anschluß an Digital-Decoder: Unsere Formsignale können ohne Probleme auch mit einem Digital-System angesteuert werden. Beim Anschluß unserer Formsignale an einen Digital-Decoder (z.B. Viessmann 5211) ist jedoch darauf zu achten, dass neben den blauen Kabeln für die Stellung "Halt", "Fahrt" und "Langsamfahrt" das **gelbe Kabel** (ohne Markierung) für die Stromversorgung anzuschließen ist! Die Kabel (**braun** sowie **gelb mit schwarzer Markierung**) für die Beleuchtung des Signals können separat an einem anderen Transformator angeschlossen werden. So wird der Digitalstromkreis nicht mit dem Lichtstrom der Si-

Wir wünschen Ihnen viel Spaß mit Ihrer Modellanlage.



Made in Europe.
Sachnr.: 98424 97/5



Viessmann -Modellbau
Wieland Viessmann
Am Bahnhof 1.
35116 Hatzfeld 2
Telefon: (06452) 93043
Telefax: (06452) 5270

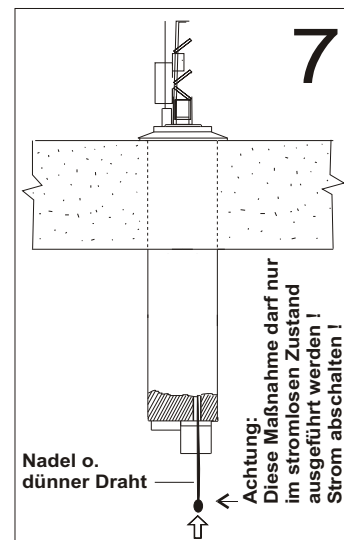
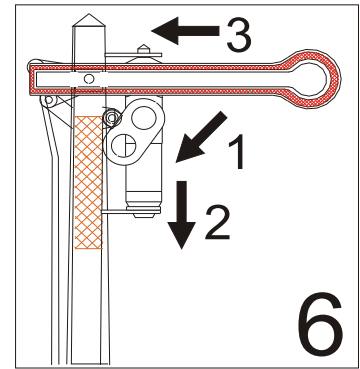
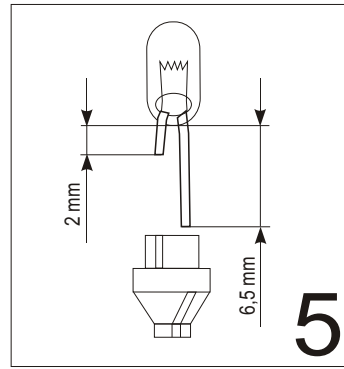
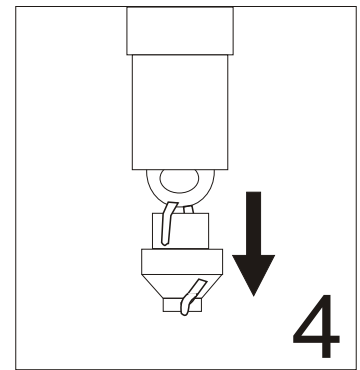
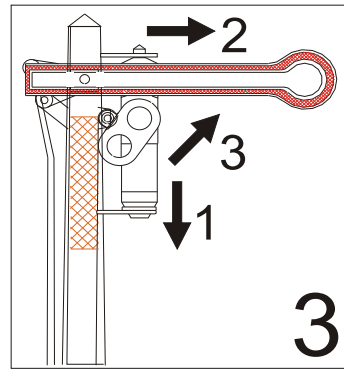

Hinweis aufbewahren ! Empfohlen für Modellbauer und Sammler ab 14 Jahren. Aufgrund maßstabs - und vorbildgerechter bzw. funktionsbedingter Gestaltung sind Spitzen, Kanten und Kleinteile vorhanden. Deshalb nicht in die Hände von Kindern unter 8 Jahren!

Keep this piece of advice ! Recommended for model builders and collectors as of 14 years. Due to scale and functional model design there are also points, edges and small parts and for this very reason take care to ensure that children under 8 years do not get their hands on it!

Conservez cette indication! Recommandé pour les maquetistes et les collectionneurs à partir de 14 ans. Des arêtes, des bords et des petites pièces ont été conservés en raison d'une configuration à l'échelle et conforme

Achtung! Attention!

Alle Anschlußarbeiten sind nur bei abgeschalteter Betriebsspannung durchzuführen!

Make sure that the power supply is switched off when you connect the wires !

Die Stromquellen müssen so abgesichert sein, dass es im Falle eines Kurzschlusses nicht zum Kabelbrand kommen kann. Verwenden Sie nur handelsübliche und VDE-geprüfte Modellbahntransformatoren!

The power sources must be protected to prevent the risk of burning wires. Only use VDE-tested special model train transformers for the power supply!