

# Bedienungsanleitung Operation Manual



**viessmann®**

**8411**

## Fräsaufsatz für Magnetbandverlegung

### *Milling adapter for magnetic tape installation*



1. Wichtige Hinweise / <i>Important information</i> .....	2
2. Einleitung / <i>Introduction</i> .....	2
3. Anschluss / <i>Connection</i> .....	3
4. Gewährleistung / <i>Warranty</i> .....	4
5. Technische Daten / <i>Technical data</i> .....	4

**Innovation,  
die bewegt!**

## 1. Wichtige Hinweise

Bitte lesen Sie vor der ersten Anwendung des Produktes bzw. dessen Einbau diese Bedienungsanleitung aufmerksam durch. Bewahren Sie diese auf, sie ist Teil des Produktes.

Beachten Sie unbedingt die Bedienungsanleitung und Sicherheitshinweise des Proxxon Winkelschleifers LHW/A Art. 29815.

Sorgen Sie dafür, dass auf dem Fräsweg keine metallischen Gegenstände, wie Schrauben oder Nägel im Holz sind. Untersuchen Sie den Fräsweg auch auf verborgene Gegenstände, beispielsweise mit einem Metalldetektor.

### 1.1 Sicherheitshinweise



#### Vorsicht:

#### Verletzungsgefahr!

Aufgrund der vorgesehenen Verwendung kann das Produkt Spitzen, Kanten und abbruchgefährdete Teile aufweisen. Für die Montage sind Werkzeuge nötig.

Betreiben Sie den Fräser niemals ohne die komplett montierte Einhausung!

Schalten Sie den Winkelschleifer nur für den Fräsvorgang ein!

### 1.2 Das Produkt richtig verwenden

Dieses Produkt ist bestimmt:

- Ausschließlich verwendbar mit dem Proxxon Winkelschleifer LHW/A Art. 29815 und nur in Verbindung mit der beiliegenden Einhausung wird die Frästiefe auf 1 mm begrenzt.
- Zum Fräsen von Rillen für das Magnetband, Art. 8430 in Weichholz.
- Zum Betrieb in trockenen Räumen.

Jeder darüber hinausgehende Gebrauch gilt als nicht bestimmungsgemäß. Für daraus resultierende Sach- oder Personenschäden haftet der Hersteller nicht.

### 1.3 Packungsinhalt überprüfen

Kontrollieren Sie den Lieferumfang auf Vollständigkeit:

- Einhausung mit Absauganschluss
- Tiefenbegrenzer
- Scheibenfräser 3 mm
- Anleitung

## 2. Montage



#### Achtung!

Entfernen Sie unbedingt vor der Montage den Akku, bzw. trennen den Winkelschleifer von der Betriebsspannung, um ein versehentlichen Einschalten zu verhindern!

- Setzen Sie den unteren Teil der Einhausung mit dem Absauganschluss auf den Winkelschleifer auf und befestigen ihn mit den beiden beiliegenden Kreuzschlitzschrauben (Abb. 1 und 2).

## 1. Important information

Please read this manual completely and attentively before using the product for the first time. Keep this manual. It is part of the product.

Please carefully adhere to the operating instructions and safety precautions provided for the Proxxon Angle Grinder LHW/A, item 29815.

Ensure that there are no metallic objects such as screws or nails in the wood along the milling path. Additionally, inspect the milling path for concealed objects, for instance, using a metal detector.

### 1.1 Safety instructions



#### Caution:

#### Risk of injury!

Due to the intended use, this product can have peaks, edges and breakable parts. Tools are required for installation.

Never operate the milling cutter without the fully assembled enclosure!

Only activate the angle grinder for the milling process!

### 1.2 Using the product for its correct purpose

This product is intended:

- Exclusively compatible with the Proxxon Angle Grinder LHW/A, item 29815, and only in conjunction with the provided enclosure, the milling depth is limited to 1 mm.
- Intended for milling grooves for the magnetic tape, item 8430, in softwood.
- For operation in dry rooms only.

Using the product for any other purpose is not approved and is considered inappropriate. The manufacturer is not responsible for any resulting damage to property or personal injury from the improper use of this product.

### 1.3 Checking the package contents

Check the contents of the package for completeness:

- Enclosure with suction connection
- Depth limiter
- Disc cutter 3 mm
- Manual

## 2. Mounting



#### Attention!

Before assembly, be sure to remove the battery or disconnect the angle grinder from the power source to prevent accidental activation!

- Place the lower part of the housing with the dust extraction port onto the angle grinder and secure it with the two included screws (fig. 1 and 2).
- Install the grinding disc (fig. 3)

- Montieren Sie den Scheibenfräser (Abb. 3).
- Klipsen Sie den Deckel der Einhausung auf und befestigen diesen mit der Sicherheitsschraube (Abb. 4 und 5).

**Tipp:** Um die beim Fräsen entstehenden Späne aufzusaugen, können Sie einen Staubsauger an den Aufsatz anschließen. Dazu empfehlen wir den Schlauch mit Adapter Art. 72800211 + 72800212-001 von Grizzly Tools.

**Achtung!**

Bitte beachten Sie auch die Bedienungsanleitung der Maschine für die Einstellung der Rotationsgeschwindigkeit oder den Einbau des Aufsatzes.

Die maximale Vorschubgeschwindigkeit beträgt etwa 1750 mm/min. Bei der Bearbeitung von Holz mit hoher Dichte muss der Vorschub auf 1250 mm/min oder weniger verlangsamt werden.

- Snap the cover of the housing into place and secure it with the safety screw (fig. 4 and 5).

**Hint:** To vacuum up the chips generated during grinding, you can connect a vacuum cleaner to the attachment. For this purpose, we recommend using the hose with adapter items 72800211 + 72800212-001 from Grizzly Tools.

**Caution!**

Please also refer to the machine instruction for the rotation speed setting or installing of bit.

The maximum feed rate is about 1750 mm/min. If working on high-density wood, the feed rate has to be slowed down in 1250 mm/min or less.



Abb. 5

Fig. 5

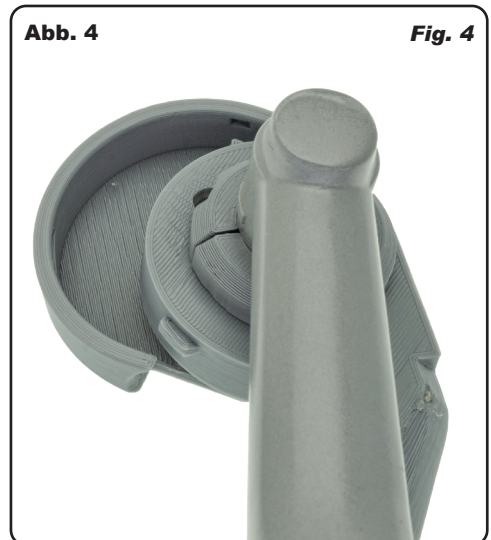
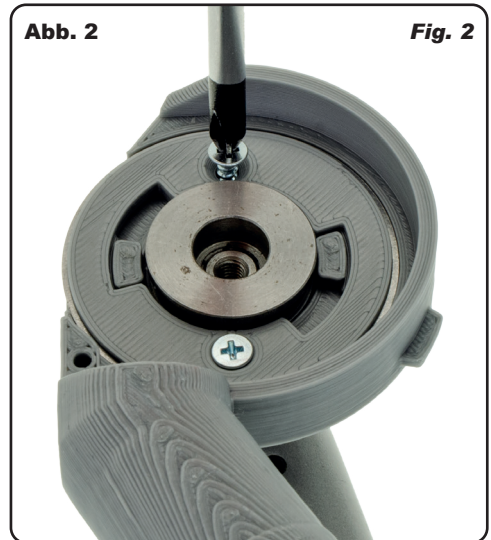
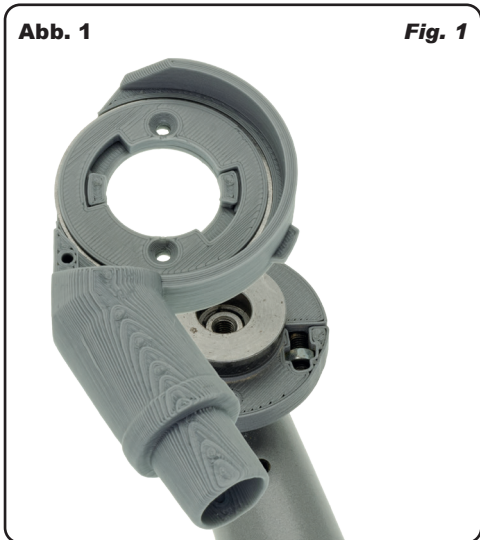

Abb. 6

Fig. 6

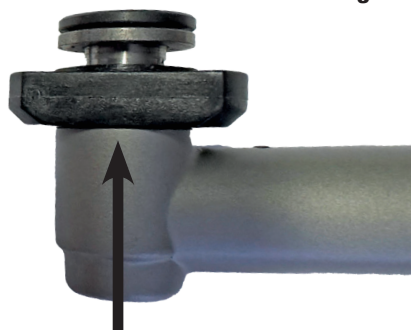

**Aufsatz muss hier anliegen!**

**Adapter must be attached here!**

### 3. Gewährleistung

Jeder Artikel wurde vor Auslieferung auf volle Funktionalität geprüft. Der Gewährleistungszeitraum beträgt 2 Jahre ab Kaufdatum. Tritt in dieser Zeit ein Fehler auf und Sie finden die Fehlerursache nicht, nehmen Sie bitte Kontakt mit uns auf ([service@viessmann-modell.com](mailto:service@viessmann-modell.com)). Senden Sie uns den Artikel zur Kontrolle bzw. Reparatur bitte erst nach Rücksprache zu. Wird nach Überprüfung des Artikels ein Herstell- oder Materialfehler festgestellt, wird er kostenlos instandgesetzt oder ausgetauscht. Von der Gewährleistung und Haftung ausgeschlossen sind Beschädigungen des Artikels sowie Folgeschäden, die durch unsachgemäße Behandlung, Nichtbeachten der Bedienungsanleitung, nicht bestimmungsgemäßen Gebrauch, eigenmächtigen Eingriff, bauliche Veränderungen, Gewalteinwirkung, Überhitzung u. ä. verursacht werden.

### 3. Warranty

Each model is tested as to its full functionality prior to delivery. The warranty period is 2 years starting on the date of purchase. Should a fault occur during this period please contact our service department ([service@viessmann-modell.com](mailto:service@viessmann-modell.com)). Please send the item to the Viessmann service department for check and repair only after consultation. If we find a material or production fault to be the cause of the failure the item will be repaired free of charge or replaced. Expressively excluded from any warranty claims and liability are damages of the item and consequential damages due to inappropriate handling, disregarding the instructions of this manual, inappropriate use of the model, unauthorized disassembling, construction modifications and use of force, overheating and similar.

Änderungen vorbehalten. Keine Haftung für Druckfehler und Irrtümer.

Die aktuelle Version der Anleitung finden Sie auf der Viessmann Homepage unter der Artikelnummer.

Subject to change without prior notice. No liability for mistakes and printing errors.

You will find the latest version of the manual on the Viessmann website using the item number.

**(DE) Modellbauartikel, kein Spielzeug!** Nicht geeignet für Kinder unter 14 Jahren! Anleitung aufbewahren!

**(EN) Model building item, not a toy!** Not suitable for children under the age of 14 years! Keep these instructions!

**(FR) Ce n'est pas un jouet!** Ne convient pas aux enfants de moins de 14 ans! Conservez cette notice d'instructions!

**(PT) Não é um brinquedo!** Não aconselhável para menores de 14 anos! Conservar o manual de instruções!

**(NL) Modelbouwartikel, geen speelgoed!** Niet geschikt voor kinderen onder 14 jaar! Gebruiksaanwijzing bewaren!

**(IT) Articolo di modellismo, non è un giocattolo!** Non adatto a bambini al di sotto dei 14 anni! Conservare istruzioni per l'uso!

**(ES) Artículo para modelismo ¡No es un juguete!** No recomendado para menores de 14 años! Conserva las instrucciones de servicio!



**Viessmann Modelltechnik GmbH**  
 Bahnhofstraße 2a  
 D - 35116 Hatzfeld-Reddighausen  
[info@viessmann-modell.com](mailto:info@viessmann-modell.com)  
 +49 6452 9340-0  
[www.viessmann-modell.de](http://www.viessmann-modell.de)



**CE** Made in Europe

83753  
 Stand 02/sw  
 09/2025  
 Ho/Kf